

heed

EF kasaantaittava pyöränkuljetusteline kahdelle sähkö- ja läskipyörälle

EF hopfällbar cykelhållare för två el- eller fatbikes

EF foldable bike carrier for two e-bike or fat bikes

Käyttöohje / Bruksanvisning / User manual



Lue käyttöohje huolellisesti ja säilytä se tulevaa tarvetta varten.

Läs bruksanvisningen noggrant och spara den för framtida behov.

Read the user manual carefully and keep it for future reference.

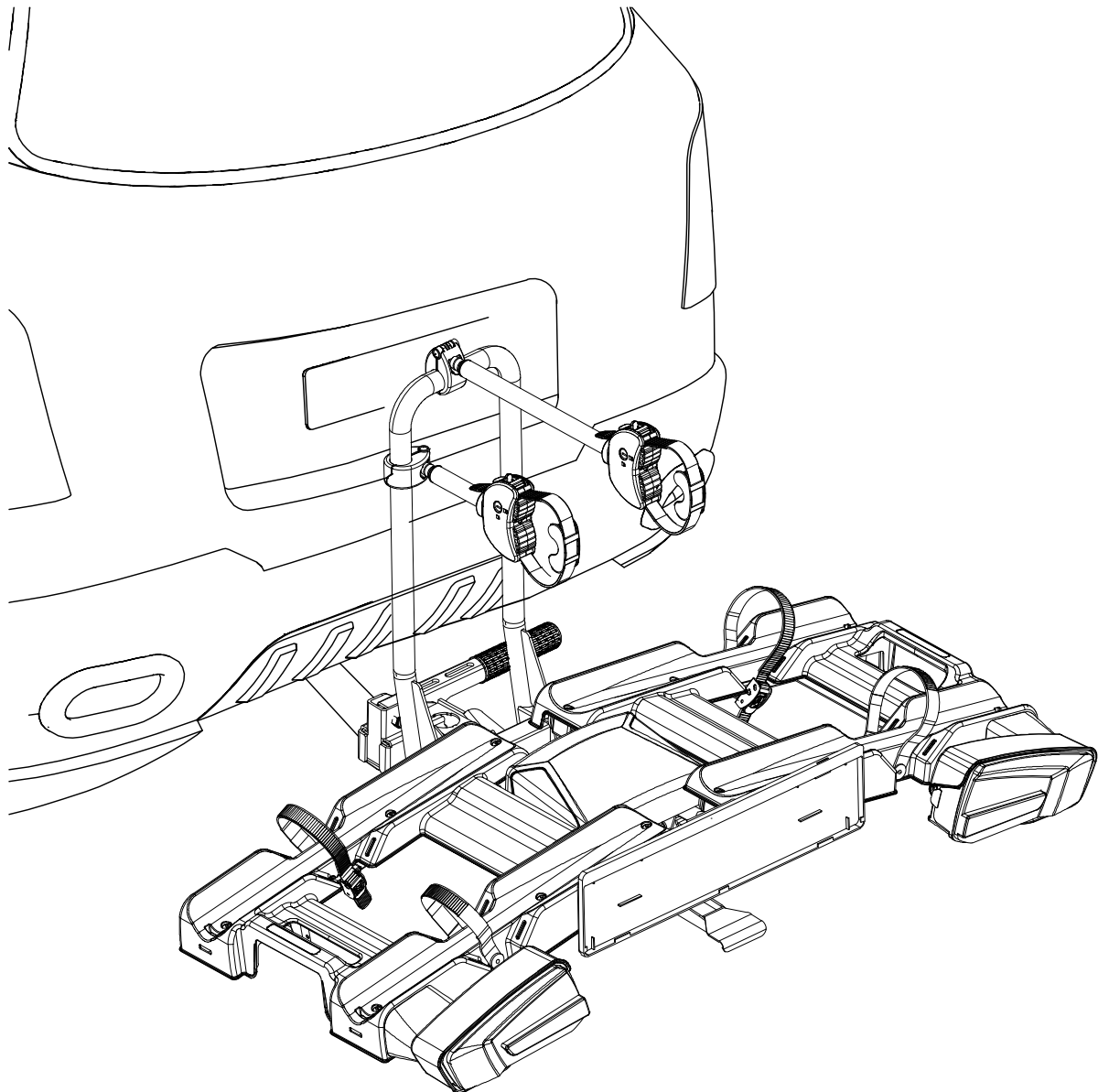

Product ID: 103804363

EAN: 6438014425061

TÄMÄ KÄYTTÖOHJE SISÄLTÄÄ TÄRKEÄÄ TIETOA TUOTTEEN TURVALLISUUDESTA, KÄYTTÖSTÄ, HUOLLOSTA SEKÄ SÄILYTTÄMISESTÄ. LUE OHJE HUOLELLISESTI JA YMMÄRRÄ KAIKKI VAROITUKSET, HUOMAUTUKSET, OHJEET SEKÄ TUOTEMERKINNÄT ENNEN KÄYTTÖÄ. OHJEIDEN LAIMINLYÖNTI VOI JOHTAA VAKAVIIN HENKILÖ- JA/TAI OMAISUUSVAHINKOIHIN.

DENNA BRUKSANVISNING INNEHÅLLER VIKTIG INFORMATION OM SÄKERHET, ANVÄNDNING, UNDERHÅLL OCH FÖRVARING AV DENNA PRODUKT. LÄS NOGGRANT OCH FÖRSTÅ ALLA VARNINGAR, FÖRSIKTIGHETSÅTGÄRDER, INSTRUKTIONER OCH PRODUKTMÄRKNINGAR INNAN ANVÄNDNING. UNDERLÅTENHET ATT GÖRA DETTA KAN RESULTERA I ALLVARLIG PERSONSKADA OCH/ELLER MATERIELLA SKADOR. OBS: DENNA CYKELHÅLLARE ÄR ENDAST DESIGNAD FÖR PASSAGERARBILAR, SUV:AR OCH LÄTTA LASTBILAR. INSTALLERA INTE PÅ SLÄP-VAGNAR, HUSBILAR (RVs), FIFTH WHEELS ELLER ANDRA DRAGNA FORDON.

THIS MANUAL CONTAINS IMPORTANT INFORMATION REGARDING SAFETY, OPERATION MAINTENANCE AND STORAGE OF THIS PRODUCT. BEFORE USE, READ CAREFULLY AND UNDERSTAND ALL CAUTIONS, WARNINGS, INSTRUCTIONS AND PRODUCT LABELS. FAILURE TO DO SO COULD RESULT IN SERIOUS PERSONAL INJURY AND/OR PROPERTY DAMAGE ATTENTION: THIS BIKE RACK IS DESIGNEL FOR USE ON PASSENGER CARS, SUVs AND LIGHT TRUCKS ONLY. DO NOT INSTALL ON TRAILERS, RECREATIONAL VEHICLES (RVs), FIFTH WHEELS, OR ANY TOWED VEHICLE.

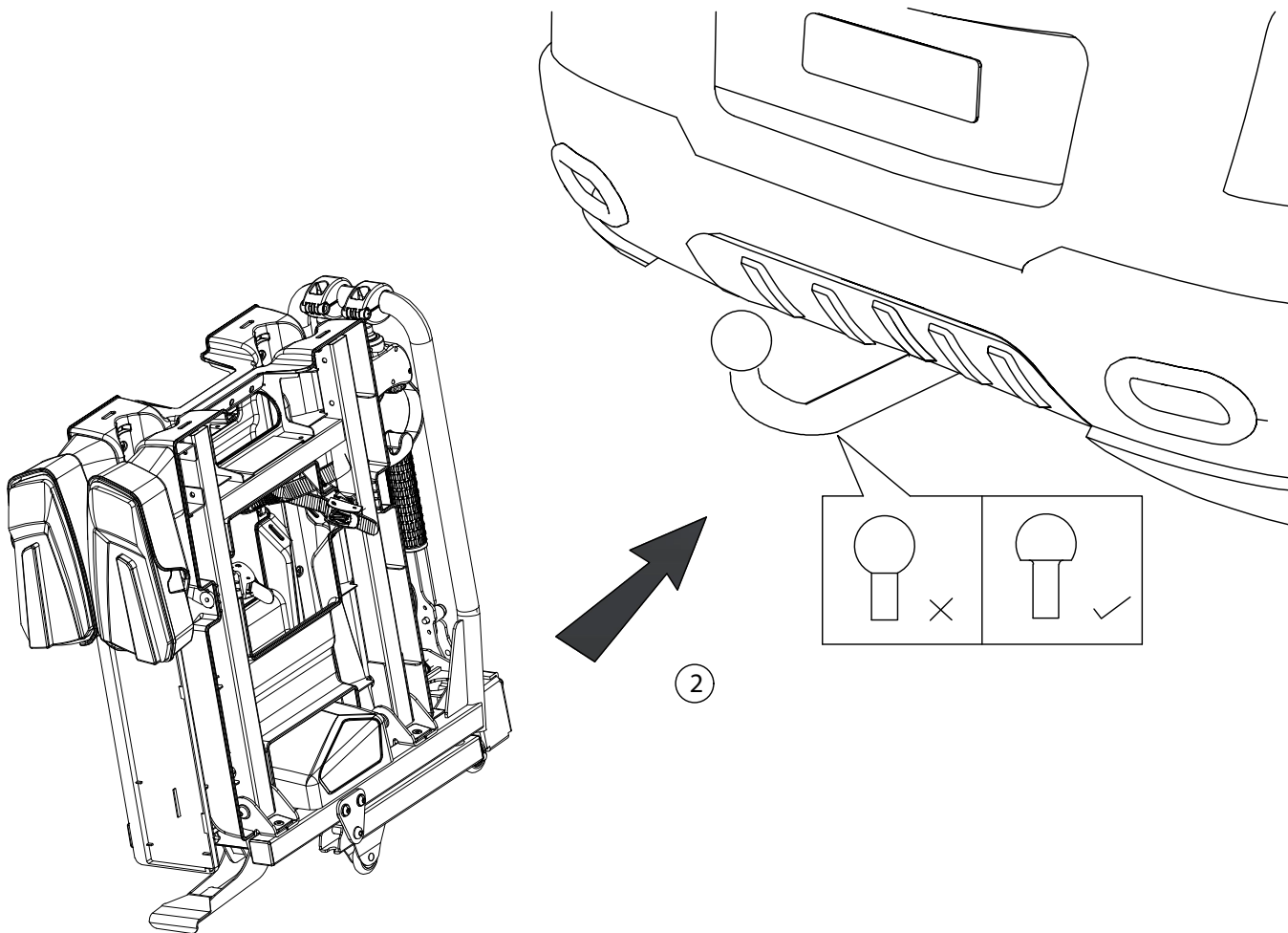
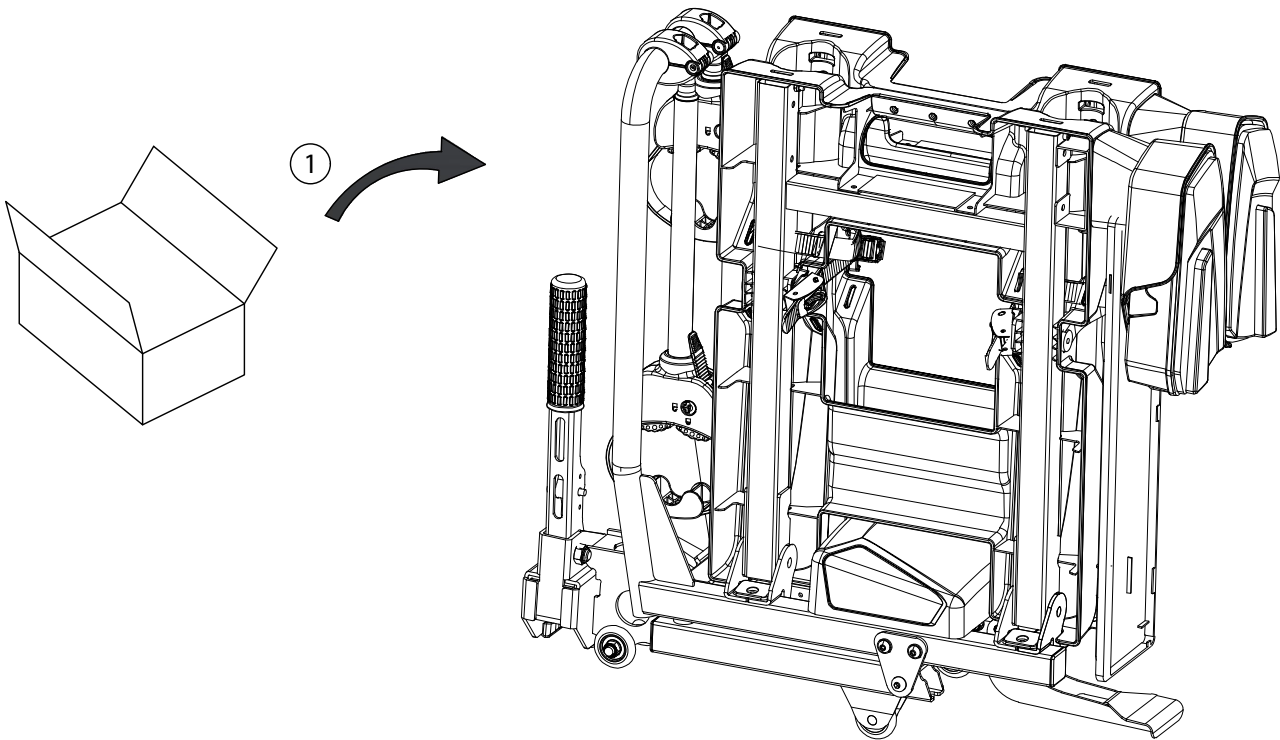

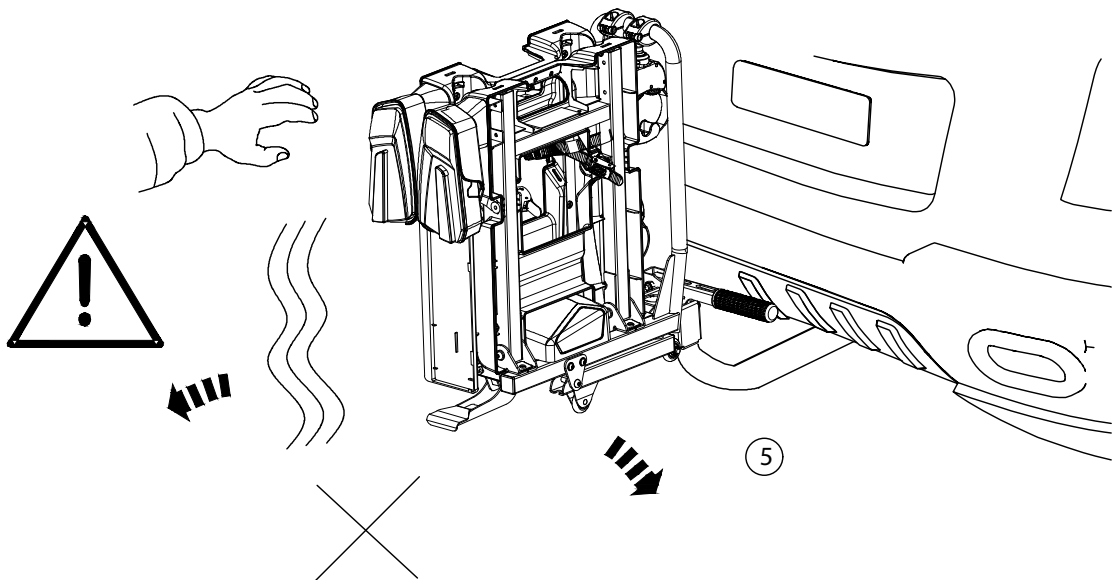
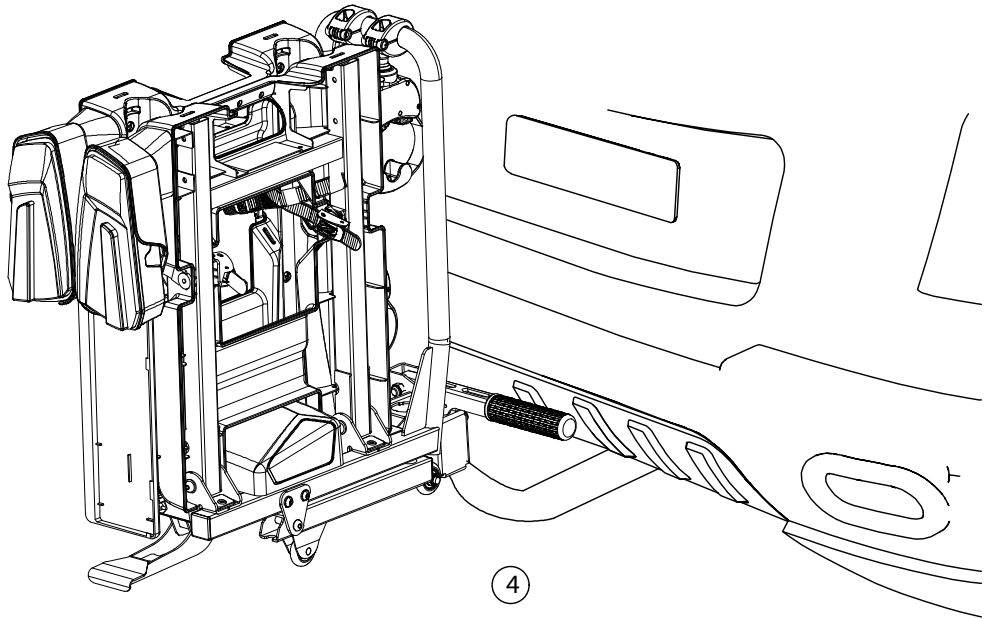
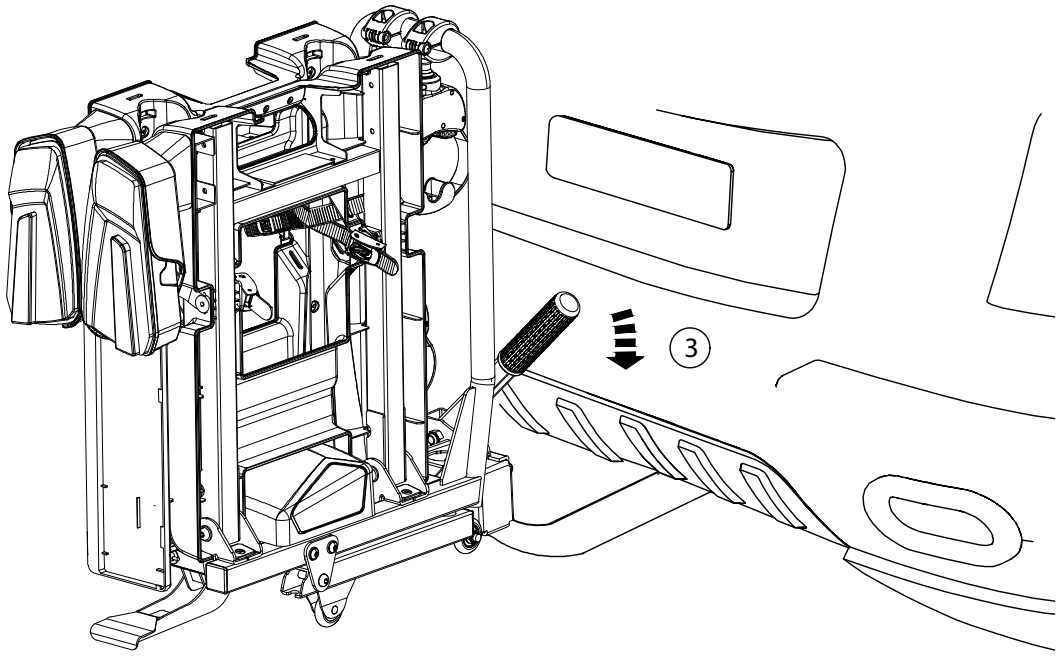

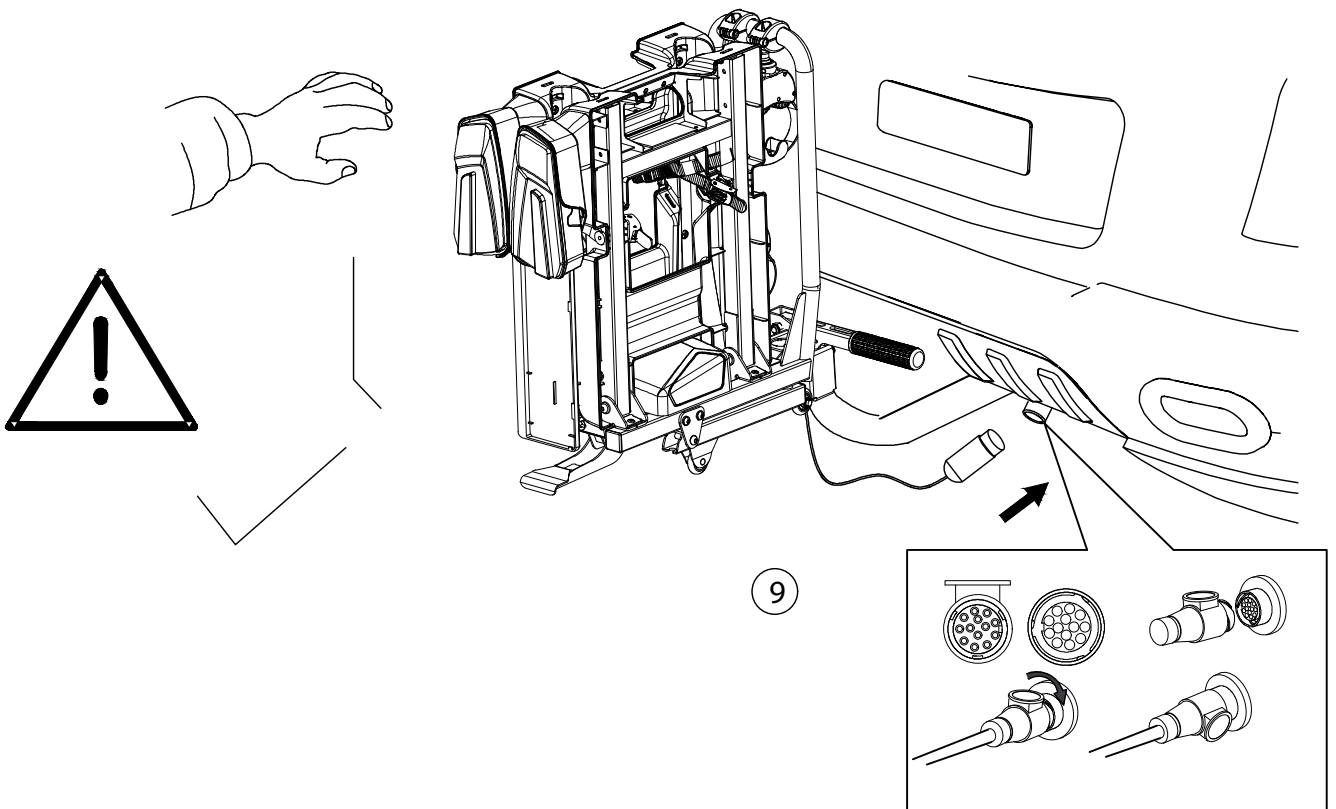
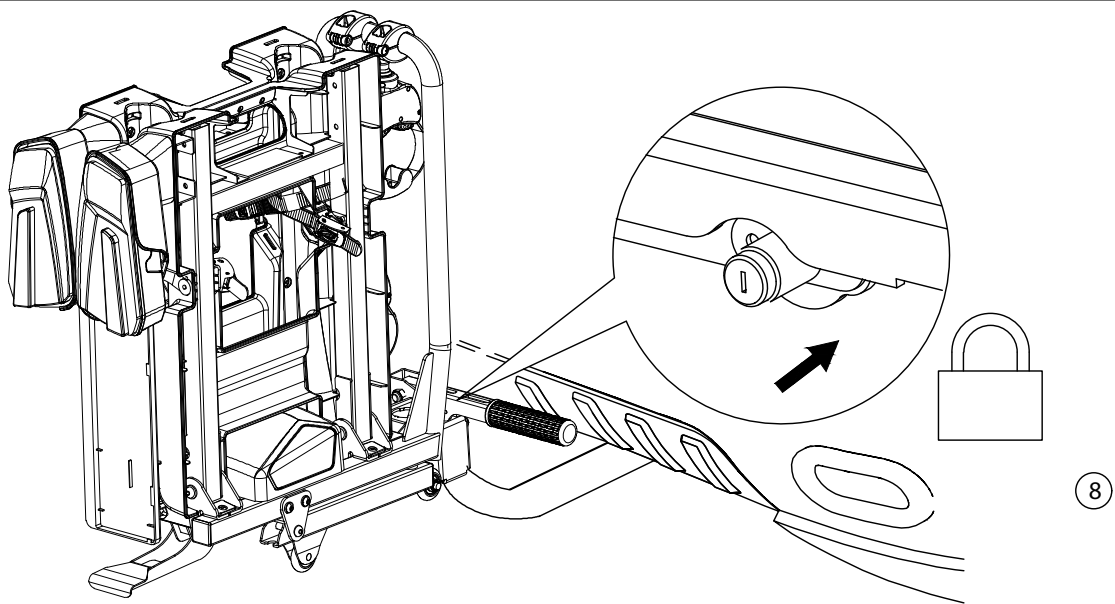
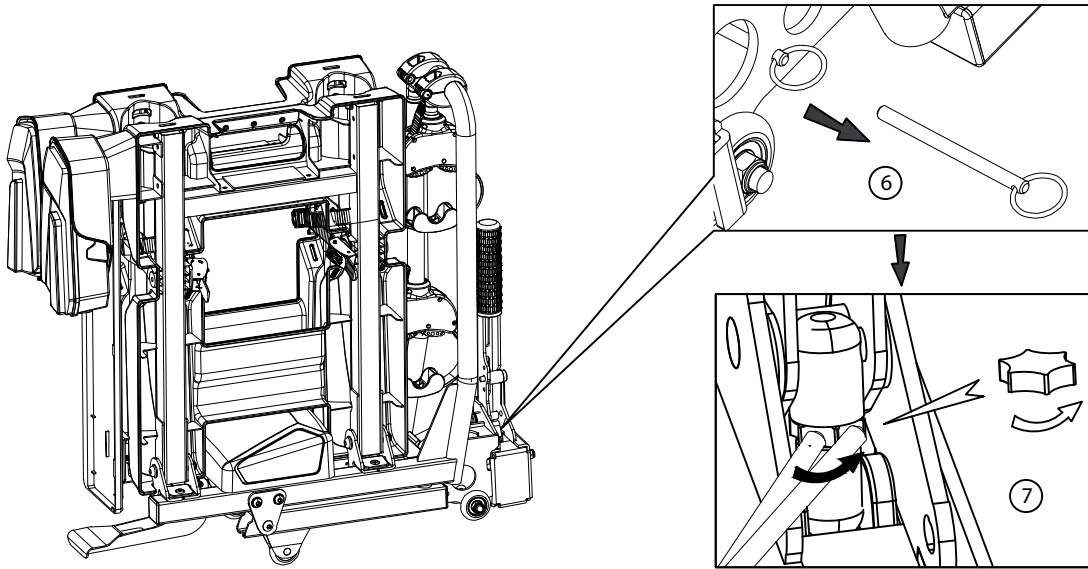

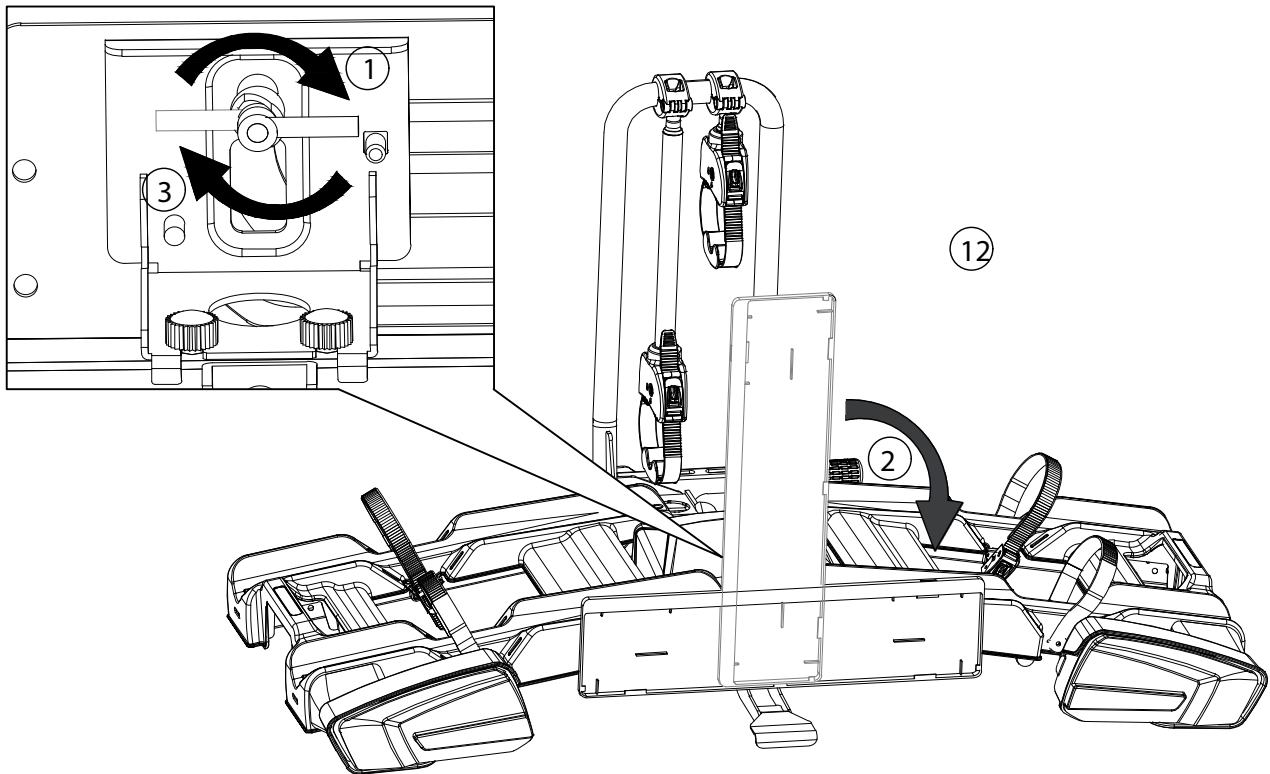
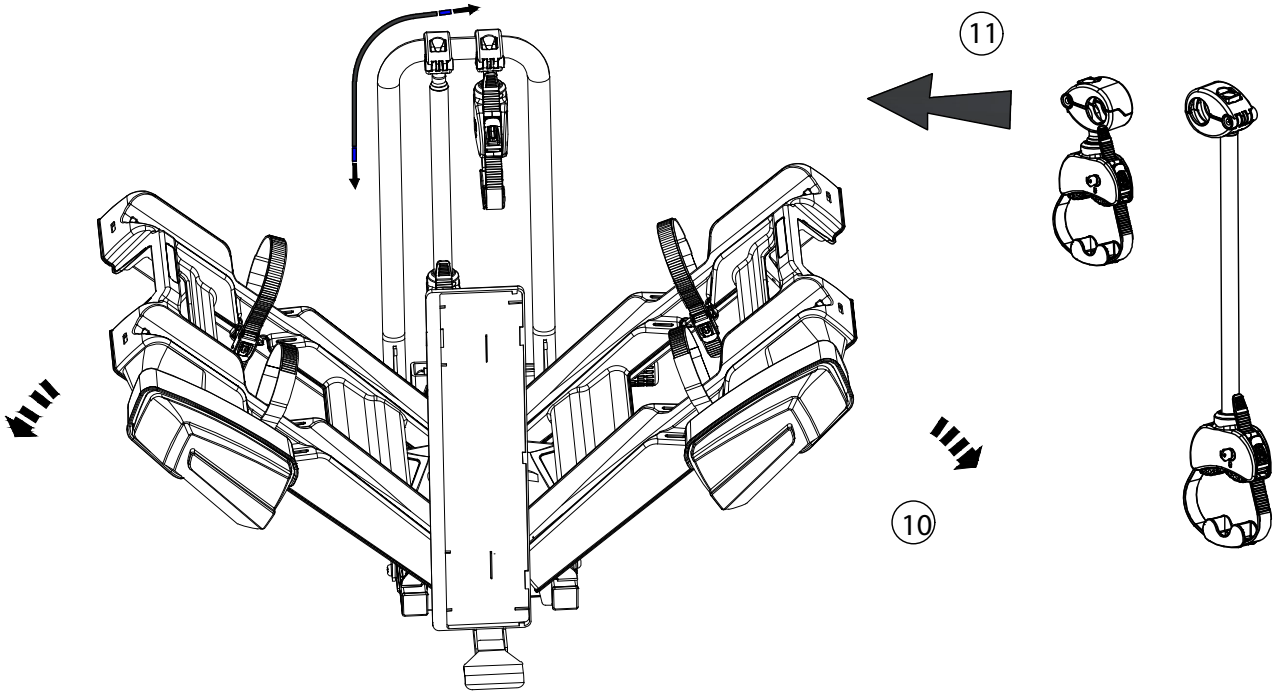
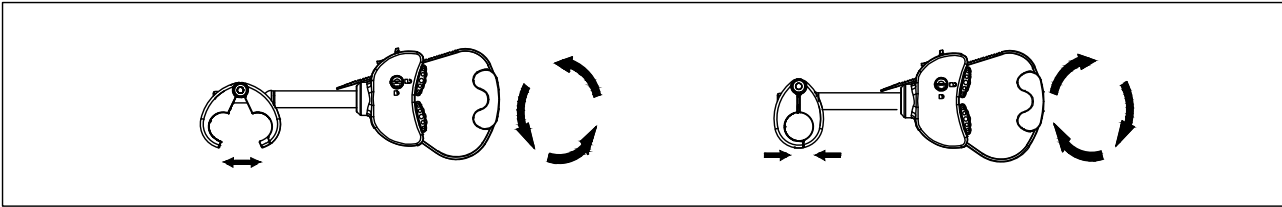

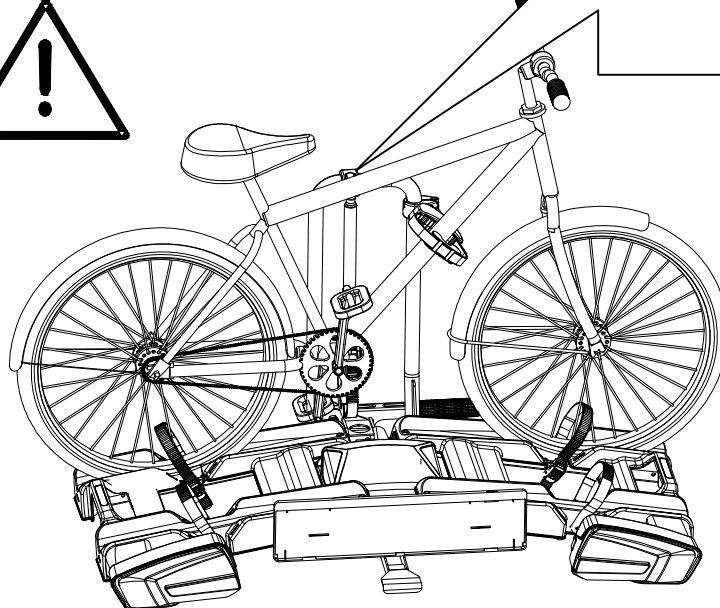
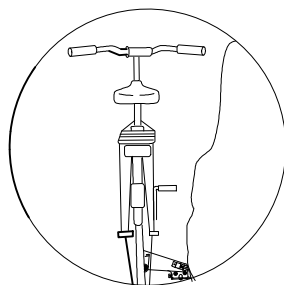
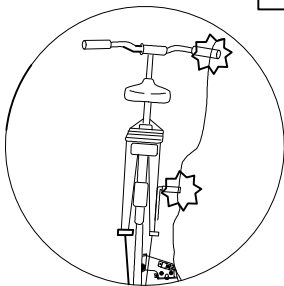
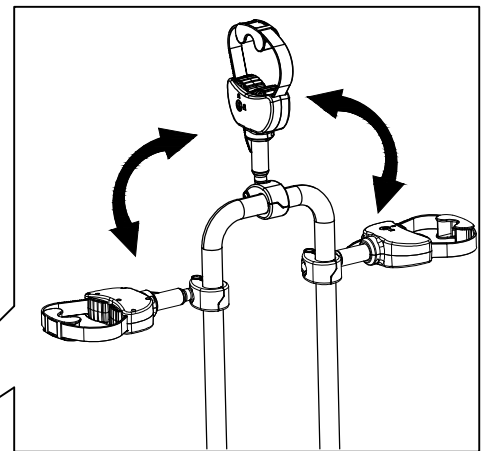
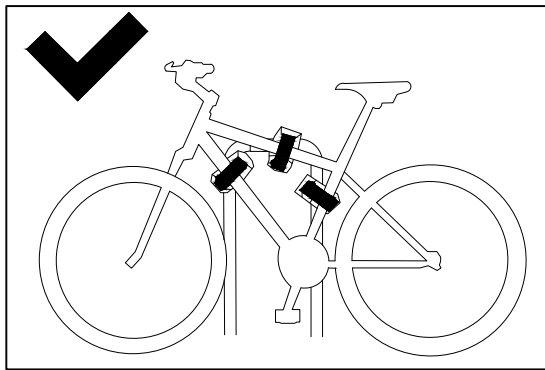
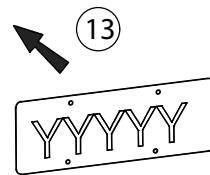
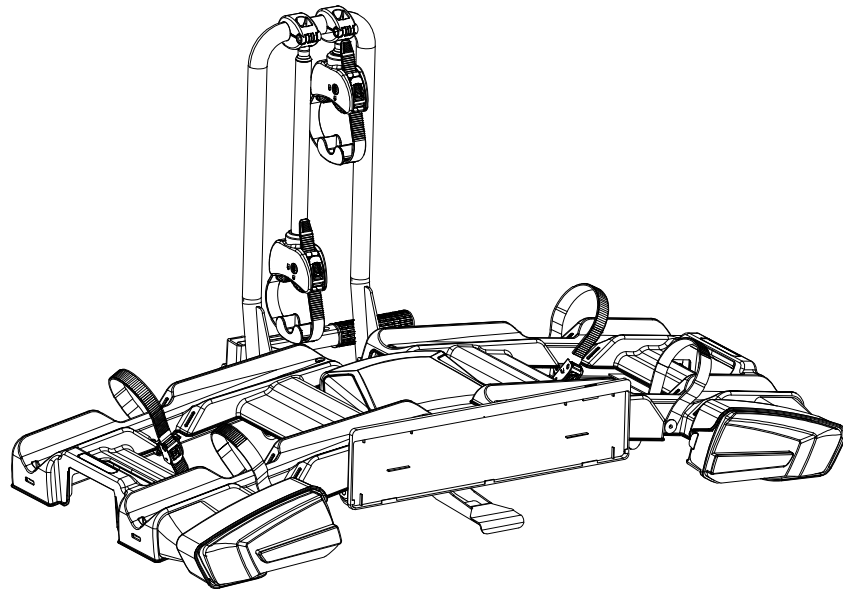

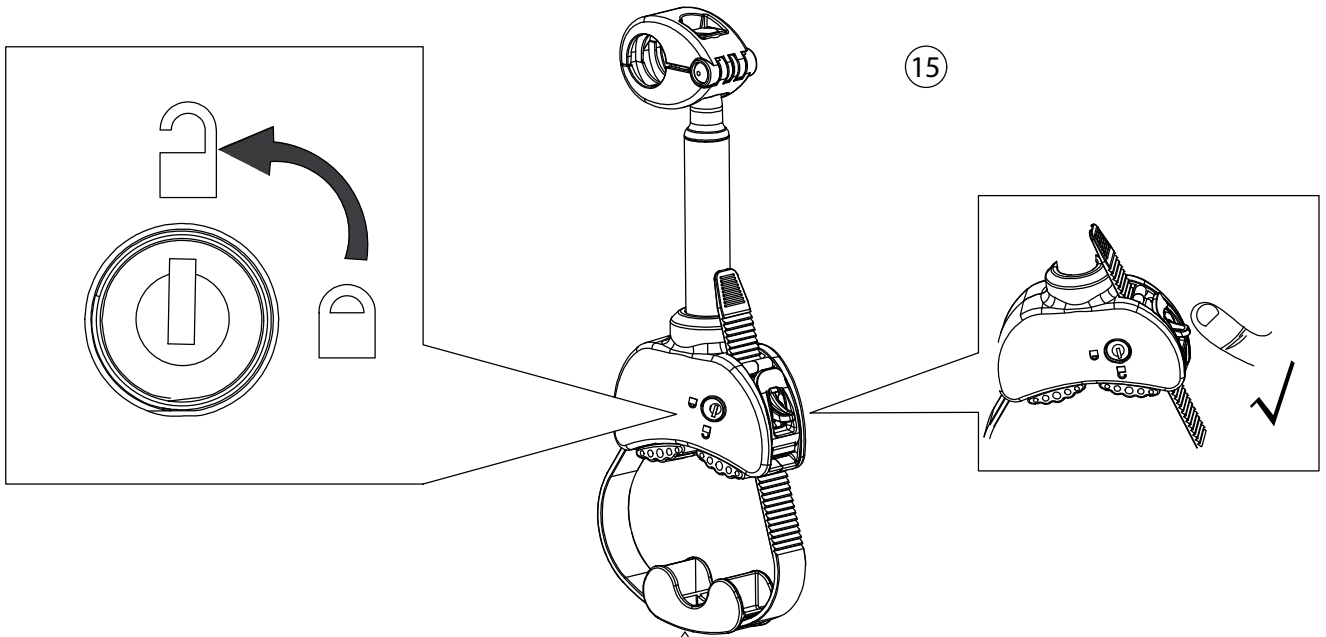
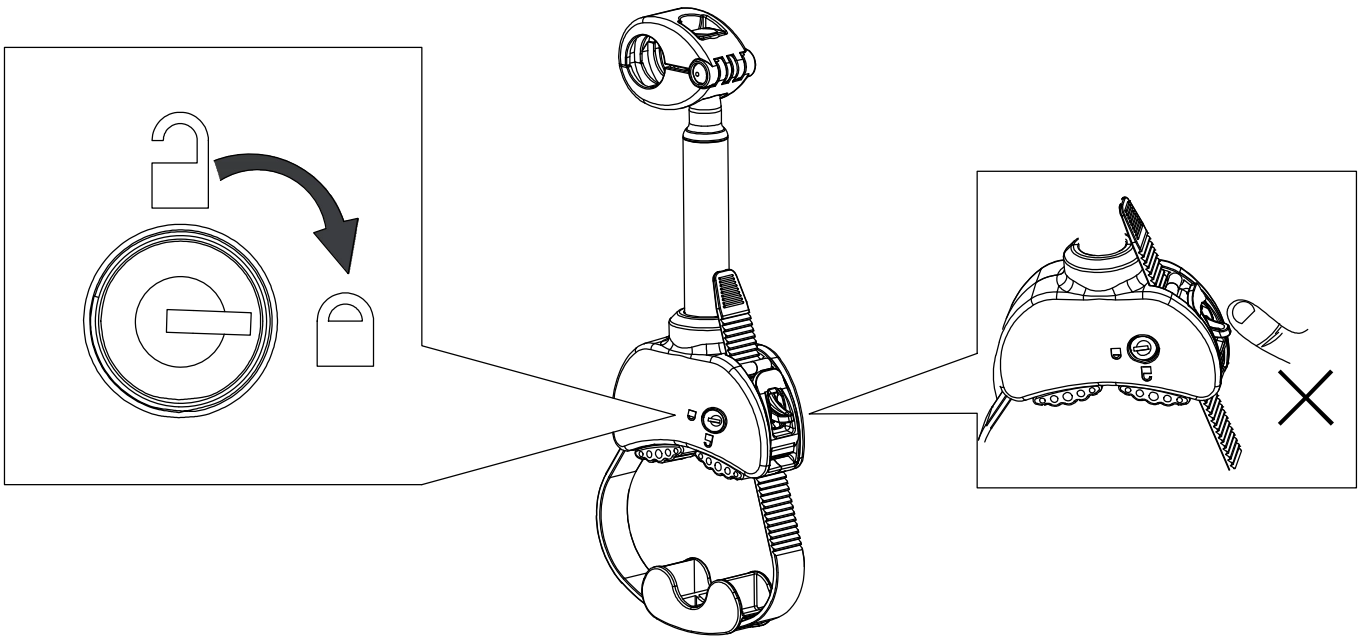

15

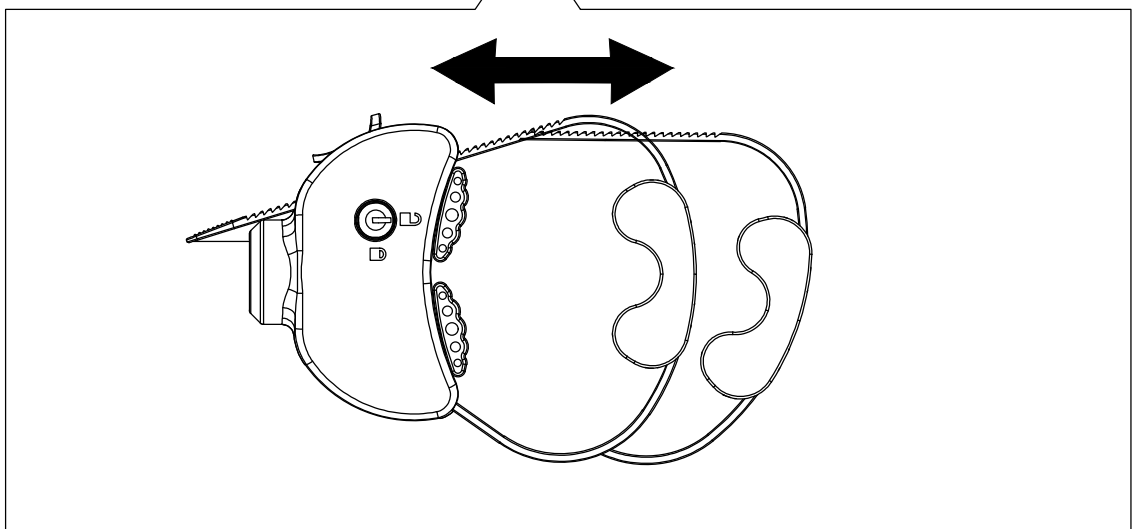

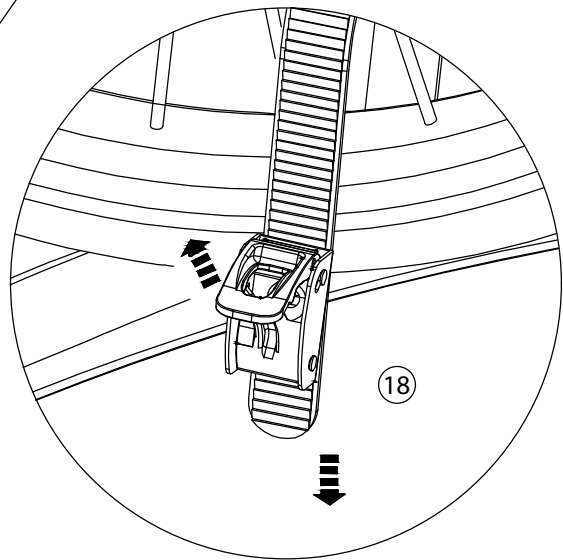
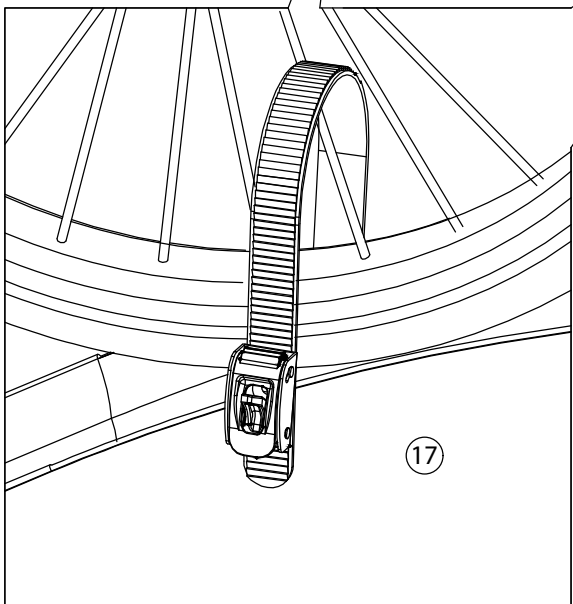
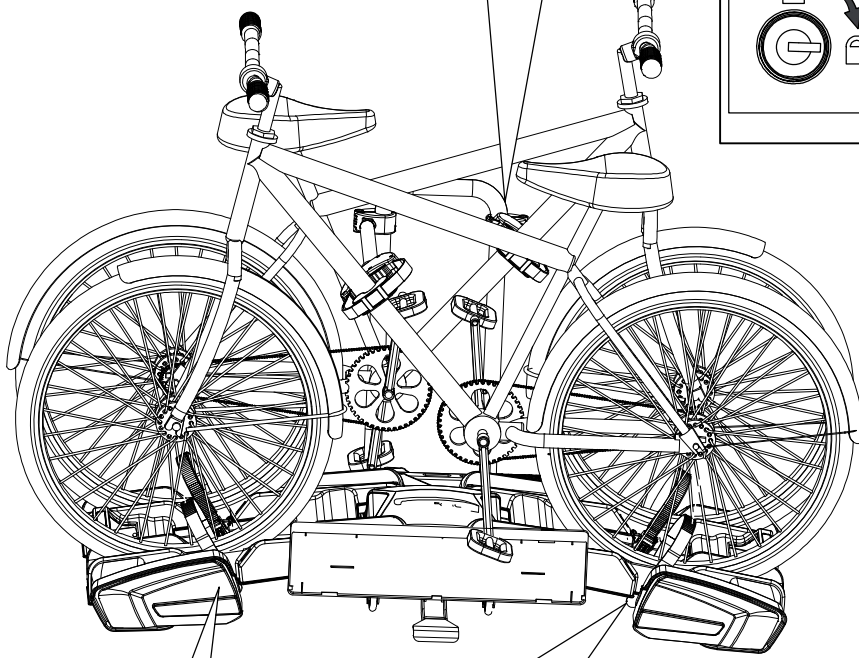
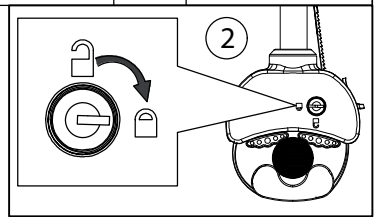
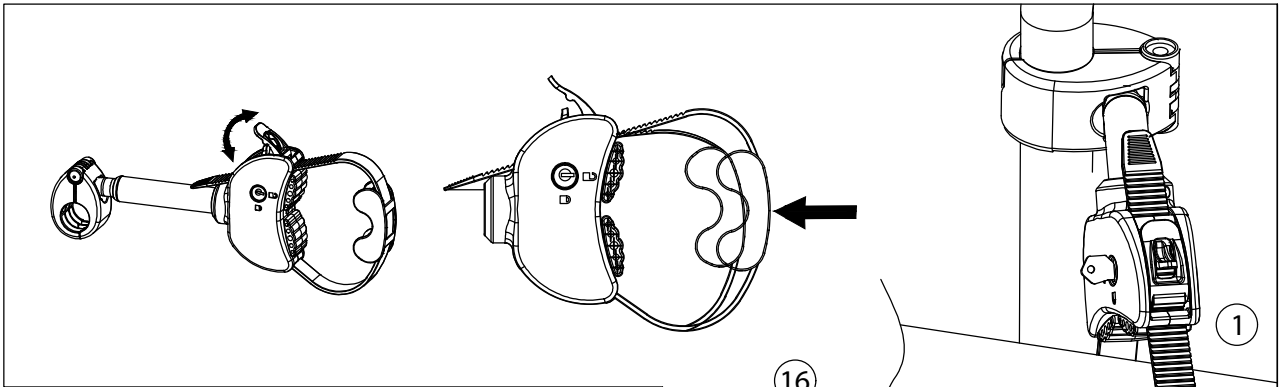

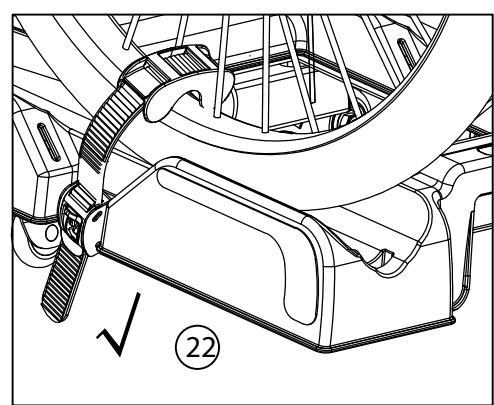
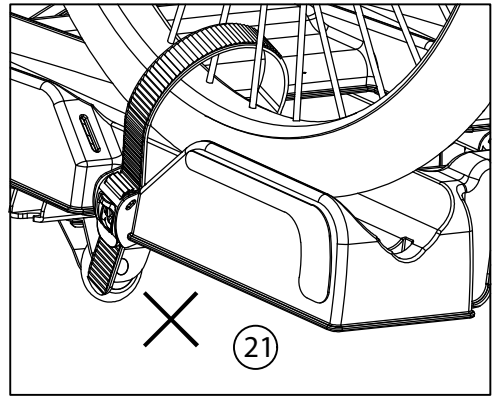
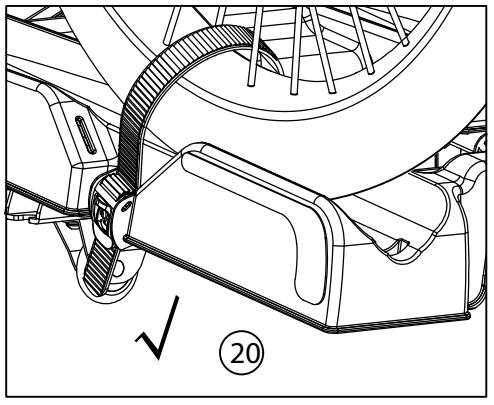
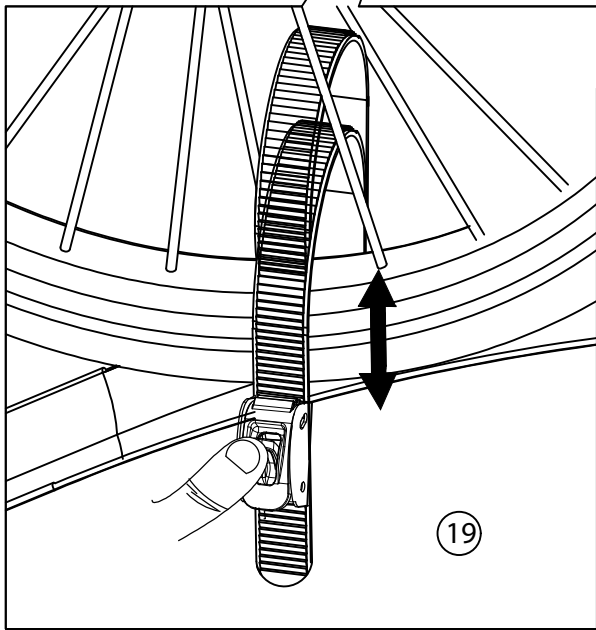
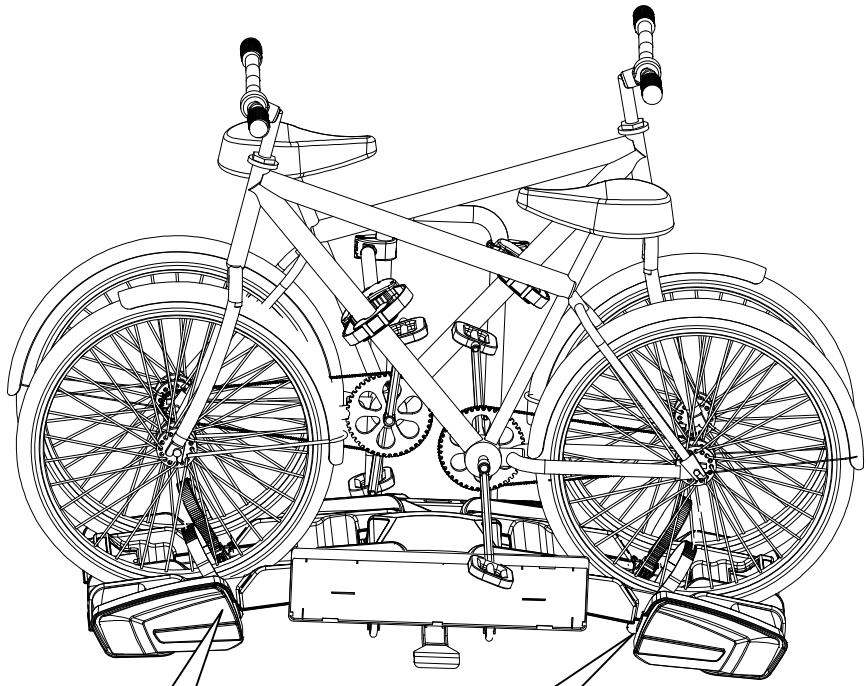

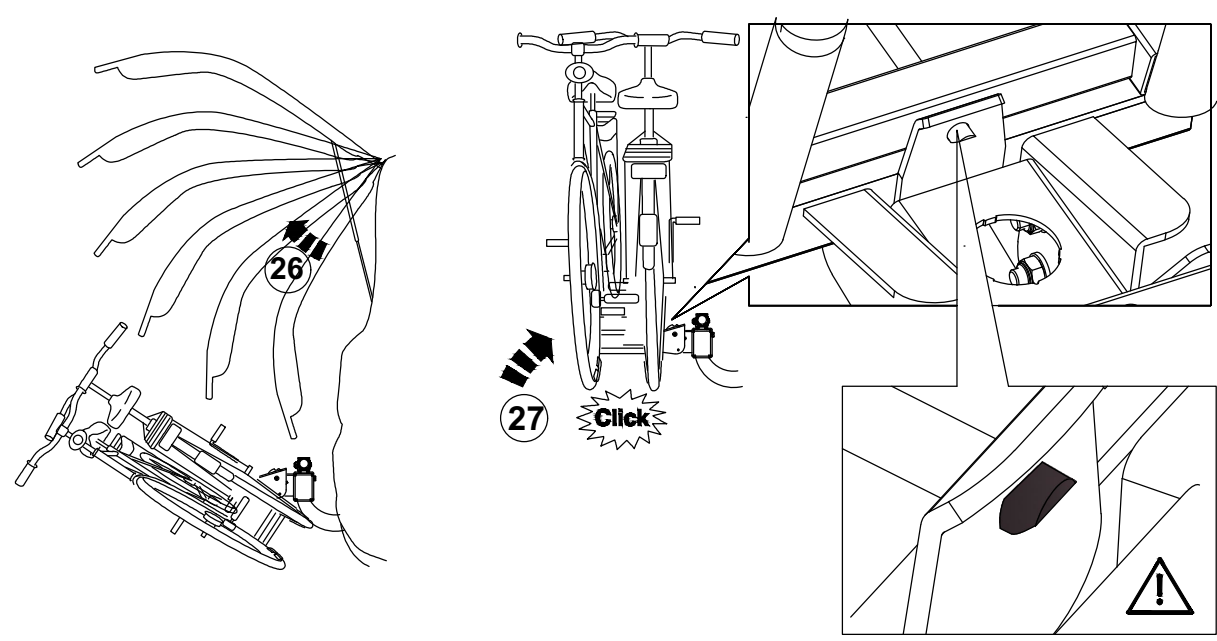
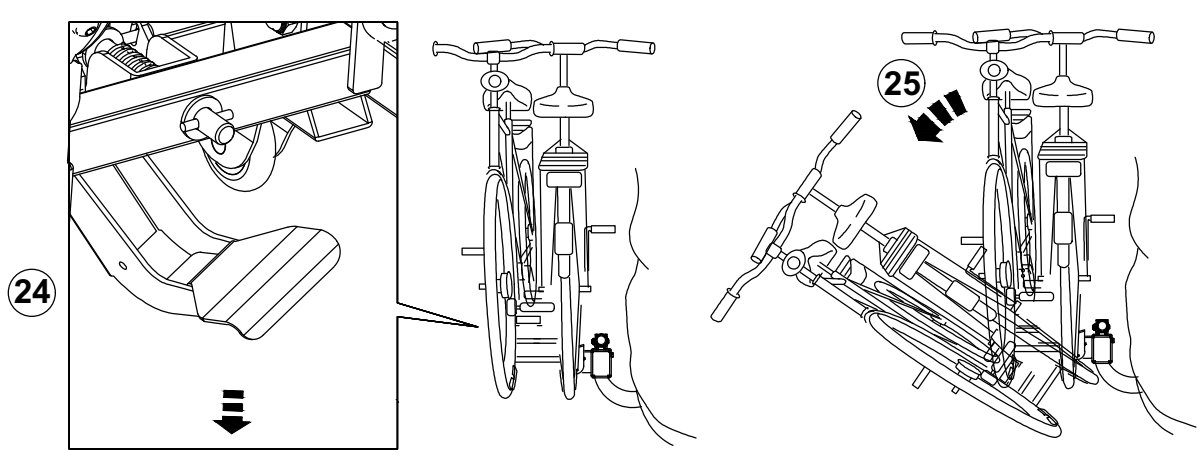
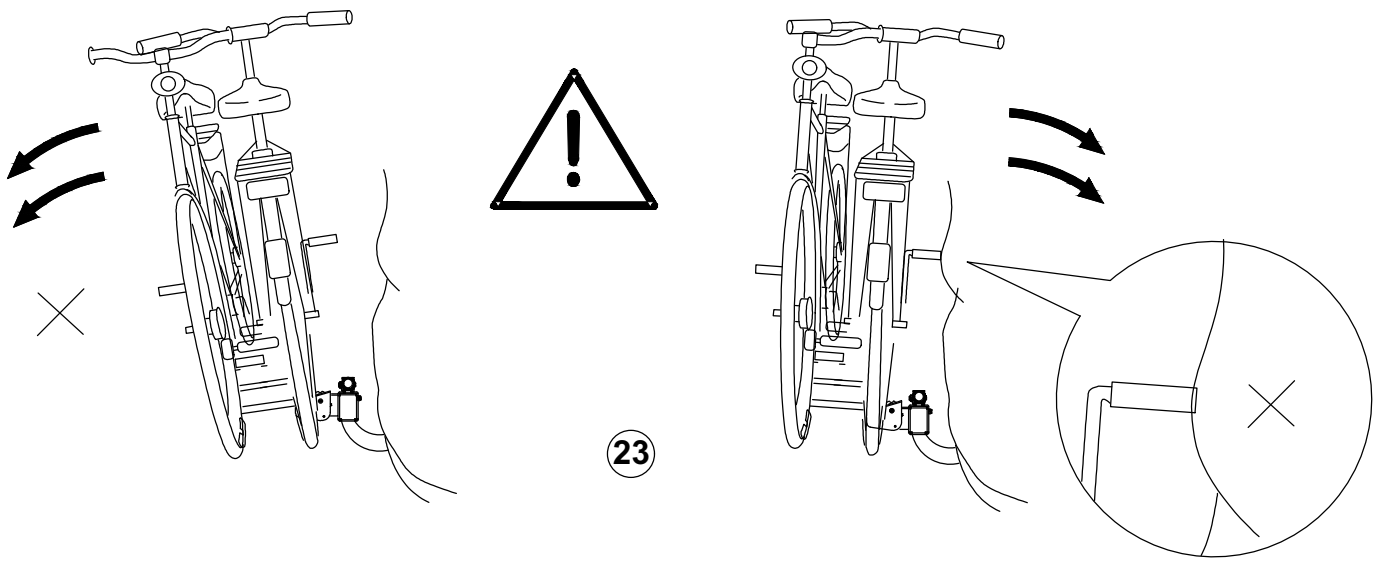

YLEISET HUOMIOT

1. Lue ja noudata ohjeita huolellisesti. Säilytä ohjeet myöhempää tarvetta varten. Tarkista osaluettelo pakkauksen avaamisen jälkeen. Varmista, että kaikki osat on koottu täysin ohjeiden mukaisesti ennen kuin kiinnität telineen autoon.
2. Käyttäjä on vastuussa tämän tuotteen kokoamisesta ja asennuksesta. Valmistaja ei ota vastuuta tuotteen vääränlaisesta kokoamisesta tai käyttämisestä.
3. Kuljetustelineen ja/tai polkupyörien vääränlainen asennus voi johtaa ajoneuvon ja/tai polkupyörien vaurioitumiseen tai henkilövahinkoihin.
4. Älä käytä tätä tuotetta muihin tarkoituksiin kuin mihin se on suunniteltu. Älä muokkaa mitään tuotteen osaa. Irrota kuljetusteline, kun et käytä sitä.
5. Älä kuljeta enempää polkupyöriä kuin on suositeltu.
6. Sopii 50mm:n ISO-vetokuuliin. Tarkista aina vetokoukun painorajoitus, äläkä koskaan ylitä sitä.
7. Älä asenna kuljetustelinettä peräkärryihin tai matkailuautoihin.
8. Tätä kuljetustelinettä ei ole tarkoitettu tandem- tai makuupyörien kuljettamiseen.
9. Älä kuljeta polkupyöriä, joihin on kiinnitetty lastenistuimia, laukkuja, pyöränpäällisiä, täyssuojuksia tai moottoreita.

TURVALLINEN JA OIKEA KÄYTTÖ

1. Puhdista vetokuulan pinta kokonaan ennen telineen asentamista.
2. Kiinnitä aina polkupyörä telineeseen käyttämällä hihnaa.
3. Tarkista, että polkupyörän renkaat ja kiinnityshihnat ovat turvallisen matkan päässä pakoputkesta. Pakokaasujen lämpö voi vahingoittaa pyörää tai kuljetustelinettä.
4. Jos ajoneuvossasi on automaattinen takaluukun avausjärjestelmä, poista tämä toiminto käytöstä käyttäessäsi telinettä.
5. Kun asetat polkupyöriä telineeseen, poista kaikki löysät osat ja tarvikkeet pyöristä (laukut, lastenistuimet, pumput jne.)
6. Sijoita aina suurin/painavin pyörä etummaisiksi ja sen taakse pienempi pyörä.
7. Käyttäjä on velvollinen tarkistamaan säännöllisesti, että kaikki osat hihnat, nupit ja navat on kiristetty kunnolla.
8. Saatat joutua käyttämään ylimääräisiä suojaimia polkupyörien ja takaluukun suojaamiseksi naarmuilta.
9. Älä avaa takaluukkuja, kun telineessä on polkupyöriä.

TURVALLISUUS

1. Tarkista ennen lähtöä, että kuljetustelineessä valot toimivat oikein.
2. Kuljetusteline lisää ajoneuvon pituutta. Polkupyörät voivat lisätä ajoneuvon leveyttä ja korkeutta. Pidä se mielessäsi ajaessasi kapeiden ja matalien tilojen läpi ja peruuttaessasi. Kaikkien ilmoitettujen mittojen ylittävien kuromien on kuitenkin noudatettava voimassa olevia määräyksiä ja ne on kiinnitettävä kunnolla.
3. Telineen ja polkupyörien kuorma vaikuttaa ajamiseen. Älä ylitä nopeusrajoituksia, äläkä aja yli 120 km/h.
4. Aja hitaasti nopeustöyssyjen yli. Noudata nopeusrajoitusta ja sovita nopeutesi tien kunnon mukaan.

5. Maastossa ajamista ei suositella. Se voi vahingoittaa ajoneuvoa, vetokoukkua, telinettä ja polkupyöriä.
6. Jos osut töyssyyn tai kuoppaan, pysäytä auto ja tarkasta polkupyörä ja teline. Jos huomaat jonkin olevan vialla, poista polkupyörät telineestä äläkä jatka käyttöä.
7. Varmista, että polkupyörien ja maan välillä on turvallinen etäisyys, erityisesti siirryttäessä tielle.

YLLÄPITO

1. Tarkista tuote säännöllisesti kulumisen ja korroosion varalta.
2. Älä käytä kuljetustelinettä, jos osat ovat viallisia.
3. Irrota teline ennen autopesuun ajamista.
4. Tuotteen pitämiseksi parhaassa kunnossa on suositeltavaa poistaa tuote autosta, kun sitä ei käytetä. Huomaa, että tätä tuotetta ei ole suunniteltu kestämään äärimmäisiä sääolosuhteita, etenkin meri-ilmastoa.
5. Voitele pultit korroosion välttämiseksi.

SUOMITRADING.fi

Suomi Trading Oy
RealParkinkatu 12, 37570 Lempäälä
asiakaspalvelu@suomitradings.fi

ALLMÄNNA ANMÄRKNINGAR

1. Läs och följ instruktionerna noggrant. Spara instruktionerna för framtida behov. Kontrollera delarna efter att förpackningen öppnats. Säkerställ att alla delar är monterade enligt anvisningarna innan hållaren fästs på bilen.
2. Användaren ansvarar för montering och installation av denna produkt. Tillverkaren tar inget ansvar för felaktig montering eller användning.
3. Felaktig montering av hållaren och/eller cyklarna kan orsaka skador på fordonet och/eller cyklarna eller personskador.
4. Använd produkten endast för avsett ändamål. Modifiera inga delar av produkten. Ta bort hållaren när den inte används.
5. Transportera inte fler cyklar än rekommenderat.
6. Passar 50 mm ISO-dragkrokar. Kontrollera alltid dragkrokens belastningsgräns och överskrid den aldrig.
7. Installera inte hållaren på släpvagnar eller husbilar.
8. Denna hållare är inte avsedd för tandem- eller liggcyklar.
9. Transportera inte cyklar med monterade barnstolar, korgar, sadelskydd, fullskydd eller motorer.

SÄKER OCH KORREKT ANVÄNDNING

1. Rengör dragkrokens yta helt innan montering av hållaren.
2. Fäst alltid cykeln på hållaren med spännband.
3. Kontrollera att cykelns hjul och spännband är på ett säkert avstånd från avgassystemet. Avgaser kan skada cykeln eller hållaren.
4. Om fordonet har automatisk baklucka, inaktivera denna funktion vid användning av hållaren.
5. Ta bort alla lösa delar och tillbehör från cyklarna (väskor, barnstolar, pumpar etc.) innan du placerar dem på hållaren.
6. Placera alltid den största/tungaste cykeln längst fram och mindre cyklar bakom.
7. Kontrollera regelbundet att alla delar, spännband, rattar och nav är ordentligt åtdragna.
8. Du kan behöva använda extra skydd för att skydda cyklar och baklucka från repor.
9. Öppna inte bakluckan när cyklar finns på hållaren.

SÄKERHET

1. Kontrollera innan avfärd att hållarens lampor fungerar korrekt.
2. Hållaren ökar fordonets längd. Cyklarna kan öka fordonets bredd och höjd. Tänk på detta vid körning genom smala eller låga utrymmen och vid backning. Följ alltid gällande mått och fästlast.
3. Lasten påverkar körningens egenskaper. Överskrid inte hastighetsgränser och kör inte över 120 km/h.
4. Kör långsamt över gupp. Anpassa hastigheten efter vägförhållanden.
5. Offroad-körning rekommenderas inte. Det kan skada fordonet, dragkroken, hållaren och cyklarna.
6. Om du kör över ett gupp eller håligheter, stanna och kontrollera cyklar och hållare. Om något är skadat, ta bort cyklarna och använd inte hållaren.
7. Säkerställ alltid ett säkert avstånd mellan cyklarna och marken, särskilt vid körning på vägar.

UNDERHÅLL

1. Kontrollera produkten regelbundet för slitage och korrosion.
2. Använd inte hållaren om delar är skadade.
3. Ta bort hållaren innan biltvätt.
4. För att hålla produkten i bästa skick, ta bort den från bilen när den inte används. Observera att produkten inte är avsedd att tåla extrema väderförhållanden, särskilt kustklimat.
5. Smörj bultarna för att förhindra korrosion.

SUOMITRADING.fi

Suomi Trading Oy
RealParkinkatu 12, 37570 Lempäälä
asiakaspalvelu@suomitradning.fi

GENERAL NOTES

1. Läs och följ instruktionerna noggrant. Spara instruktionerna för framtida behov. Kontrollera delarna efter att förpackningen öppnats. Säkerställ att alla delar är monterade enligt anvisningarna innan hållaren fästs på bilen.
2. Användaren ansvarar för montering och installation av denna produkt. Tillverkaren tar inget ansvar för felaktig montering eller användning.
3. Felaktig montering av hållaren och/eller cyklarna kan orsaka skador på fordonet och/eller cyklarna eller personskador.
4. Använd produkten endast för avsett ändamål. Modifiera inga delar av produkten. Ta bort hållaren när den inte används.
5. Transportera inte fler cyklar än rekommenderat.
6. Passar 50 mm ISO-dragkrokar. Kontrollera alltid dragkrokens belastningsgräns och överskrid den aldrig.
7. Installera inte hållaren på släpvagnar eller husbilar.
8. Denna hållare är inte avsedd för tandem- eller liggcyklar.
9. Transportera inte cyklar med monterade barnstolar, korgar, sadelskydd, fullskydd eller motorer.

SAFE AND PROPER USE

1. Clean the tow ball surface completely before installing the carrier.
2. Always secure the bicycle to the carrier using straps.
3. Ensure that the bicycle wheels and straps are at a safe distance from the exhaust. Exhaust heat can damage the bicycle or the carrier.
4. If your vehicle has an automatic tailgate, disable this function when using the carrier.
5. Remove all loose parts and accessories from the bicycles (bags, child seats, pumps, etc.) before placing them on the carrier.
6. Always place the largest/heaviest bicycle closest to the vehicle and smaller bicycles behind.
7. Regularly check that all parts, straps, knobs, and hubs are properly tightened.
8. You may need to use extra guards to protect bicycles and the tailgate from scratches.
9. Do not open the tailgate when bicycles are on the carrier.

SAFETY

1. Check before departure that the carrier's lights are functioning correctly.
2. The carrier increases the vehicle's length. Bicycles may increase the vehicle's width and height. Keep this in mind when driving through narrow or low spaces and when reversing. Always comply with the specified dimensions and secure the load properly.
3. The carrier and bicycle load affect driving. Do not exceed speed limits and do not drive over 120 km/h.
4. Drive slowly over speed bumps. Adjust speed according to road conditions.
5. Off-road driving is not recommended. It can damage the vehicle, tow ball, carrier, and bicycles.
6. If you hit a bump or pothole, stop and check the bicycles and carrier. If anything is damaged, remove the bicycles and do not continue using the carrier.
7. Ensure a safe distance between the bicycles and the ground, especially when driving on roads.

MAINTENANCE

1. Inspect the product regularly for wear and corrosion.
2. Do not use the carrier if parts are damaged.
3. Remove the carrier before using a car wash.
4. To keep the product in optimal condition, remove it from the vehicle when not in use. Note that this product is not designed to withstand extreme weather conditions, especially coastal climates.
5. Lubricate bolts to prevent corrosion.

SUOMITRADING.fi

Suomi Trading Oy
RealParkinkatu 12, 37570 Lempäälä
asiakaspalvelu@suomitradning.fi