



Lue käyttöohjeet huolellisesti ennen laitteen käyttöä ja noudata kaikkia annettuja ohjeita. Säilytä ohjeet myöhempää tarvetta varten.
Läs noggrant igenom bruksanvisningen innan du använder maskinen och följ alla angivna instruktioner. Spara instruktionerna för senare behov.
Read the instruction manual carefully before using the appliance and follow all given instructions. Save the instructions for further reference.



XTP120

LUMILINKO

Käyttöohje

Alkuperäinen käyttöohje

SNÖSLUNGA

Bruksanvisning

Översättning av bruksanvisning i original

SNOW BLOWER

Instruction manual

Translation of the original instructions



Isojoen Konehalli Oy, Keskustie 26, 61850 Kauhajoki As, Finland

Tel. +358 (0)20 1323 232 • tuotepalaute@ikh.fi • www.ikh.fi

JOHDANTO

Uusi lumilinkosi on valmistettu tiukkojen laatuvaatimusten mukaan ja täyttää kaikki suorituskykykriteerit. Se on helppo ja turvallinen käyttää ja oikein hoidettuna se toimii luotettavasti vuosikausia.



Lue tämä käyttöohje huolellisesti ennen lumilingon käyttöä. Noudata erityisen tarkasti varoituksia ja huomautuksia.

Lumilingon monipuoliset toiminnot tekevät työstäsi nopeampaa ja helpompaa. Turvallisuus, suorituskyky ja luotettavuus ovat olleet etusijalla tämän koneen kehittämisessä, mikä tekee siitä helposti huollettavan ja käytettävän.

Moottorin valmistaja on vastuussa kaikista moottoriin liittyvistä aiheista, kuten suorituskyky, nimellisteho, tekniset tiedot, takuu ja huolto. Katso lisätietoja koneen mukana toimitetusta moottorin valmistajan käyttöohjeesta (englanninkielinen).

Tekniset tiedot

Moottorityyppi	4.2 kW
Sylinteritilavuus	196 cm ³
Polttoaine	lyijytön bensiini (vähintään 98 oktaania)
Polttoainesäiliön tilavuus	2,6 l
Öljytyyppi	SAE10W-30
Öljysäiliön tilavuus	0,6 l
Vaihteet	6 eteen, 2 taakse
Työleveys	570 mm
Työkorkeus	535 mm
Max. linkousetäisyys	7 m
Linkoussäde	180°
Veto	pyöräveto
Pyöräkoko	13"
Käynnistysmenetelmä	vetokäynnistys
Paino	70 kg

KIERRÄTYS JA HÄVITTÄMINEN



Tämä symboli merkitsee, että tuotetta ei saa hävittää tavallisen kotitalousjätteen mukana. Estä haitat ympäristölle ja ihmisten terveydelle kierrättämällä se vastuullisesti, jolloin edistät luonnonvarojen kestävää uudelleenkäyttöä. Vie käytetty tuote viralliseen keräyspisteeseen tai kysy paikallisilta viranomaisilta tai jälleenmyyjältä ohjeet ympäristöystävälliseen kierrätykseen.

SYMBOLIT

Koneen tarroissa on symboleja. Niissä on tärkeitä tietoja tuotteesta tai ohjeita sen käytöstä.



Lue nämä käyttöohjeet huolellisesti ennen käyttöä.



Käytä silmäsuojaimia.
Käytä kuulosuojaimia.



Käytä turvajalkineita.



Älä poista suoja- tai turvalaitteita.



Älä koske kuumaan äänenvaimentimeen, vaihdelaatikkoon tai sylinteriin.



Älä tupakoi tai sytytä avotulta.



Pysy etäällä pyörivistä lumikierukoista.



Pidä kädet ja jalat etäällä laitteen syöttö- ja poistoaukoista, kun kone on käynnissä.



Älä koskaan suuntaa lumisuihkua henkilöitä tai esineitä kohti.



Sammuta moottori, poista avain ja lue käyttöohjeet ennen korjausten tai säätöjen suorittamista.

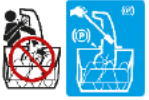

Käytä aina puhdistustyökalua tukosten poistamiseen. Älä koskaan tee sitä käsin.



Pidä sivulliset kaukana koneesta.



Sammuta moottori ja poista virta-avain ennen kuin poistut käyttäjän paikalta.

TURVALLISUUS

Yleiset turvallisuusohjeet

Perehdy koneen käyttöön

Vain asianmukaisesti koulutettu aikuinen saa käyttää konetta.

Lue ohjekirja ja sisäistä sen ohjeet sekä koneeseen kiinnitettyjen merkintöjen merkitys. Opettele koneen käyttösovellukset ja -rajoitukset sekä sen käyttöön liittyvät mahdolliset vaaratekijät.

Tutustu läpikotaisin ohjaimiin ja niiden asianmukaiseen käyttöön. Opettele, miten kone pysäytetään ja miten sen hallintalaitteet kytketään pois nopeasti.

Lue ja ymmärrä kaikki ohjeet ja turvaohjeet laitteen mukana toimitetuissa moottorin valmistajan käyttöohjeessa (englanninkielinen). Älä yritä käyttää konetta ennen kuin olet täysin ymmärtänyt, miten moottoria käytetään ja huolletaan oikein sekä miten vältät tapaturmat ja omaisuusvahingot.

Työskentelyalue

Älä koskaan käynnistä tai käytä moottoria suljetussa tilassa. Moottorin pakokaasu on vaarallisia, koska se sisältää hiilimonoksidia, joka on hajutonta ja tappavaa. Käytä tätä konetta vain avarissa ulkotiloissa.

Älä koskaan käytä konetta, jos näkyvyys tai valaistus on puutteellinen.

Älä käytä konetta jyrkillä rinteillä.

Ihmisten turvallisuus

Älä käytä konetta huumausaineiden, alkoholin tai lääkityksen vaikutuksen alaisena, koska ne heikentävät kykyäsi käyttää konetta asianmukaisella tavalla.

Pukeudu asianmukaisesti. Käytä paksuja pitkiä housuja, saappaita ja suojakäsineitä. Älä käytä löysiä vaatteita, lyhyitä housuja tai koruja. Kiinnitä pitkät hiukset niin, että ne ovat olkapäiden yläpuolella. Pidä hiuksesi ja vaatteesi loitolla liikkuvista osista. Löysät vaatteet, korut tai pitkät hiukset voivat jäädä kiinni liikkuviin osiin.

Käytä turvalaitteita. Käytä aina suojalaseja. Pölysuojuksen, kovan päänsuojaimen ja kuulosuojauksen käyttö vähentää vammausriskiä.

Tarkista kone aina ennen käynnistystä. Pidä suojalaitteet paikoillaan ja toimintakykyisinä. Varmista, että kaikki pultit, mutterit, jne. on kiristetty kunnolla. Kytke kaikki terä- ja käyttölaitteen kytkimet irti ennen moottorin käynnistämistä.

Älä koskaan käytä konetta, joka tarvitsee korjausta tai on huonossa kunnossa. Vaihda vaurioituneet tai vialliset osat ja asenna puuttuvat osat paikoilleen ennen koneen käyttöä. Tarkista mahdolliset polttoainevuodot. Pidä kone turvallisessa käyttökunnossa.

Älä koskaan peukaloi turvalaitteita. Tarkista niiden

toiminta säännöllisesti.

Älä käytä konetta, jos moottorin kaasuvipu ei toimi kunnolla. Polttoainekäyttöinen kone, jota ei voi hallita kaasuvivusta on vaarallinen ja se on vaihdettava.

Ota tavaksesi tarkistaa, että kaikki säätöavaimet on poistettu koneesta ja sen käyttöalueelta ennen käynnistystä. Pyörivässä koneen osassa kiinni oleva työkalu tai avain voi aiheuttaa vammoja.

Ole tarkkaavainen, toimi varovaisesti ja käytä tervettä järkeä, kun käytät konetta.

Älä kurkottele. Käytä turvajalkineita, jotka suojaavat jalkojasi ja parantavat jalansijaasi liukkailla pinnoilla. Säilytä tukeva asento ja tasapainosi koko ajan. Näin pidät koneen paremmin hallinnassa myös odottamattomissa tilanteissa.

Vältä tahatonta käynnistystä. Varmista, että kaasuvipu on pois päältä ennen koneen kuljettamista, huoltoa tai ylläpitoa. Koneen kuljettaminen, huoltaminen tai ylläpito kaasuvipu päällä voi johtaa tapaturmiin.

Polttoaineen turvallinen käsittely

Polttoaine on erittäin syttyvää ja sen höyryt voivat räjähtää syttyessään. Noudata varotoimenpiteitä, kun käsittelet polttoainetta vähentääksesi vakavien henkilövahinkojen riskiä.

Kun täytät tai tyhjennät polttoainesäiliötä, käytä siihen tarkoitettua säiliötä hyvin tuuletetussa tilassa. Älä tupakoi tai päästä kipinöitä, avotulta tai muita sytytysläheteitä lähelle aluetta, jossa lisää polttoainetta tai käytät konetta. Älä koskaan täytä polttoainesäiliötä sisätiloissa.

Pidä maadoitetut johtavat esineet, kuten työkalut, kaukana paljaista, jännitteellisistä osista ja kytkennöistä välttääksesi kipinöinnin tai valokaaren muodostuksen. Nämä voivat sytyttää höyryt tai kaasut.

Sammuta aina moottori ja anna sen jäähtyä ennen kuin täytät polttoainesäiliötä. Älä koskaan irrota polttoainesäiliön tulppaa tai lisää polttoainetta, jos moottori on käynnissä tai jos se on kuuma. Älä käytä konetta, jos tiedät polttoainejärjestelmän vuotavan.

Poista kone ajoneuvosta tai perävaunusta ja lisää polttoainetta vasta maassa. Jos tämä ei ole mahdollista, lisää polttoainetta koneeseen mieluummin perävaunussa, jossa on siirrettävä säiliö, mieluummin kuin polttoaineen annostelusuuttimella.

Löysää polttoainesäiliön korkkia hitaasti vapauttaaksesi mahdollisen paineen säiliöstä.

Pidä suutin koko ajan kosketuksessa polttoainesäiliön reunaan tai säiliön avausaukkoon, kunnes polttoaineen lisääminen on päättynyt. Älä käytä suuttimen lukitus-avauslaitetta.

Älä koskaan täytä polttoainesäiliötä liian täyteen. Älä täytä säiliötä enempää kuin 1,5 cm täyttökaulan alaosan reunan alapuolelle, jotta polttoaineelle jää tilaa laajentua moottorin kuumuudesta tai auringonpaisteesta johtuen.

Kiinnitä kaikki polttoainesäiliön ja -astioiden tulpat kunnolla ja pyyhi läikkynyt polttoaine pois. Älä käytä konetta, jos polttoainesäiliön tulppa ei ole kunnolla paikallaan.

Vältä syttymislähteitä vuotaneen polttoaineen lähellä. Jos polttoainetta valuu ulos, älä yritä käynnistää moottoria ennen kuin olet siirtänyt koneen kauemmaksi valuneesta polttoaineesta. Näin vältät kipinöiden syntymisen ennen kuin bensiinihöyryt ovat haihtuneet. Vakava tapaturman vaara on olemassa, jos polttoainetta roiskuu päällesi tai vaatteillesi ja ne syttyvät palamaan. Pese ihosi ja vaihda vaatteet välittömästi.

Säilytä polttoaine astioissa, jotka on erityisesti suunniteltu ja hyväksytyt tähän tarkoitukseen.

Älä koskaan täytä säiliötä ajoneuvon sisällä, ajoneuvon päällä tai muoviverhoillun perävaunun kuormatilassa. Aseta säiliö aina maahan kauas ajoneuvosta ennen polttoaineen täyttää.

Säilytä polttoainetta viileässä ja hyvin tuuletetussa tilassa. Säilytä polttoaine erossa kipinöistä, avotulista ja muista syttymislähteistä.

Älä koskaan säilytä polttoainetta (tai konetta, jonka säiliössä on polttoainetta) rakennuksessa, jossa polttoainehöyryt voivat altistua kipinöille, avotulelle tai muille syttymislähteille (kuten vedenlämmitin, tulisija, kuivain tai vastaava). Anna moottorin jäähtyä ennen sen säilytystä suljetussa tilassa.

Koneen käyttö ja huolto

Älä koskaan nosta tai kuljeta konetta, kun sen moottori on käynnissä.

Älä ylikuormita konetta. Käytä työhön sopivaa konetta. Oikeanlainen kone suorittaa työn parhaiten ja turvallisimmin sillä teholla, johon se on suunniteltu.

Älä muuta moottorin säätimen asetuksia tai käytä moottoria ylikierroksilla. Säädin ohjaa moottorin suurinta turvallista kierrosnopeutta.

Älä laita käsiäsi tai jalkojasi pyörivien osien lähelle. Vältä kosketusta kuumaan polttoaineeseen, öljyyn, pakokaasuihin ja kuumiin pintoihin. Älä koske moottoriin tai äänenvaimentimeen. Osat ovat äärimmäisen kuumia käytön aikana. Ne pysyvät kuumina vielä jonkin aikaa sen jälkeen, kun kone on sammutettu. Anna moottorin jäähtyä ennen huoltoa tai säätöjen tekemistä.

Jos ulkopuolinen kohde iskeytyy koneeseen, sammuta moottori, irrota sytytystulpan johto, tarkista kone läpikotaisin vaurioiden varalta ja korjaa vauriot ennen lumilingon käynnistämistä ja käyttöä uudelleen.

Jos kone alkaa aiheuttaa epätavallista melua tai

tärinää, sammuta moottori välittömästi, irrota sytytystulpan johto ja tarkista häiriön syy. Epätavallinen melu tai tärinä on yleensä merkki viasta.

Käytä vain valmistajan hyväksymiä lisälaitteita ja varusteita. Tämän ohjeen laiminlyönti voi johtaa henkilövahinkoihin.

Huolla konetta huolella. Tarkista, että liikkuvat osat toimivat moitteettomasti ja jumittumatta ja etteivät osat ole murtuneet tai vaurioituneet niin, että koneen toiminta vaarantuu. Jos kone on vaurioitunut, korjauta se ennen käyttöä. Monet onnettomuudet johtuvat huonosti huolletusta koneesta.

Pidä moottori ja äänenvaimennin puhtaana ruhosta, lehdistä, liiallisesta rasvasta ja hiilikarstasta vähentääksesi palovaaraa.

Älä koskaan valele tai ruiskuta konetta vedellä tai muulla nesteellä. Pidä kahvat kuivina ja puhtaina. Puhdista ne jokaisen käytön jälkeen.

Huomioi asianmukaiset polttoainetta ja öljyä koskevat jätteenkäsittelylait ja -määräykset suojellaksesi ympäristöä.

Kun et käytä konetta, säilytä sitä poissa lasten ulottuvilta. Älä anna sellaisten henkilöiden käyttää konetta, jotka eivät ole perehtyneet siihen tai jotka eivät ole lukeneet näitä ohjeita. Kone on vaarallinen kouluttamattomien käyttäjien käsissä.

Huolto

Sammuta moottori ja varmista, että kaikki liikkuvat osat ovat pysähtyneet ennen puhdistusta, tarkistusta tai säätöä. Varmista aina, että moottorin kaasuvipu on pysäytysasennossa. Irrota sytytystulpan johto ja pidä johto poissa sytytystulpasta estääksesi tahattoman käynnistymisen.

Vain valtuutettu ammattilainen saa huoltaa konetta

alkuperäisiä varaosia käyttäen. Näin varmistetaan, että kone pysyy turvallisena.

Erikoisturvamääräykset

Älä käytä lumilinkoa ilman sopivaa talvivaatetusta. Älä käytä konetta katolla.

Älä käytä konetta sisätiloissa, paitsi sen kuljetuksen yhteydessä rakennuksesta sisään ja ulos. Avaa ulko-ovet, koska pakokaasut ovat vaarallisia.

Tarkista aina etäisyydet yläpuolella ja sivuilla ennen käyttöä. Huomioi liikenne, kun käytät konetta kaduilla ja jalkakäytävillä.

Tarkista työstettävä alue huolellisesti. Poista kaikki ovimatot, sanomalehdet, kelkat, laudat, johdot ja muut vieraat esineet työalueelta, joita lumikierukka voisi singota ympärilleen. Tarkista heikot kohdat laitureilla, rampeilla tai lattioilla.

Suunnittele lumenpoistaminen välttääksesi sen suuntautumista ihmisiä tai esineitä kohti.

Älä käytä ojien, kaivantojen tai penkereiden lähellä. Kone voi äkillisesti kaatua, jos pyörät kulkevat jyrkänteen tai kaivannon reunojen yli tai jos reuna sortuu.

Pidä sivulliset, lapset ja lemmikit vähintään 23 metrin etäisyydellä. Jos joku lähestyy sinua, pysäytä kone välittömästi.

Käytä maadoitettua kolmijohtimista jatkojohtoa ja pistorasiaa sähkökäynnistysmoottoreilla varustetuissa moottoreissa.

Tarkista jarrun ja kytkimen toiminta säännöllisesti. Säädä ja huolla tarvittaessa. Vetopyörrien ja lumikierukan liikkeen on pysähdyttävä nopeasti, kun ohjausvivut vapautetaan.

Anna moottorin ja koneen jäähtyä ulkolämpötilaan ennen lumitöiden aloittamista.

Pysy koko ajan valppaana yllättävien vaarojen tai

liikenteen varalta.

Älä ylikuormita konetta yrittämällä lingota lunta liian suurella nopeudella.

Älä linkoa lunta tarpeettoman korkealle.

Säädä lumikierukan kotelon korkeus sopivaksi, jotta se ei osu soraan tai sepeliin. Ole erittäin varovainen käytön aikana.

Noudata varovaisuutta, jotta et liukastu tai kaadu, etenkin kun vedät lumilinkoa taaksepäin. Älä siirrä konetta suurella nopeudella liukkaalla pinnalla. Katso aina alas ja taaksesi ennen peruuttamista ja sen aikana.

Älä käytä konetta jyrkissä rinteissä. Älä poista lunta rinteiden poikki. Vältä nopeita ja äkkinäisiä liikkeitä rinteissä. Älä tee äkillisiä nopeuden tai suunnan vaihtoja. Käytä rinteissä hidasta nopeutta pysähtymisten tai vaihtamisten välttämiseksi. Vältä käynnistämistä tai pysähtymistä rinteessä. Älä pysäköi konetta rinteeseen, ellei se ole täysin välttämätöntä. Aseta liukuesteet pyörrien eteen, jos pysäköit rinteeseen.

Kytke lumikierukan virta pois päältä kuljetuksen ajaksi tai kun sitä ei käytetä.

Kytke kaikki hallintalaitteet irti ja sammuta moottori aina ennen kuin poistut käyttöpaikalta (ohjausaisan takaa). Odota, kunnes lumikierukka on täysin pysähtynyt ennen kuin puhdistat poistokourun tukoksia tai teet mitään säätöjä tai tarkastuksia.

Käsikosketus poistokourun sisäpuolella olevien pyörvien osien kanssa on yleisin lumilingoista aiheutuva tapaturma. Älä puhdistaa poistokourua, kun moottori on käynnissä. Sammuta moottori ennen puhdistustöihin ryhtymistä ja seiso ohjausaisan takana, kunnes kaikki liikkuvat osat ovat pysähtyneet. Älä koskaan laita kättäsi poistotai keräysaukkoihin. Käytä aina mukana tullutta puhdistustyökälua poistokourun puhdistamiseen.

TOIMITUKSEN SISÄLTÖ

Lumilinko toimitetaan osittain asennettuna ja huolellisesti pakattuna laatikkoon. Kun olet poistanut kaikki osat pakkauksesta, sinulla pitäisi olla:

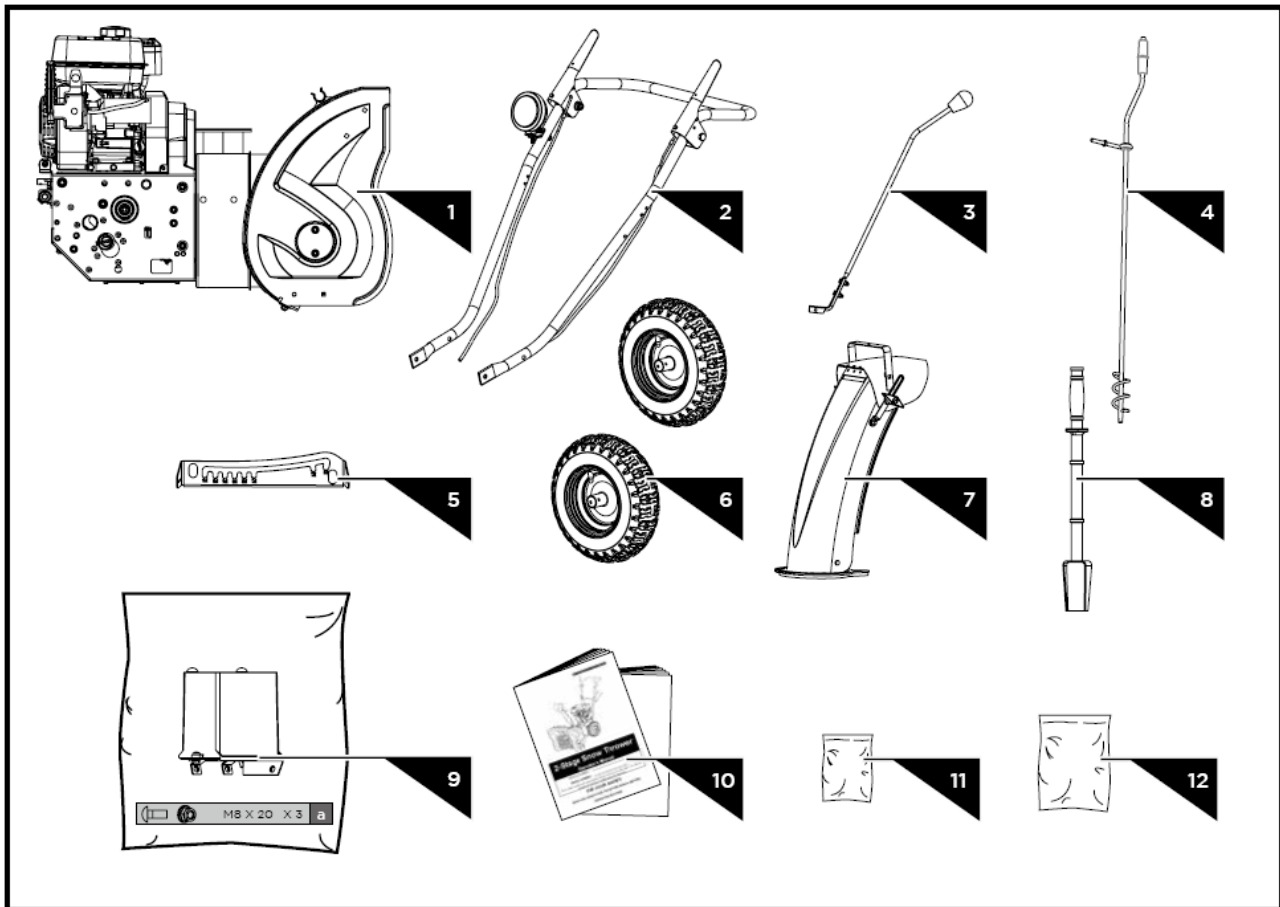

Viittaukset oikeaan ja vasempaan puoleen ovat käyttäjän näkökulmasta katsottuna.

1. Lumilinkoyksikkö
2. Ohjausaisa
3. Vaihtovipu
4. Kourun kampi
5. Ohjauspaneeli
6. Pyörät (1 pari)
7. Poistokouru
8. Poistokourun puhdistustyökalu
9. Akku (jos varusteena)
10. Käyttöohje ja englanninkielinen moottorin ohje
11. Moottorin kiinnitystarvikepussi
12. Lumilingon kiinnitystarvikepussi (ks. kuva)

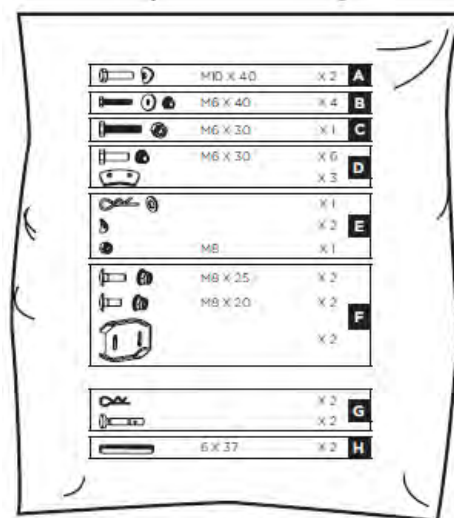

KOKOAMINEN

Asenna lumilinko käyttövalmiiksi muutamassa minuutissa noudattamalla seuraavia asennusohjeita.

Moottori

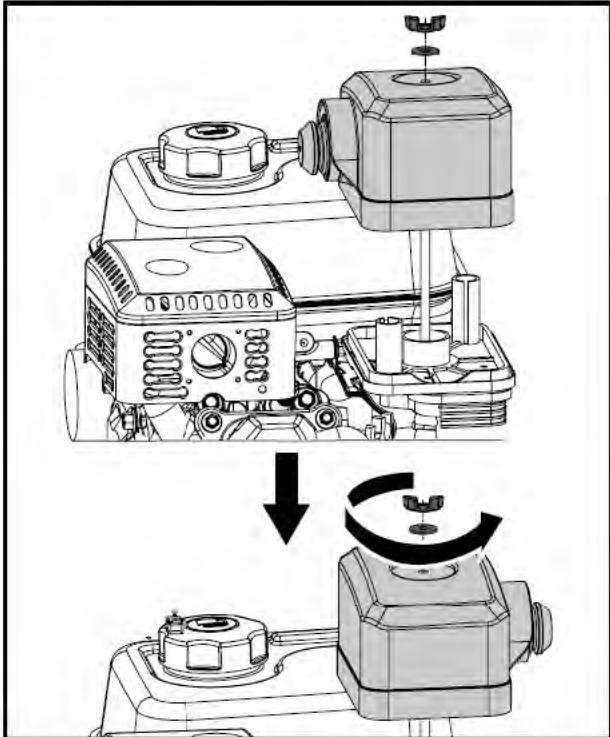

- 1 Irrota siipimutteri ja aluslevy ilmansuodattimen kannesta.
- 2 Pyöritä suodatinkantta 180° niin, että praimerit (ryyppy) on ulospäin.
- 3 Asenna ilmansuodattimen kansi ja kiristä siipimutteri.

Ohjaisaisa

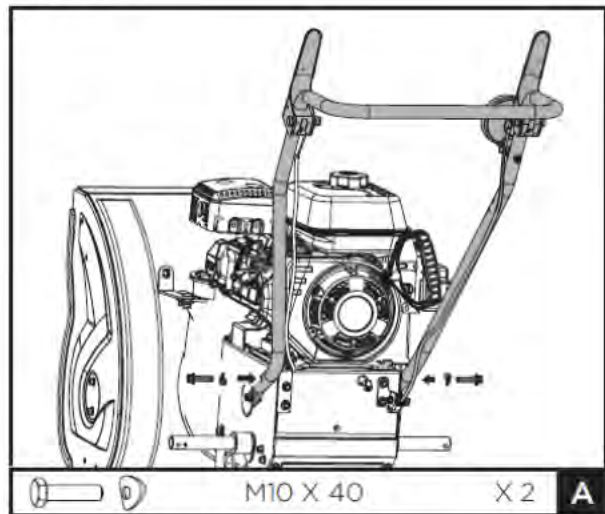

- 1 Kohdista reiät ohjaisaisan sivulevyjen kanssa ja kiinnitä ohjaisaisa ruuveilla ja aluslevyillä sormin.

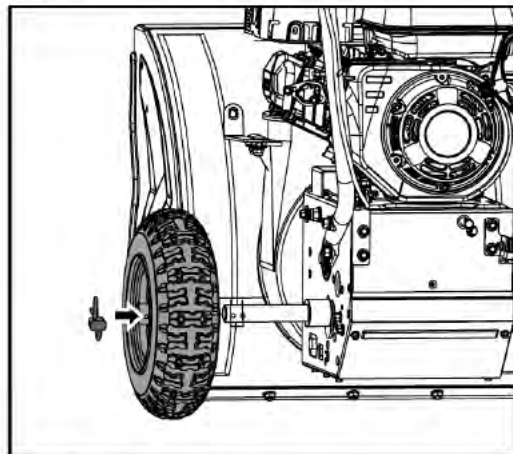

- 2 Poista akselitappi ja työnnä pyörät akseliin. Aseta jokainen akselitappi reiän läpi pyörän navassa ja akselin reiän läpi.

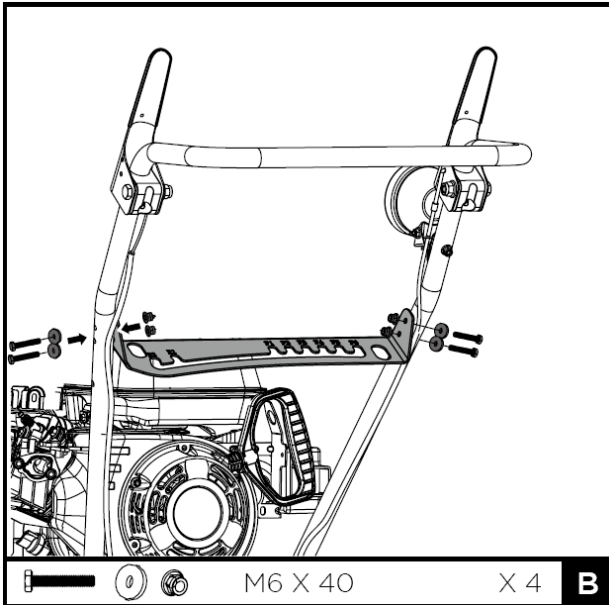

3. Kiinnitä ohjauspaneeli ohjausaisaan ruuveilla, aluslevyillä ja muttereilla, kiristä sormin.
4. Varmista, että ohjausaisaan kumpikin puoli on samalla korkeudella ja kiristä nyt kaikki ruuvit huolellisesti.

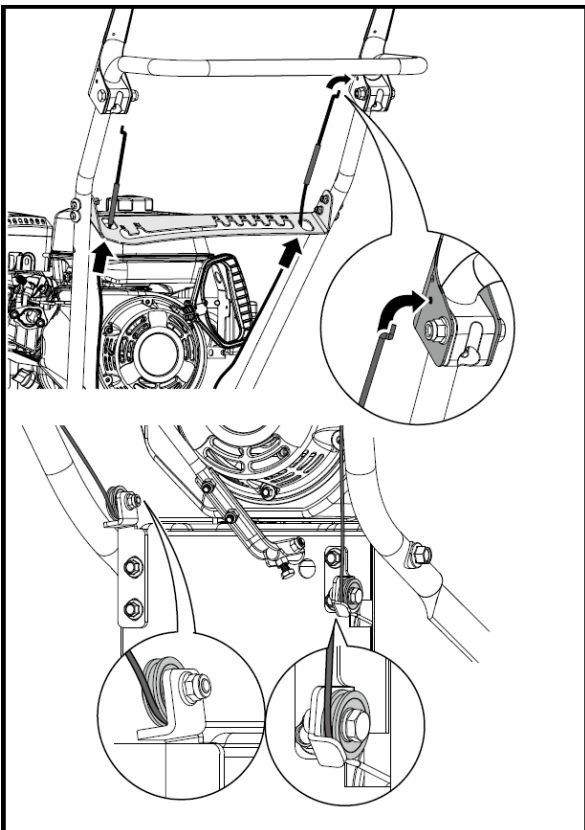

5. Liu'uta ohjausjohdot ohjauspaneelin reikien läpi. Varmista, että johdot ovat kunnolla paikoillaan rullaohjaimissa, kun kiinnität johdot kytkinvipuihin.

Nopeudensäätövipu

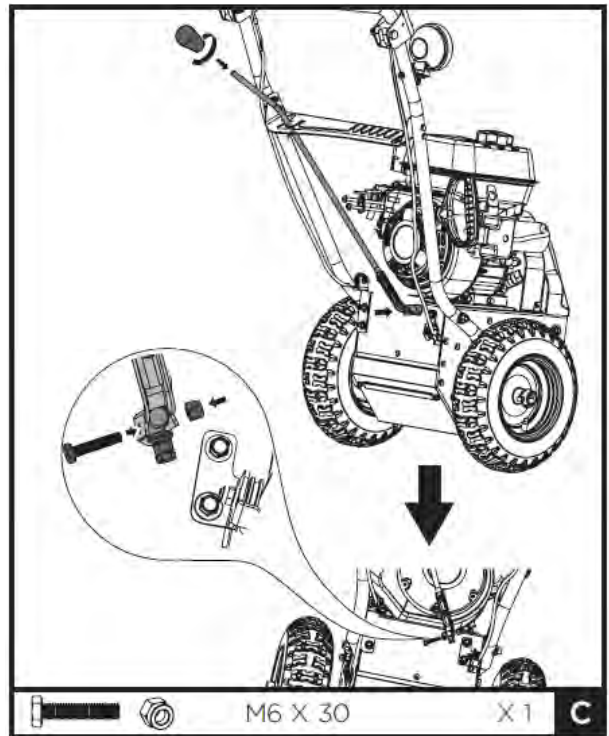

Poista nappi ja liu'uta vaihdevipu ohjauspaneelissa olevan aukon läpi. Kiinnitä vaihdevipu vaihdetankoon ruuveilla ja muttereilla. Aseta nappi paikoilleen. Löysää vaihdevivussa olevaa kahta pulttia helpottaaksesi vaihdevivun asennusta.

Poistokouru

1. Voitele poistokourun alaosan rengas (jollei se ole jo voideltu).

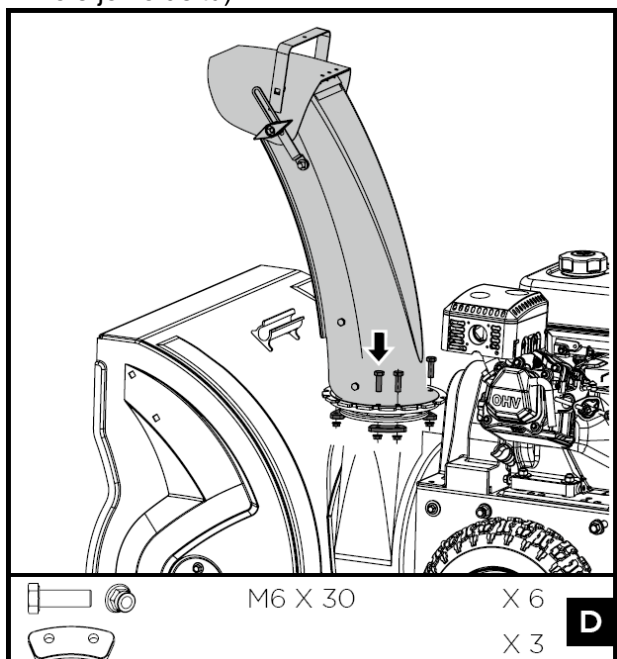

2. Asenna poistokouru lumikierukan kotelon aukon päälle ja kiinnitä se kiinnikkeillä.

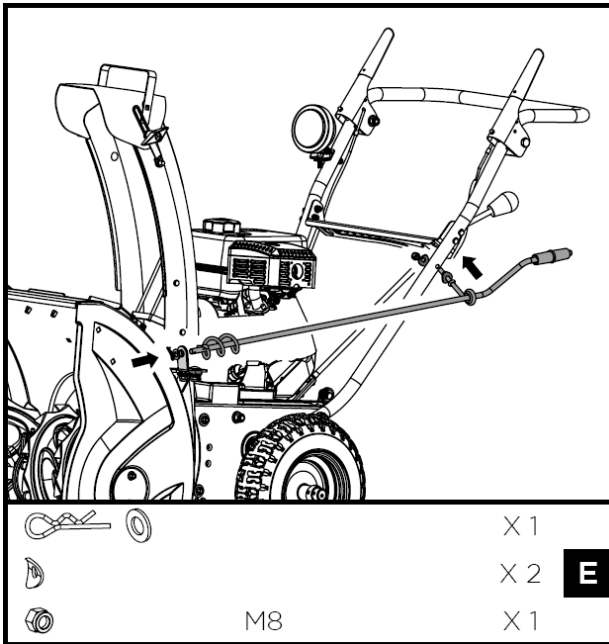

3. Kiinnitä ylempi kammen kannatin (kiinnitetty kampeen) ohjaisaisan vasemmalle puolelle ylös lukkomutterilla ja kahdella kaarevalla aluslevyllä.
4. Levitä rasvaa kammen kierukkaan.
5. Aseta kammen kierukkapää alakannattimeen ja kiinnitä se litteällä aluslevyllä ja sokkanaulalla.

Renkaat

Renkaat on täytetty tehtaalla liian kovaksi toimitusta varten. Tarkista rengaspaine. Lisää tai vähennä painetta renkaissa valmistajan suositamaan paineeseen.



Älä missään tapauksessa ylitä valmistajan suosittelemaa painetta. Liiallinen paine voi aiheuttaa renkaan/vanteen räjähtämisen kun palteet asettuvat paikoilleen, mikä voi johtaa tapaturmaan. Katso suositeltu rengaspaine renkaan kyljestä.



Pidä renkaiden paine aina samana. Jos paine ei ole sama kummassakin renkaassa, kone ei ehkä kulje suoraan ja kaavinlevy voi kulua epätasaisesti.

Pidä renkaat puhtaina bensiinistä ja öljystä, koska ne voivat vahingoittaa kumia.

Liukukengät

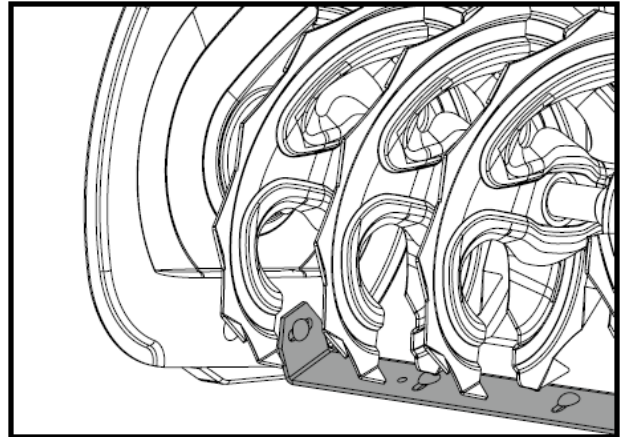

1. Siirrä kone tasaiselle alustalle.
2. Tue lumikierukan siivet niin, että ne ovat noin 3 mm etäisyydellä maasta.
3. Tarkista kaavinlevyn säätö. Kaavinlevyn tulee olla 3 mm maan pinnan yläpuolella ja vaakasuunnassa siihen nähden. Säädä kaavinlevyä löysäämällä asennusruuvit (kaksi molemmalla puolella), suuntaa kaavinlevy ja kiristä asennusruuvit.

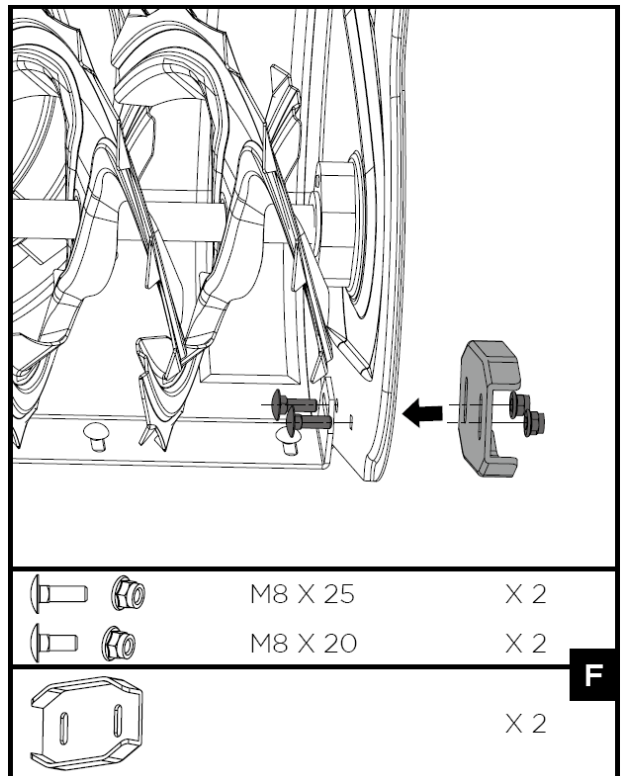

4. Kiinnitä molemmat liukukengät lumikierukan

sivulevyihin ruuveilla ja muttereilla. Siirrä liukukengät mahdollisimman alas. Varmista, että molemmat liukukengät on säädetty tasaisesti. Kiristä tiukkaan.

Poistokourun puhdistustyökalu

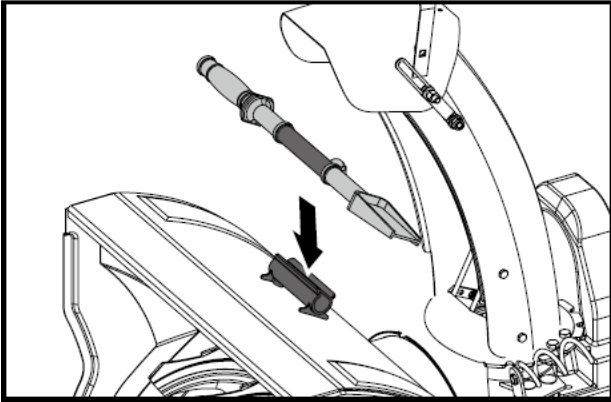

Kiinnitä puhdistustyökalu kiinnityspidikkeeseen lumikierukan takaosassa.

Varasokkanaulat



Lumikierukan varamurtosokkapari ja haarukanastapari sisältyvät toimitukseen. Säilytä niitä varmassa paikassa.

Vararullatpit

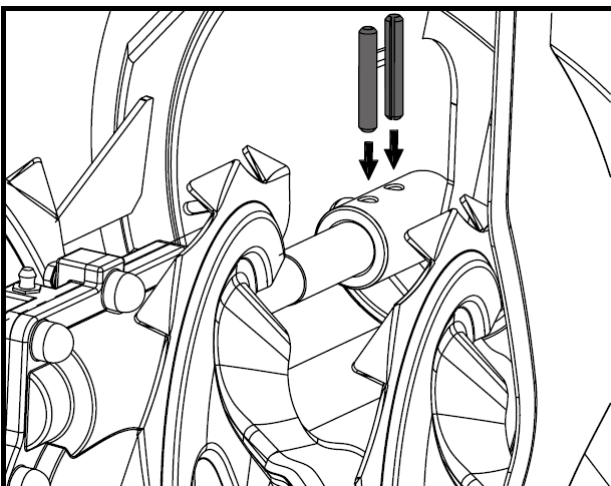

Siipipyörä on kiinnitetty siipipyörän akseliin rullatapeilla.

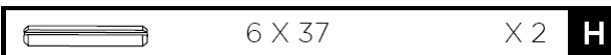

Kaksi 6x37 rullatappia siipipyörälle on toimitettu varaosana laitteistopussissa. Säilytä niitä varmassa paikassa.

Akku (jos varusteena)

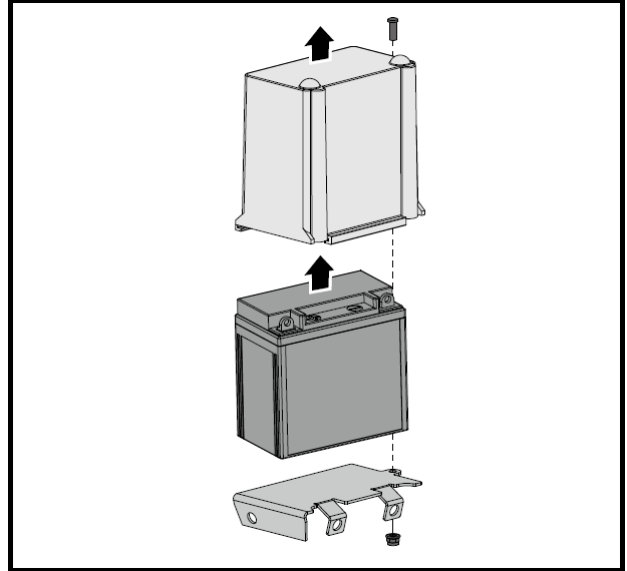

- 1 Irrota akun kansi irrottamalla ruuvi ja mutteri.
2. Irrota akku telineestä.

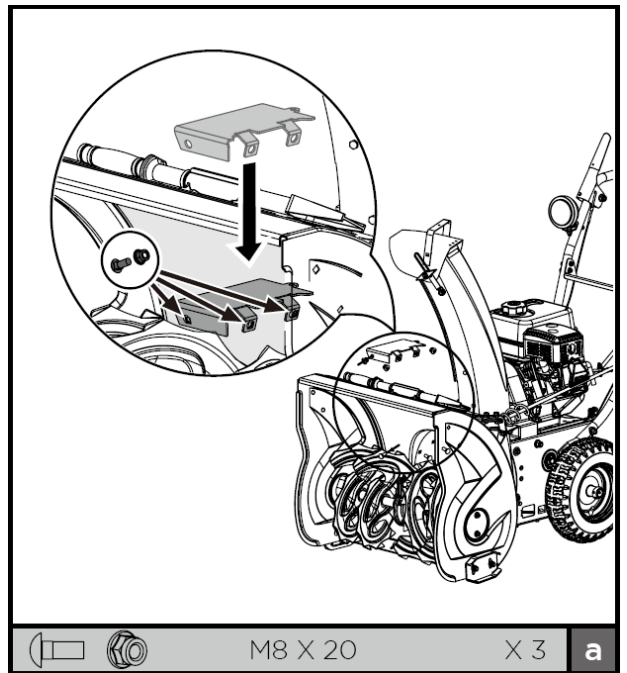

3. Asenna akun teline lumikierukkaan ruuveilla ja muttereilla.

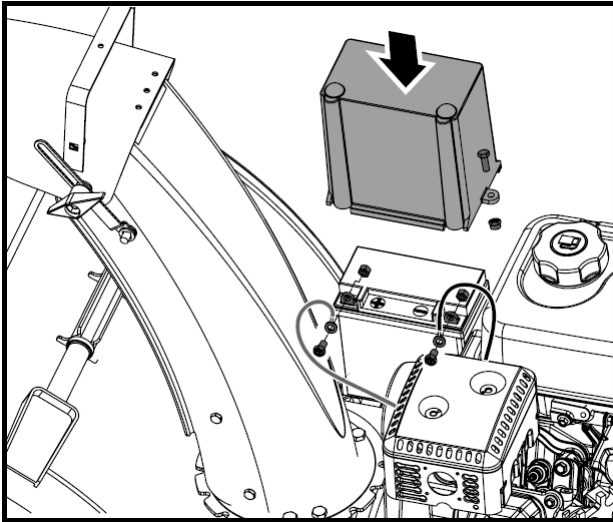

4. Aseta akku telineeseen.
5. Liitä plus-kaapeli (punainen) akun liittimeen ensin ja sitten negatiivinen (musta) akkukaapeli. Tarkista, että kaikki kaapeliliitokset ovat pitävät.
6. Asenna akun kansi ja kiristä ruuvi ja mutteri.

OPETTELE TUNTEMAAN KONEESI

Ominaisuudet ja ohjaimet

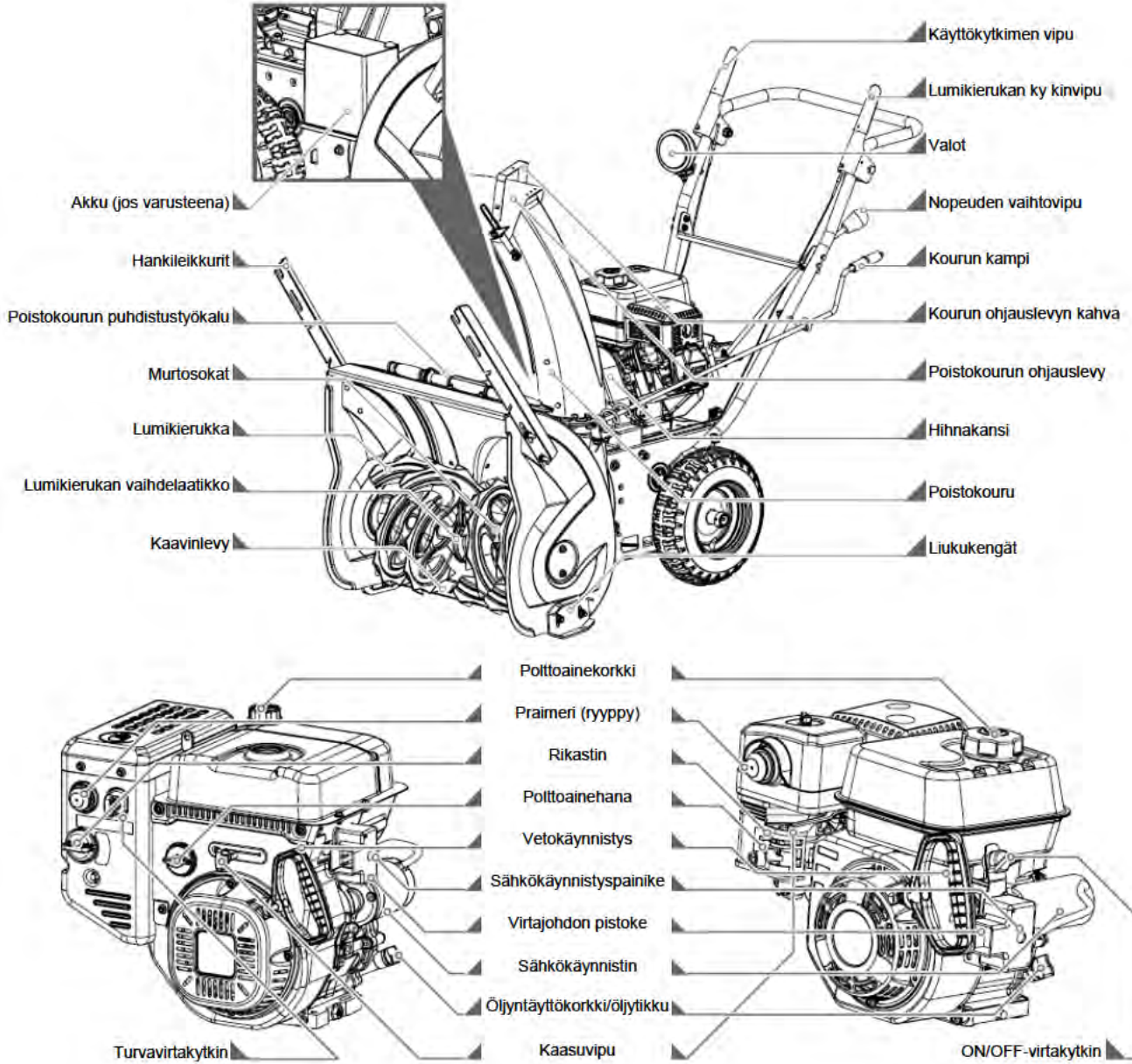

HUOM! Jotkin näistä osista eivät ole vakiovarusteita, joten ne saattavat puuttua ostamastasi mallista.

Nopeusvipu



Nopeusvivulla on 8 asentoa: 6 eteenpäin ja 2 taaksepäin. Kun haluat vaihtaa nopeutta, siirrä valitsinvipu haluttuun asentoon. Vipu lukittuu kunkin nopeusasennon hahloon.



Vapauta käyttökytkin aina ennen nopeuden vaihtamista. Jos et tee näin, lumilinko voi vahingoittua.

Hitaammat nopeudet ovat raskaalle lumelle ja nopeammat kevyelle lumelle ja lumilingon kuljetukseen. Suosittelemme, että käytät hitaampia nopeuksia, kunnes olet kunnolla perehtynyt lumilingon toimintaan.

Jos moottori hidastuu kuormattuna tai pyörä luistaa, vaihda hitaammalle vaihteelle.

Jos koneen etuosa nousee, vaihda hitaammalle vaihteelle. Jos etuosa jatkaa nousemista, nosta ylös ohjausaisasta.

Poistokourun kampi



Pyöritä poistokampea myötäpäivään kääntääksesi poistokourun vasemmalle ja vastapäivään kääntääksesi sen oikealle.

Kourun ohjauslevyn kahva

Siirrä ohjauslevyn kahvaa eteenpäin suunnataksesi lumivirran alas; siirrä sitä taaksepäin suunnataksesi lumivirran ylös.

Käyttökytkimen vipu



Purista kytkinvipu ohjausaisaa vasten kytkeäksesi vetopyörän. Päästä irti vapauttaaksesi sen.



Vapauta käyttökytkin aina ennen nopeuden vaihtamista. Jos et tee näin, lumilinko voi vahingoittua.



Lumikierukan kytkinvipu

Purista kytkinvipu ohjausaisaa vastaan kytkeäksesi lumikierukan ja poistaaksesi lunta. Päästä irti vapauttaaksesi sen.

Kun sekä lumikierukan että vetopyörän kytkinvipu on kytketty, lumikierukan kytkinvipu lukitsee vetopyörän kytkinvivun. Tämä mahdollistaa oikean käden irrottamisen ohjausaisasta ja poistokourun suunnan säätämisen keskeyttämättä lumen poistamista.

Kaavinlevyt ja liukukengät

Kaavinlevy antaa paremman kosketuksen puhdistettavaan pintaan. Se estää myös kotelon vaurioitumisen normaalista käytöstä.

Liukukengät sijaitsevat lumikierukan kummallakin puolella ja ohjaavat kaavinterän ja alustan välistä etäisyyttä. Säädä liukukengiä yhtä paljon, jotta kaavinterä pysyy suorassa.

Kaavinlevy ja liukukengät kuluvat ja vaurioituvat. Sekä kaavinlevy että liukukengät voidaan säätää kulumisen kompensoimiseksi. Tarkista ja säädä ne säännöllisesti. Vaihda ne tarvittaessa.



Lumikierukan kotelon vauriot johtavat kaavinlevyn nopeaan kulumiseen.

Kaavinlevyssä ja liukukengissä on kaksi kulutusreunaa. Kun yksi puoli on kulunut, ne voidaan kääntää 180° ja käyttää toista reunaa.

Murtosokat

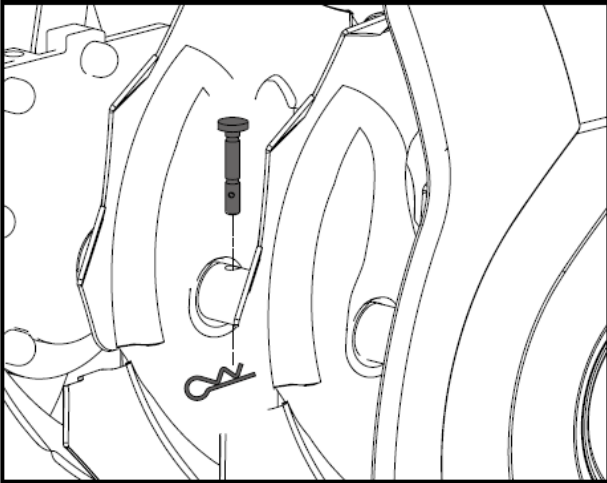

Lumikierukat on kiinnitetty kierukan akseliin kahdella murtosokalla ja haarukkanastalla. Jos lumikierukka osuu vieraaseen esineeseen tai jäätukkeumaan, lumilingon sokat katkeavat, mikä estää muiden komponenttien vaurioitumisen. Jos lumikierukat eivät käänny, tarkista, ovatko sokat katkenneet. Vaihda murtosokat tarvittaessa.



Älä käytä muita sokkia. Käytä vain alkuperäisiä murtosokkia, jotka on toimitettu lumilingon mukana.

Lumikierukka

Kytettäessä päälle lumikierukat pyörivät ja sinkoavat lunta kierukakoteloon.

Poistokouru

Lumi sinkoutuu kierukakoteloon ja poistuu sieltä poistokouruun.

Poistokourun puhdistustyökalu



Älä koskaan käytä käsiäsi tukkeutuneen poistokourun puhdistamiseen. Sammuta moottori ennen puhdistustöihin ryhtymistä ja seiso ohjausaisan takana, kunnes kaikki

liikkuvat osat ovat pysähtyneet.

Puhdistustyökalu on kiinnitetty lumikierukan kotelon taakse kiinnityspidikkeellä. Jos käytön aikana poistokouruun juuttuu lunta tai jäätä, puhdista poistokouru ja kourun aukko seuraavasti:

1. Vapauta lumikierukan kytkinvipu ja sammuta moottori.
2. Irrota puhdistustyökalu kiinnikkeestä, joka lukitsee työkalun kierukan kotelon taakse.
3. Tartu työkalun kahvaan tukevasti ja työnnä ja kääntelee sitä poistokourussa poistaaksesi tukoksen.
4. Kiinnitä puhdistustyökalu takaisin kiinnityspidikkeeseen lumikierukan kotelon takaosaan.
5. Varmista, että poistokouru on suunnattu turvalliseen suuntaan (ei ajoneuvoja, rakennuksia, ihmisiä tai muita esineitä poistosuunnassa). Käynnistä moottori uudelleen. Seiso käyttäjän paikalla (ohjausaisan takana) ja kytke lumikierukan ohjain päälle muutamaksi sekunniksi, jolloin mahdollisesti jäljelle jäänyt lumi tai jää puhdistuu poistokourusta.

Valot (jos varusteena)



Valot parantavat turvallisuutta, kun näkyvyys on heikko. Syytä valot kääntämällä valokytkin ON-asentoon.

Hankileikkurit (jos varusteena)

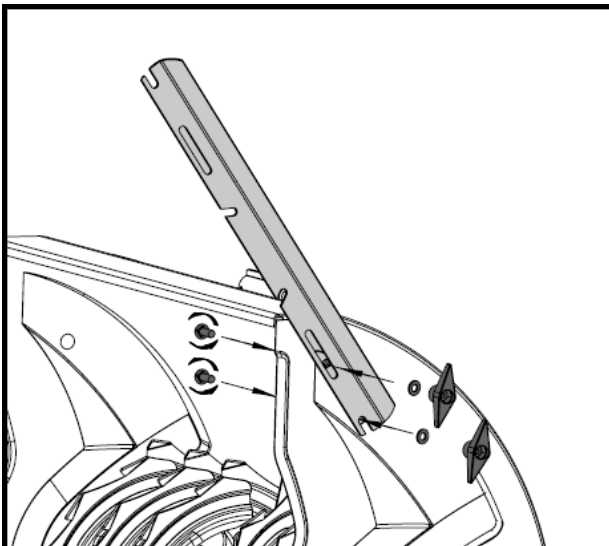
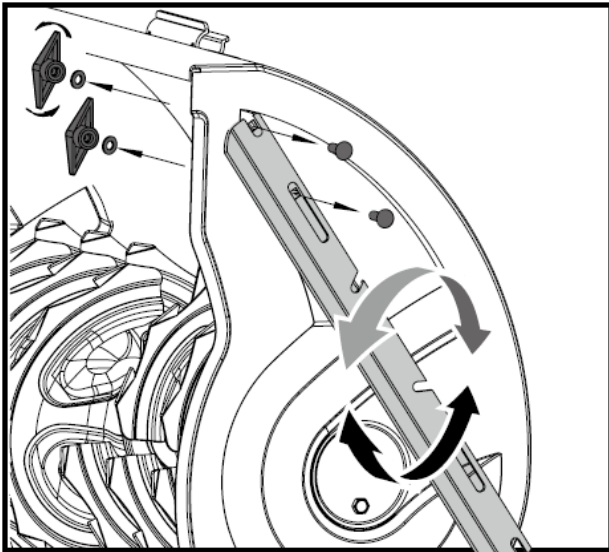

Hankileikkurit murtavat lumikierukan kotiloa korkeammat lumivallit ja syöttävät lumen lumikierukkaan. Säilytä hankileikkureita lumikierukan kotelon päällä, kun niitä ei käytetä. Sijoita hankileikkurit eteenpäin kuvan osoittamalla tavalla. Siipimutterit tulee kiinnittää lumikierukan kotelon ulkopuolelle.

Polttoainehana

Käytä lumilinkoa aina polttoainehana auki eli OPEN-asennossa. Sulje hana, kun konetta ei käytetä.

Kaasuvipu

Kaasuvivun siirtäminen oikealle nostaa moottorin nopeutta ja taas vastaavasti siirtäminen

vasemmalle laskee moottorin nopeutta. Siirrä kaasuvipu pysäytysasentoon sammuttaaksesi moottorin.

Rikastin

Kytke rikastin päälle kiertämällä vipu FULL-asentoon, kun käynnistät kylmää moottoria. Kun moottori lämpenee, siirrä rikastinvipua hitaasti OFF-asentoon.

Älä käytä rikastinta lämpimän moottorin käynnistämiseksi.



Älä käytä rikastinta moottorin pysäyttämiseen.

Praimeri (ryyppy)

Paina praimeria (ryyppy) lisäpolttoaineen syöttämiseksi kaasuttimesta sylinteriin käynnistämisen helpottamiseksi kylmällä säällä.

Vetokäynnistyskahva

Vetokäynnistyskahva sijaitsee moottorin takaosassa. Vedä kahvasta käynnistääksesi moottorin.

Turvavirtakytkin (jos varusteena)

Käynnistä moottori laittamalla avain virtalukkoon. Pysäytä moottori ottamalla virta-avain pois virtalukosta.

ON/OFF-virtakytkin (jos varusteena)

Käytetään moottorin pysäyttämiseen. Pysäytä moottori siirtämällä kytkin OFF-asentoon. Käynnistä moottori kääntämällä kytkin ON-asentoon.

Virtakytkin (12 V käynnistys) (jos varusteena)

Virtakytkintä käytetään irrotettavalla avaimella, jolla on kolme asentoa: STOP, RUN ja START.

Sähkökäynnistys ja käynnistyspainike (jos varusteena)

Sähkökäynnistys käynnistää moottorin, kun kierrät avainta (12 V DC) tai painat

käynnistuspainiketta (120 V tai 230 V AC).

Käynnistä kone liittämällä sähkökäynnistin virransyöttöön sopivalla jatkojohdolla ja paina käynnistuspainiketta.



Tarkista virtajohto huolellisesti ennen koneen käyttöä. Jos johto on viallinen, älä käytä konetta. Vaihda tai korjaa viallinen johto välittömästi.



Liitä jatkojohto sähkökäynnistimen liitântään ensin ja tämän jälkeen pistorasiaan; irrota virtajohto ensin pistorasiasta ja tämän jälkeen koneesta.



Älä käytä sähkökäynnistintä 5 sekuntia kauemmin kerralla, jotta se ei vaurioidu. Odota 10 sekuntia jokaisen yrityksen välillä.

Säädöt

Liukukengät

Asenna liukukengät pinnan olosuhteiden mukaan. Kun poistat lunta tavallisissa olosuhteissa, kuten pinnoitetuilla pihateillä ja jalkakäytävillä, sijoita liukukengät korkeimpaan asetukseen 3 mm etäisyyteen kaavinlevyn ja alustan välillä. Käytä keski- tai ala-asentoa, kun puhdistettava alue on epätasainen, kuten sorateillä.



Ei ole suositeltavaa käyttää tätä lumilinkoa sorapinnoilla, koska lumikierukka voi singota irtosoraa ympäriinsä ja aiheuttaa käyttäjälle vammoja tai vaurioittaa lumilinkoa ja ympäröiviä rakennuksia.

Jos lumilinkoa on käytettävä sorapinnalla, ole erittäin varovainen ja pidä liukukengät maksimietäisyydellä alustan ja kaavinlevyn välillä.



Säädä aina liukukengät kaavinlevyn säädön jälkeen, jotta kaavinlevy ei kulu liian nopeasti tai lumikierukka vaurioidu.

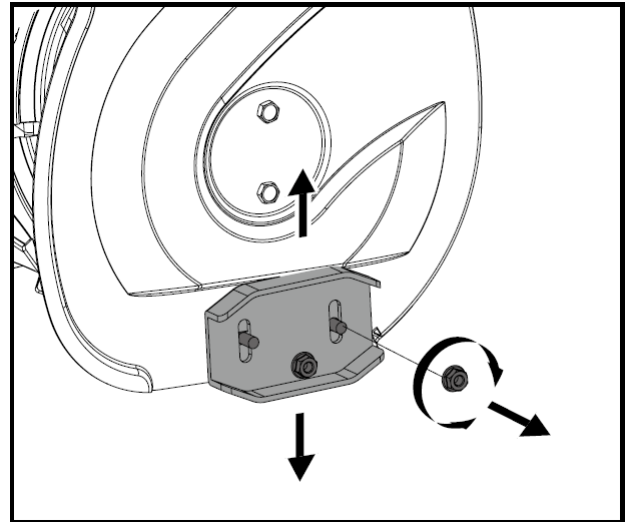

Liukukenkien säätö:

1. Löysää neljä kuusiomutteria (kaksi kummallakin puolella) ja lukkopultit. Siirrä liukukengät haluamaasi asentoon.
2. Varmista, että liukukengän koko pohjapinta on maata vasten, muuten liukukengät kuluvat epätasaisesti.
3. Kiristä mutterit ja pultit huolellisesti.

Lumikierukan ja vetopyörän kytkin

Kun lumikierukan kytkinvipu on vapautettu ja kytketty irti, vaijerin pitäisi olla hyvin vähän löysällä. Se ei saa olla tiukalla eikä liian löysällä.

Lumikierukan tulisi pysähtyä 5 sekunnissa, kun vapautat kytkinvivun. Jos lumikierukan kytkinvipu ei kytkedy tai vapaudu kunnolla, säädä lumikierukan kytkintä ennen käyttöä.

Jos lumilingon veto vapautuu itsekseen käytön aikana, tai veto on päällä, kun vapautat vetopyörien kytkinvivun, säädä vetopyörien kytkintä ennen käyttöä.

Voit säätää sekä lumikierukan kytkintä, että ohjauskytkintä seuraavasti:

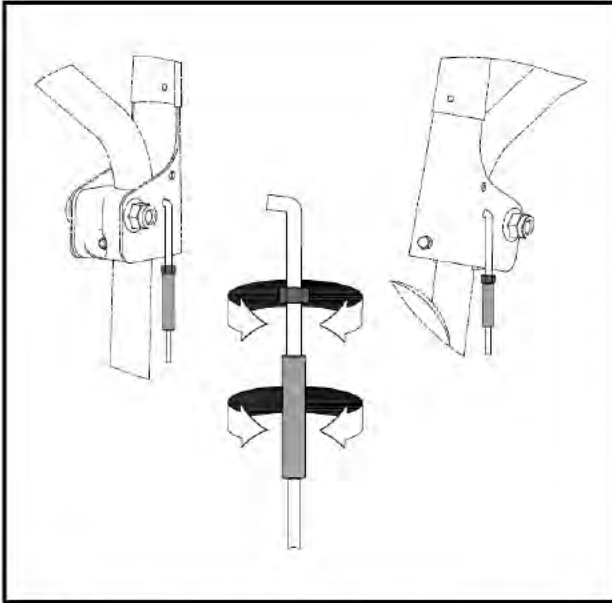

1. Löysää säätöruuvien vastamutteria.
2. Kiristä tai löysää kaapelia kiertämällä säätöruuvia ylös ja alas.
3. Kiristä vastamutteri.

Poistokourun kiinnike

Jos kourun kammen pohjassa oleva kierukka ei täysin kytkeydy päälle, poistokourun kiinnikettä pitää säätää. Toimi näin:

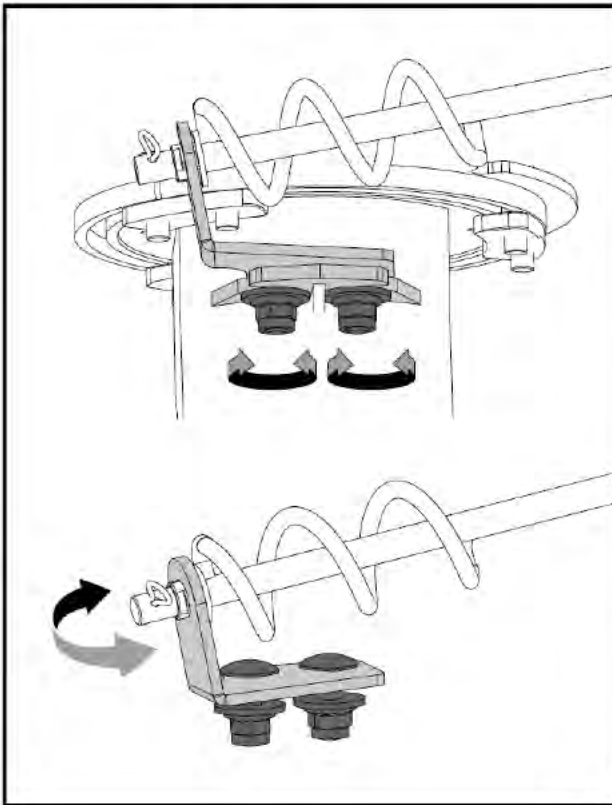

1. Löysää kahta poistokourun kiinnikkeen kiinnitysmutteria ja säädä kiinnikettä.
2. Kiristä mutterit.

KÄYTTÖ

Vapaapyöräveto ja itseveto

Akselin lukitustapilla varustettu vasen pyörä voidaan vapauttaa kokonaan poistamalla tappi ja asettamalla se akselin ulkoreikään. Avaa vasen pyörä helpottaaksesi lingon kääntämistä.

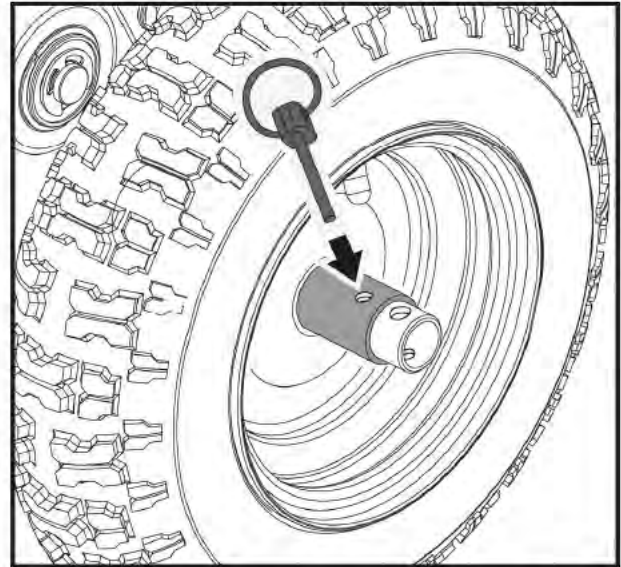

Avaa vasemman pyörän lukitus poistamalla tappi sisemmästä reiästä ja työnnä akselitappi ulomman akselin reiän läpi, mutta ei pyörän navan läpi.

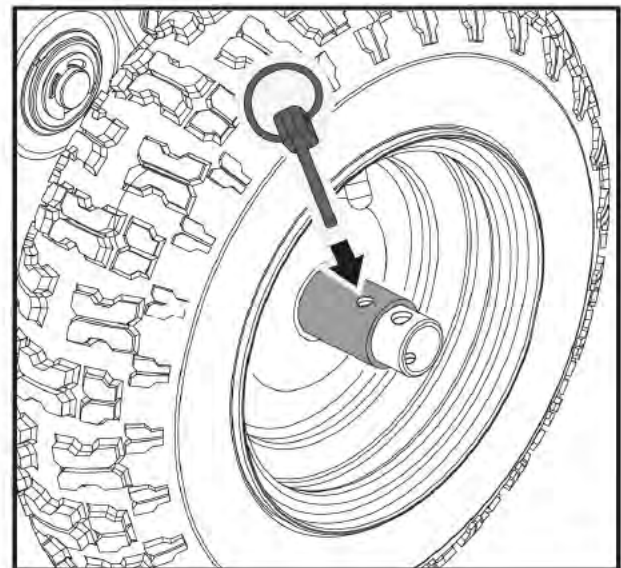

Lukitse vasen pyörä työntämällä tappi pyörän navan ja sisemmän akselin reiän läpi.

Moottorin käynnistys ja sammutus



Tarkista ennen moottorin käynnistämistä moottoriöljyn määrä ja varmista, että moottori on huollettu moottorin käyttöohjeessa kuvatulla tavalla.

Kylmäkäynnistys – Sähkökäynnistin (120 V tai 230 AC) (jos varusteena)

Moottori on varustettu sähkökäynnistimellä AC ja vetokäynnistimellä. Sähkökäynnistin on varustettu kolmijohtimisella virtajohtolla ja pistokkeella ja se on tarkoitettu käytettäväksi tarrassa osoitetulla jännitteellä.



Älä käytä sähkökäynnistintä, jos talouden jännite on muu kuin sähkökäynnistimessä ilmoitettu.

1. Työnnä virta-avainta virtalukkoon, kunnes se napsahtaa. Älä kierrä avainta.
2. Varmista, että polttoainehana on OPEN-asennossa.
3. Siirrä rikastinvipu OFF-asentoon.
4. Paina praimeria (ryppy) 2–3 kertaa. Kun lämpötila on alle -25 °C , voit joutua painamaan praimeria useamman kerran. Kun lämpötila on yli 10 °C , praimeria ei tarvitse käyttää.



Jos praimeria käytetään liikaa, moottoriin voi päästä liikaa polttoainetta, mikä estää sen käynnistymisen. Jos näin tapahtuu, odota muutama minuutti ennen kuin yrität käynnistää moottorin äläkä paina praimeria.



Kaikkia lumilinkomalleja ei ole varustettu praimerilla, koska kyseinen moottori ei tarvitse sitä.

5. Liitä jatkojohto moottoriin.

6. Liitä jatkojohdon toinen pää maadoitettuun pistorasiaan.

7. Paina käynnistyspainiketta, kunnes moottori käynnistyy.

Älä käytä sähkökäynnistintä 5 sekuntia kauemmin kerralla, jotta se ei vaurioidu. Odota 10 sekuntia jokaisen yrityksen välillä.

8. Kun moottori käynnistyy, vapauta käynnistyspainike ja siirrä rikastinvipu hitaasti FULL-asentoon.

9. Kytke jatkojohto aina ensin irti pistorasiasta ja sitten vasta moottorista.

Kylmäkäynnistys – Sähkökäynnistin (12 V DC) (jos varusteena)

1. Varmista, että polttoainehana on OPEN-asennossa.
2. Siirrä rikastinvipu OFF-asentoon.
3. Paina praimeria (ryppy) 2–3 kertaa. Kun lämpötila on alle -25 °C (15 °F), voit joutua painamaan praimeria useamman kerran. Kun lämpötila on yli 10 °C (50 °F), praimeria ei tarvitse käyttää.



Jos praimeria käytetään liikaa, moottoriin voi päästä liikaa polttoainetta, mikä estää sen käynnistymisen. Jos näin tapahtuu, odota muutama minuutti ennen kuin yrität käynnistää moottorin äläkä paina praimeria.



Kaikkia lumilinkomalleja ei ole varustettu praimerilla, koska kyseinen moottori ei tarvitse sitä.

4. Pidä virta-avainta START-asennossa, kunnes moottori käynnistyy.



Älä käytä sähkökäynnistintä 5 sekuntia kauemmin kerralla, jotta se ei vaurioidu. Odota 10 sekuntia jokaisen yrityksen välillä.

5. Kun moottori käynnistyy, vapauta virta-avain RUN-asentoon ja siirrä rikastinvipu hitaasti FULL-asentoon.

Kylmäkäynnistys – Vetokäynnistin

1. Varmista, että polttoainehana on OPEN-asennossa.
2. Aseta käynnistys- ja sammutuskytkin ON-asentoon
3. Kierrä rikastinvipu OFF-asentoon.
4. Paina praimeria (ryyppy) 2– 3 kertaa. Kun lämpötila on alle -25 °C (15 °F), voit joutua painamaan praimeria useamman kerran. Kun lämpötila on yli 10 °C (50 °F), praimeria ei tarvitse käyttää.



Jos praimeria käytetään liikaa, moottoriin voi päästä liikaa polttoainetta, mikä estää sen käynnistymisen. Jos näin tapahtuu, odota muutama minuutti ennen kuin yrität käynnistää moottorin äläkä paina praimeria.

5. Tartu käynnistyskahvaan ja vedä narua ulos hitaasti, kunnes tunnet vastusta. Anna narun kelautua takaisin hitaasti.
6. Nykäise narusta nopealla koko käsivarren liikkeellä. Älä päästä käynnistinnarusta irti, vaan anna sen kelautua hitaasti takaisin paikalleen.
7. Toista vaiheet 5 ja 6, kunnes moottori käynnistyy.
8. Kun moottori käynnistyy, vapauta käynnistysnaru ja siirrä rikastinvipu hitaasti FULL-asentoon.

Käynnistys lämpimänä

Noudata yllä olevia vaiheita ja pidä rikastinvipu FULL-asennossa.



Anna moottorin lämmetä muutaman minuutin ajan. Moottori ei tuota täyttä tehoa, ennen kuin normaali käyttölämpötila on saavutettu.



Lumisissa ja kylmissä olosuhteissa jotkin ohjaimet tai liikkuvat osat voivat jäätyä. Älä käytä liikaa voimaa, kun käytät jäätyneitä ohjaimia. Jos jonkin ohjaimen tai osan käyttö on vaikeaa, käynnistä moottori ja

anna sen käydä muutaman minuutin ajan.

Lumenpoisto

Vastataneen lumen linkoaminen on helpointa ja tehokkainta.

Paras aika poistaa lumi on aikaisin aamulla. Tällöin lumi on yleensä kuivaa eikä se ole altistunut auringonpaisteelle tai lämpimälle ilmalle. Ohjaa konetta niin, että kulku-urat tulevat hieman limittäin.

Aloita suuremmilla alueilla keskeltä ja linkoa lumi molemmille puolille, jolloin sitä ei tarvitse poistaa kuin kerran.

Jos lumi on erittäin raskasta, pienennä poistoleveyttä ajamalla limittäin edellisen kulku-uran kanssa ja pienentämällä nopeutta.

Linkoa lumi myötätuuleen aina, kun se on mahdollista.

Pidä moottori puhtaana lumesta käytön aikana. Niin moottorin ilmavirtaus paranee ja käyttöikä pitenee.

TÄRKEÄÄ! Käytä moottoria linkoamisen jälkeen muutaman minuutin ajan ennen sammuttamista, jotta kosteus kuivuu moottorista eivätkä osat jäädy. Kytke lumikierukka päälle kotelossa jäljellä olevan lumen poistamiseksi. Pyöritä poistokourua, jotta se ei jäädy. Sammuta moottori, odota, että liikkuvat osat pysähtyvät ja poista jää ja lumi lumilingosta. Kun moottori on sammutettu, vedä käynnistysnarusta useita kertoja, jotta se ei jäädy.

Siirtäminen

Siirtäminen paikasta toiseen:

1. Aseta kaasuhitaalle tai puolikaasulle.
2. Paina ohjausaisaa nostaaksesi etuosaa hieman alustalta.

3. Kytke vetopyörän kytkin päälle kytkemättä lumikierukan kytkintä.

Kuljetus



Sammuta aina moottori, irrota avain ja sulje polttoainehana, kun kuljetat konetta ajoneuvolla tai peräkärrollä. Älä kuljeta konetta moottorin ollessa käynnissä.

Ole erittäin varovainen kuormatessasi konetta perävaunuun tai ajoneuvoon ja sieltä pois.

Kiinnitä koneen runko kuljetusajoneuvoon. Älä koskaan kiinnitä tangoista tai vivuista, jotka voivat vaurioitua.

HUOLTO

Moottori

Katso lisätietoja moottorin käyttöohjeesta (englanninkielinen).

Voitelu

Lumikierukan vaihteisto

Vaihteisto on täytetty tehtaalla sopivalla voiteluaineella. Ellei mitään vuotoja esiinny tai vaihteistoa ole huollettu, voiteluainetta ei tarvitse lisätä. Jos voiteluainetta on lisättävä, käytä GL-5 tai GL-6, SAE85-95, EP vaihteistoöljyä. Älä käytä synteettistä öljyä.

Yleisvoitelu

Voitele kaikki koneen liikkuvat osat kevyesti käyttökauden loppuksi tai 25. käyttötunnin välein.



Älä päästä rasvaa tai öljyä kosketukseen kitkalevyjen tai hihnojen kanssa. Älä voitele konetta liikaa; liika öljy voi päästä vetopyörästäön ja aiheuttaa vetohihnan luistamista.

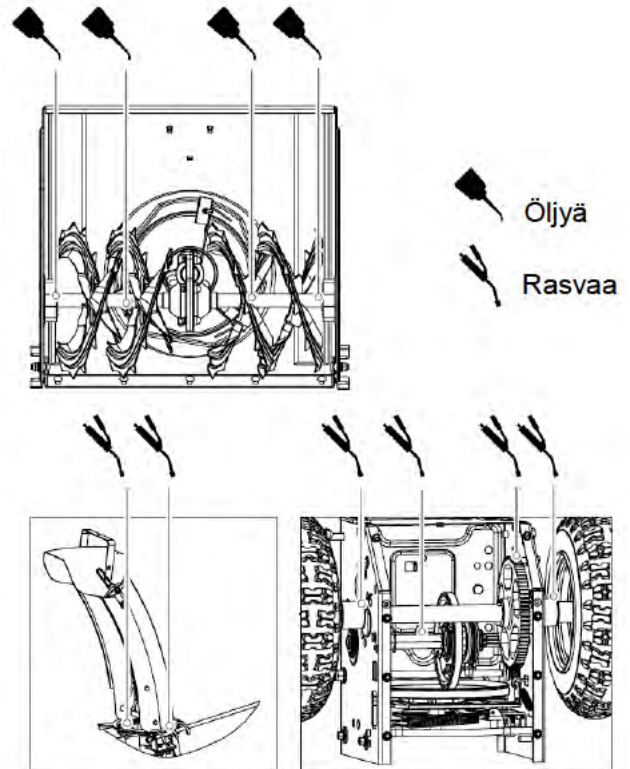

Kun voitelet lumikierukan akselia, irrota murtosokat levittääksesi öljyä akselin sisään ja sen päissä oleviin väliskeisiin ja laippoihin.



Irrota pyörät lisätäksesi rasvaa pyörien akseliin.

Akku (jos varusteena)



Akku ei tarvitse huoltoa. Älä yritä muuttaa tai avata akkua.

Pidä akku ja sen navat puhtaina.

1. Irrota akun kansi.
2. Irrota negatiivinen (musta) akkukaapeli akusta ensin oikosulun välttämiseksi ja tämän jälkeen positiivinen (punainen) akkukaapeli.
3. Nosta akku pois alustalta.
4. Poista ruoste akkunavoista ja kaapeliliittimistä teräsharjalla, ja pese ne miedolla ruokasoodaliuoksella.
5. Levitä molempiin akkunapoihin ja liittimiin kevyt kerros vaseliinia tai rasvaa.
6. Liitä plus-kaapeli (punainen) akun liittimeen

ensin ja sitten negatiivinen (musta) akkukaapeli.

7. Aseta akku alustalle ja asenna kansi paikalleen.

Varastointi käyttökauden jälkeen



Katso lisätietoja moottorin varastoinnista moottorin käyttöohjeesta.

Valmistele lumilinko varastointia varten lumikauden päättyessä tai jos sitä ei käytetä yli 30 päivään seuraavalla tavalla.

1. Käytä moottoria, kunnes polttoainesäiliö on tyhjä ja moottori sammuu.
2. Irrota virta-avain ja anna moottorin jäähtyä.
3. Voitele kone ohjeiden mukaan.
4. Puhdista moottorin ja lumilingon ulkopinnat huolellisesti.
5. Parantele kaikki ruostuneet tai lohkeilevat maalipinnat ja hio ne kevyesti ennen maalaamista ja käytä ruosteenestoainetta, jotta metalliosat eivät ruostu.
6. Kiristä kaikki ruuvit, pultit ja lukkomutterit. Korjaa tai vaihda vaurioituneet osat.
7. Peitä kone ja varastoi se kuivaan paikkaan lasten ulottumattomiin.

HUOLTO

Hihnan vaihto

Lumikierukan hihna

Jos lumikierukan hihna kuluu, öljyyntyy tai vaurioituu muutoin, vaihda hihna seuraavalla tavalla.

1. Poista polttoaine säiliöstä käyttämällä moottoria, kunnes se sammuu. Irrota avain, jotta moottori ei käynnisty tahattomasti ja anna koneen jäähtyä.

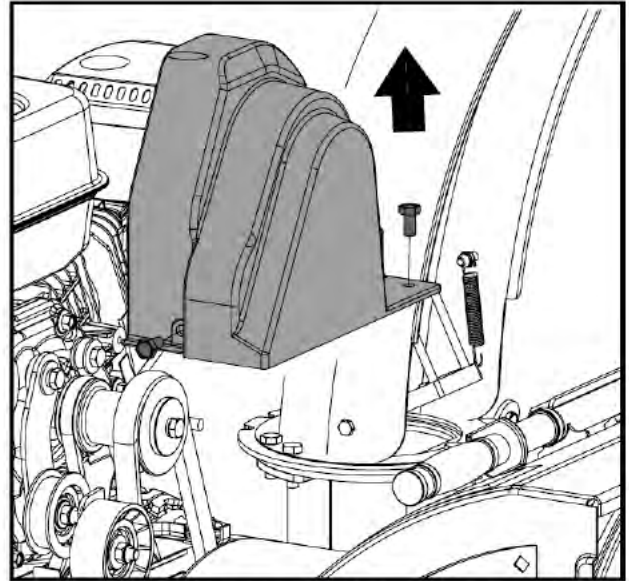

2. Irrota hihnakanen kaksi kiinnitysruuvia ja aseta kansi sivuun.

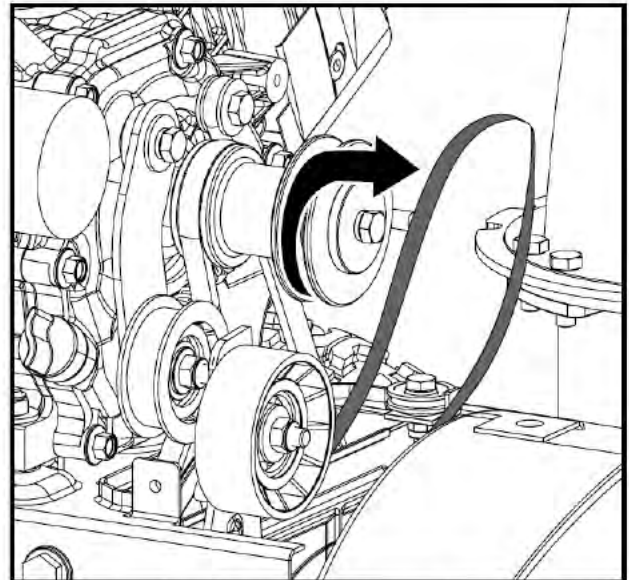

3. Rullaa lumikierukan hihna pois moottorin hihnapyörältä.
4. Käännä lumilinkoa varovaisesti ylös ja eteenpäin niin, että se lepää lumikierukan kotelon päällä.

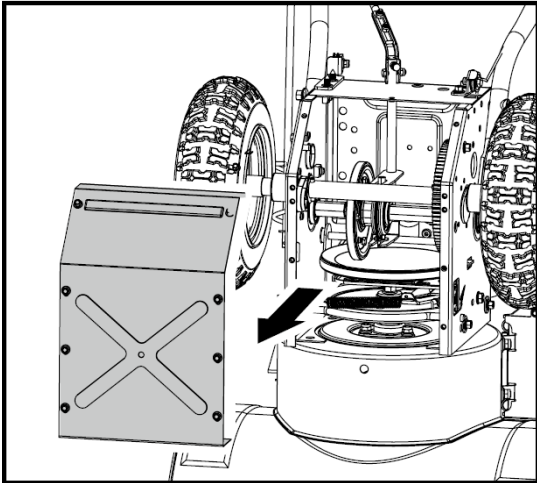

5. Irrota runkosuoja lumilingon alaosasta ruuvaamalla kiinnitysruuvit auki.

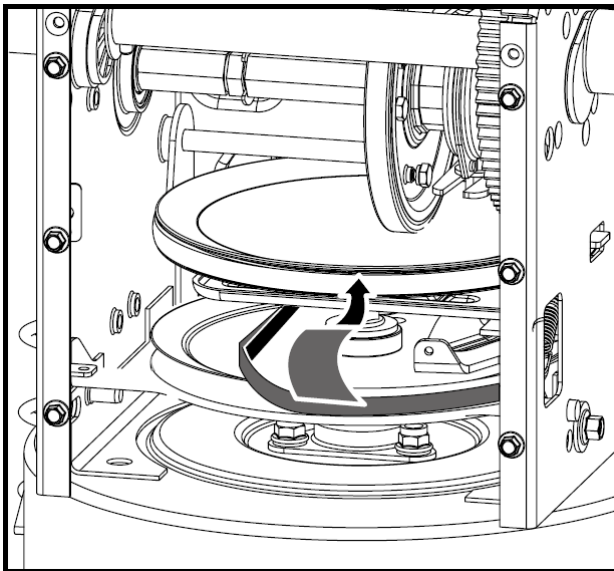

6. Irrota hihna lumikierukan hihnapyörästä ja asenna uusi hihna tukikannattimen ja lumikierukan hihnapyörän väliin.
7. Asenna lumikierukan hihna käänteisessä järjestyksessä.

Vetohihna

Jos lumikierukan vetohihna kuluu, öljyyntyy tai vaurioituu muutoin, vaihda hihna seuraavalla tavalla.

1. Poista polttoaine säiliöstä käyttämällä moottoria, kunnes se sammuu. Irrota avain, jotta moottori ei käynnisty tahattomasti ja anna koneen jäähtyä.
2. Irrota hihnakanen kaksi kiinnitysruuvia ja aseta kansi sivuun.

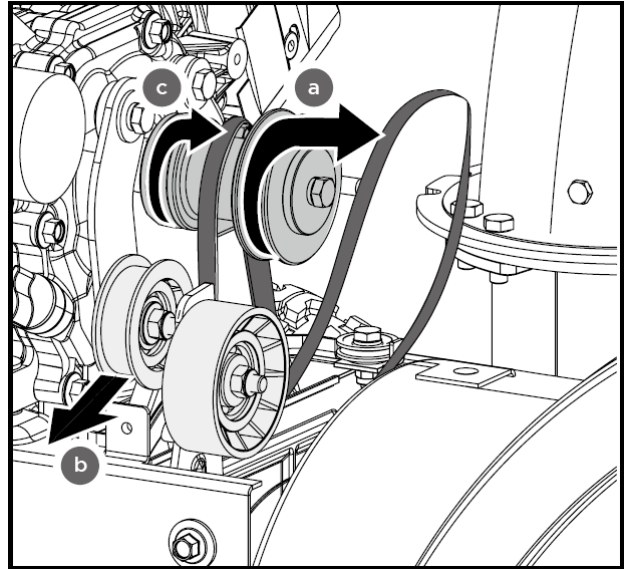

3. Irrota hihna seuraavasti.
 - a. Rullaa lumikierukan hihna pois moottorin hihnapyörältä.
 - b. Käännä välipyörää oikealle vapauttaaksesi jännitystä.
 - c. Nosta käyttöhihna pois moottorin hihnapyörältä.
4. Käännä lumilinkoa varovaisesti ylös ja eteenpäin niin, että se lepää lumikierukan kotelon päällä.
5. Irrota runkosuoja lumilingon alaosasta ruuvaamalla kiinnitysruuvit auki.

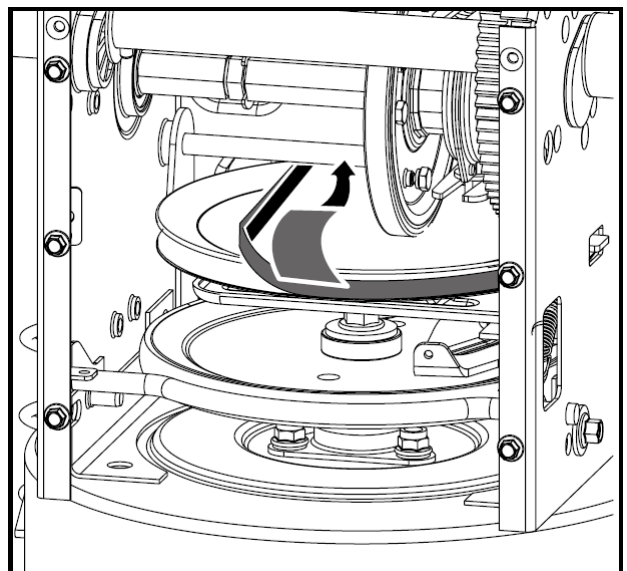

6. Liu'uta käyttöhihna pois hihnapyörältä ja kitkapyörän ja -levyn välistä.
7. Irrota ja vaihda hihna päinvastaisessa järjestyksessä.



Hihnan asentaminen on helpompaa, kun vetopyörän kytkinvipu pidetään painettuna.

Jos käytettävissäsi on avustaja, voit myös irrottaa lumikierukan kotelon rungosta asentaaksesi hihnat.

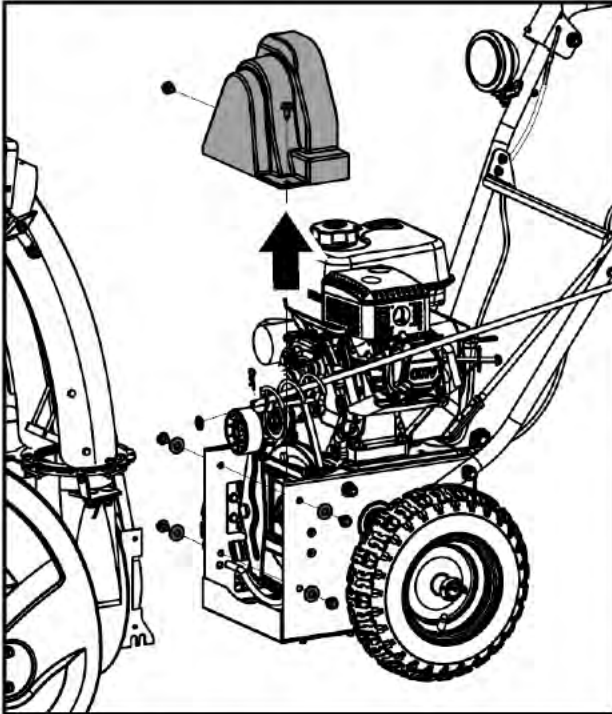

1. Sammuta moottori, irrota avain, irrota sytytystulpan johto ja anna koneen jäähtyä.
2. Irrota hihnan kansi.
3. Irrota liitintappi ja aluslevy kourun kammesta

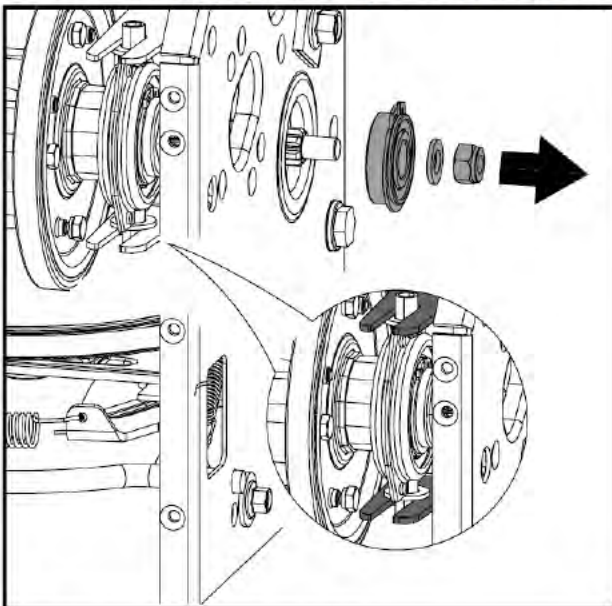

irrottaaksesi sen alakiinnikkeestä.

4. Irrota alasuoja, jotta se ei taivu, kun yksikkö

irrotetaan.

5. Irrota lumikierukan kotelon kiinnitysruuvit rungosta (kaksi molemmalla puolella). Erotta lumikierukan kotelo ja runko toisistaan.
6. Vaihda lumikierukan hihna tai käyttöhihna.
7. Käännä lumikierukan kotelo ja runko yhteen ja kiinnitä ne ruuveilla.

Lumikierukan kotelon ja rungon asentaminen on helpompaa, kun pidät lumikierukan kytkinvivun painettuna.

8. Sijoita hihnat moottorin hihnapyörien päälle.
9. Aseta kourun kampi takaisin paikoilleen.

Kitkapyörän vaihto

Jos lumilinko ei toimi, kun vetopyörän kytkin on kytketty päälle, korjaa ongelma säätämällä vetopyörän kytkimen vaijereita. Jos ongelma ei korjaannu, kitkapyörä pitää ehkä vaihtaa.

1. Poista polttoaine säiliöstä käyttämällä moottoria, kunnes se sammuu. Irrota avain, jotta moottori ei käynnisty tahattomasti ja anna koneen jäähtyä.
2. Käännä lumilinkoa varovaisesti ylös ja eteenpäin niin, että se lepää lumikierukan kotelon päällä.
3. Irrota runkosuoja lumilingon alaosasta ruuvaamalla kaksi kiinnitysruuvia auki.

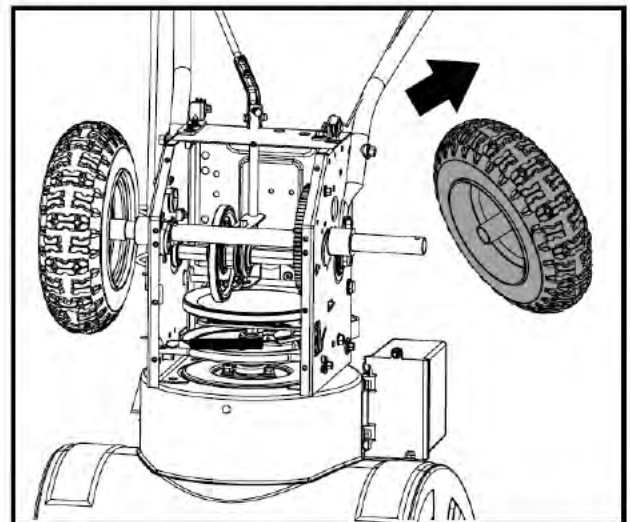

4. Irrota oikeanpuoleinen pyörä irrottamalla akselin lukkotappi.

5. Irrota varovaisesti kuusiomutteri, joka lukitsee kuusioakselin lumilingon runkoon ja naputtele kevyesti akselin päätä irrottaaksesi kuulalaakerin rungon oikealta puolelta. Varo vahingoittamasta akselin kierteitä.

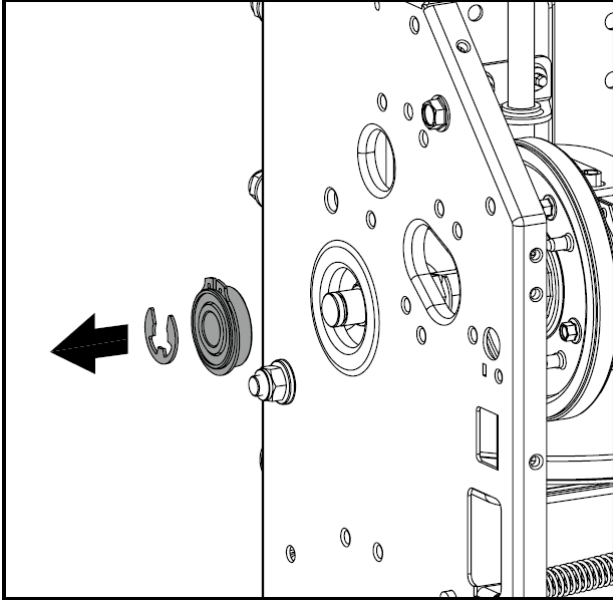

6. Irrota toinen laakeri rungon vasemmalta puolelta irrottamalla lukkorengas.

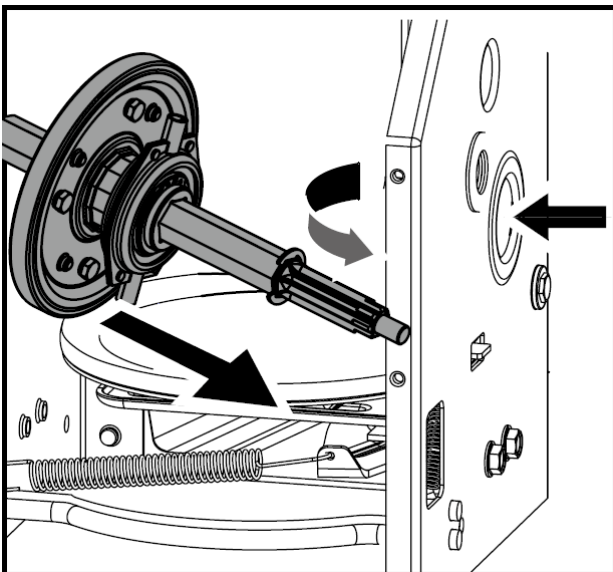

7. Aseta kuusioakseli varovaisesti alaspäin ja vasemmalle ennen kuin liu'utat kitkapyörän pois akselilta.

8. Asenna osat takaisin noudattamalla edellisiä ohjeita päinvastaisessa järjestyksessä.

Vaihda ainoastaan kumitiivisterengas toimimalla seuraavalla tavalla:

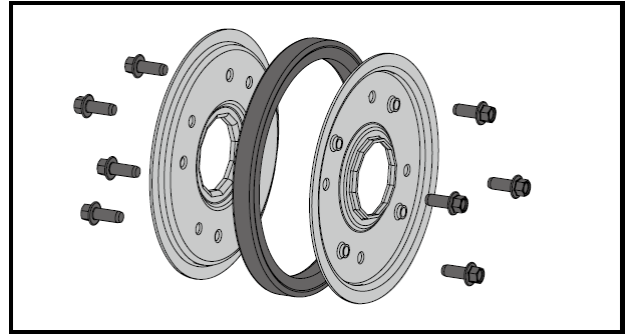

1. Irrota kahdeksan ruuvia, jotka lukitsevat kitkapyörän sivulevyt toisiinsa.
2. Irrota kumitiivisterengas levyjen välistä.
3. Asenna sivulevyt ja uudet kumitiivisterenkaat paikalleen.



Kun asennat kitkapyörää takaisin paikalleen, varmista, että kumitiivisterengas on keskellä ja asennettu oikein sivulevyjen väliin. Kiristä jokaista ruuvia vain yksi kierros ennen pyörän kääntämistä myötäpäivään ja uuden ruuvin kiristämistä. Toista tätä toimenpidettä useita kertoja varmistaaksesi, että levyt on kiinnitetty yhtä kireälle 90–130 Nm.

4. Liu'uta kitkapyörän kokoonpano takaisin kuusioakselin päälle. Varmista, että vaihdevivun tappi on paikallaan laakerikotelossa. Asenna osat takaisin noudattamalla yllä kuvattuja ohjeita päinvastaisessa järjestyksessä.

Akun lataus (jos varusteena)

Lataa akku seuraavien ohjeiden mukaisesti:

1. Irrota akun kansi.
2. Irrota negatiivinen (musta) akkukaapeli akusta ensin ja tämän jälkeen positiivinen (punainen) akkukaapeli.
3. Nosta akku pois alustalta ja laita se pöydälle tai muuhun hyvin tuuletettuun tilaan.
4. Liitä positiivinen (+) johto laturista positiiviseen (+) liittimeen ja negatiivinen (-) johto negatiiviseen (-) liittimeen.
5. Lataa akkua 10 tunnin ajan 2,5 A teholla.
6. Asenna akku takaisin paikalleen.

VIANETSINTÄ

Ongelma	Syy	Ratkaisu
Sähkökäynnistin ei käynnisty (tällä varustetut mallit)	<ol style="list-style-type: none"> Jatkojohtoa ei ole liitetty. Jatkojohto on kulunut, syöpynyt tai viallinen. Pistorasiaan ei tule virtaa. 	<ol style="list-style-type: none"> Liitä jatkojohto pistorasiaan ja/tai koneeseen. Vaihda jatkojohto. Pyydä sähköasentajaa tarkistamaan pistorasia.
Moottori ei käynnisty	<ol style="list-style-type: none"> Rikastin ei ole CHOKE-asennossa. Moottorin praimeria (ryyppy) ei ole käytetty. Moottorissa liikaa polttoainetta Polttoainehana on kiinni. Kaasu STOP-asennossa tai virtakytkin OFF-asennossa. Sytytystulpan johto löysällä tai irti Polttoainesäiliö tyhjä tai polttoaine vanhaa Viallinen sytytystulppa Virta-avain ei ole paikallaan. Moottoriöljyn taso kampikammiossa liian alhainen tai korkea. 	<ol style="list-style-type: none"> Siirrä rikastinvipu CHOKE-asentoon. Käytä moottorin praimeria (ryyppy) käyttöohjeen mukaisesti. Odota muutama minuutti ennen käynnistämistä, ÄLÄ käytä praimeria. Avaa polttoainehana. Siirrä kaasu FAST-asentoon tai virtakytkin ON-asentoon. Kytke ja kiristä sytytystulpan johto kiinni. Täytä säiliö uudella puhtaalla polttoaineella. Puhdista, säädä välystä tai vaihda. Aseta virta-avain paikalleen. Lisää tai tyhjennä öljyä moottorin kampikammiossa.
Moottori käy tyhjäkäynnillä tai epätasaisesti	<ol style="list-style-type: none"> Rikastin päällä. Polttoainesäiliö tyhjä tai polttoaine vanhaa. Saastunut polttoaineen syöttö. Kaasutin väärin säädetty. Moottori ylisäädetty. Polttoainehana ei ole täysin auki tai tukos polttoainelinjassa Sytytystulpan johto löysällä Viallinen sytytystulppa Moottoriöljyn taso kampikammiossa liian alhainen tai korkea. 	<ol style="list-style-type: none"> Siirrä rikastinvipu RUN-asentoon. Täytä säiliö uudella puhtaalla polttoaineella. Vaihda puhtaaseen polttoaineeseen. Ota yhteyttä valtuutettuun huoltoliikkeeseen. Ota yhteyttä valtuutettuun huoltoliikkeeseen. Avaa polttoainehana tai puhdista polttoainelinja. Kiristä sytytystulpan johto. Puhdista, säädä välystä tai vaihda. Lisää tai tyhjennä öljyä moottorin kampikammiossa.
Moottori ylikuumenee	Kaasutin väärin säädetty.	Ota yhteyttä valtuutettuun huoltoliikkeeseen.
Liiallinen tärinä	Irtonaisia tai vaurioituneita osia.	Kiristä kaikki kiinnittimet tai vaihda vialliset osat.

Tehonhäviö	<ol style="list-style-type: none"> 1. Sytytystulpan johto löysällä 2. Polttoainekorkin ilmareikä tukossa. 3. Äänenvaimennin on likainen tai tukossa. 	<ol style="list-style-type: none"> 1. Kiristä sytytystulpan johto. 2. Puhdista tai vaihda polttoainekorkki. 3. Puhdista tai vaihda äänenvaimennin.
Kitkavedon hävikki	<ol style="list-style-type: none"> 1. Vetopyörän ohjausvaijeri väärin säädetty. 2. Vetohihna on löysä tai vaurioitunut. 3. Kitkapyörä kulunut. 	<ol style="list-style-type: none"> 1. Sääda vetopyörän ohjausvaijeri. 2. Vaihda vetohihna. 3. Vaihda kitkapyörä.
Lumenheitto heikkoa tai hidasta	<ol style="list-style-type: none"> 1. Poistokouru tukossa 2. Lumikierukat tai juoksupyörä tukossa. 3. Lumikierukan ohjausvaijeri väärin säädetty 4. Lumikierukan hihna löysällä tai vaurioitunut 5. Murtosokat katkenneet 6. Kaasu ei ole FAST-asennossa linkoamisen aikana. 7. Liian nopea vauhti lumen poistamiseen 8. Liian paljon lunta 9. Yritetään lingota erittäin raskasta tai märkää lunta. 10. Lumikierukka on jäätynyt paikalleen. 	<ol style="list-style-type: none"> 1. Puhdista poistokouru. 2. Poista roskat tai vieraat esineet lumikierukoista tai juoksupyörästä. 3. Sääda vetopyörän ohjausvaijeri. 4. Vaihda lumikierukan hihna. 5. Asenna uusi murtosokka. 6. Siirrä kaasu FAST-asentoon. 7. Vaihda pienemmälle vaihteelle. 8. Alenna nopeutta ja linkousleveyttä. 9. Älä ylikuormita erittäin raskaalla tai märällä lumella. 10. Siirrä kone lämpimään paikkaan sulamaan.
Poistokouru ei lukitu paikalleen tai ei liiku	<ol style="list-style-type: none"> 1. Poistokourun ohjaus säädetty väärin. 2. Kouru on asennettu väärin. 	<ol style="list-style-type: none"> 1. Sääda poistokourun ohjain. 2. Pura kourun ohjain ja asenna se ohjeiden mukaan.
Kone ei poista lunta kunnolla	<ol style="list-style-type: none"> 1. Liukukengät ja/tai kaavin säädetty väärin. 2. Renkaiden paine ei ole sama molemmissa renkaissa. 	<ol style="list-style-type: none"> 1. Sääda liukukengät ja/tai kaavin. 2. Tarkista ja sääda paine renkaissa.

INLEDNING

Din nya snöslunga har tillverkats enligt stränga kvalitetsnormer för att uppfylla alla prestandakriterier. Ditt nya verktyg är enkelt och säkert att använda, och kommer, med korrekt vård, att tillhandahålla dig med många års tillförlitlig drift.



Läs genom helt denna bruksanvisning före användning av din nya snöslunga. Uppmärksamma speciellt säkerhetsanvisningarna och varningarna.

Snöslungan har många egenskaper som gör arbetet snabbare och lättare. Säkerhet, prestanda och tillförlitlighet har varit en prioritet i utvecklingen av denna maskin, vilket gör den lätt att underhålla och använda.

Motortillverkaren är ansvarig för alla motorrelaterade problem som prestanda, effektklassning, tekniska data, garanti och service. Se motortillverkarens bruksanvisningar (endast på engelska) som medföljer maskinen.

Tekniska uppgifter

Motortyp	4,2 kW
Cylindervolym	196 cm ³
Bränsle	blyfri bensin (98 oktan eller högre)
Bränsletankens volym	2,6 l
Oljetyp	SAE10W-30
Oljetankens volym	0,6 l
Växlar	6 framåt, 2 bakåt
Arbetsbredd	570 mm
Arbetshöjd	535 mm
Max. kastdistans	7 m
Utkaströrets vridning	180°
Driv	hjuldriven
Hjulstorlek	13"
Startmetod	självindragande linstart
Vikt	70 kg

ÅTERVINNING & KASSERING



Den här symbolen indikerar att produkten inte får kasseras med annat hushållsavfall. För att förhindra eventuell skada på miljön och människors hälsa från okontrollerad avfallshantering, återvinn det på ett ansvarsfullt sätt för att främja hållbar återanvändning av materialresurser. Returnera din använda enhet till en officiell insamlingspunkt eller kontakta din lokala myndighet eller återförsäljaren för råd om miljösäker återvinning.

SYMBOLER

Det finns symboler på maskinens typskylt. Dessa markerar viktig information om produkten eller anvisningar om dess användning.



Läs dessa bruksanvisningar noga före användning.



Använd ögonskydd.
Bär hörselskydd.



Använd säkerhetsskor.



Avlägsna eller ändra inte skydds- eller säkerhetsanordningarna.



Vidrör inte ljuddämparen, växellådan eller cylindern när de är varma.



Rök inte eller använd öppen låga.



Stå på avstånd från den roterande snöskruven.



Håll händer och fötter borta från intags- och utkastaröppningarna när maskinen är påslagen.



Rikta aldrig utslungande snön mot någon person.



Stäng av motorn, ta ur startnyckeln och läs bruksanvisningen innan du utför reparationer eller justeringar.



Använd endast rengöringsverktyget för att ta bort blockeringar. Gör aldrig detta för hand.



Håll åskådare på avstånd.



Stäng av motorn och ta ur startnyckeln innan du lämnar förarplatsen.

SÄKERHET

Allmänna säkerhetsanvisningar

Lär dig känna din maskin

Låt endast vuxna människor med tillräcklig kunskap använda apparaten. Barn får inte använda apparaten.

Läs bruksanvisningen och förstå anvisningarna samt betydelsen hos markeringarna på maskinen. Lär dig användningen och begränsningar såväl som möjliga risker med maskinen.

Bekanta dig noggrant med styrdonen och hur de används korrekt. Lär dig hur maskinen stannas och hur styrdonen snabbt kopplas av.

Läs och förstå alla instruktioner och säkerhetsanvisningar i motortillverkarens bruksanvisning (endast på engelska) som är

packat separat med din maskin. Försök inte använda maskinen innan du helt har förstått hur motorn används och servas korrekt och hur du undviker olyckor och skador på egendom.

Arbetsområde

Starta eller använd motorn aldrig i slutet utrymme. Avgaserna är farliga och innehåller kolmonoxid, en luktfri och dödlig gas. Använd endast maskinen i välventilerade utrymmen utomhus.

Använd aldrig maskinen om sikten eller belysningen är bristfällig.

Kör inte maskinen i branta sluttningar.

Personlig säkerhet

Använd inte maskinen under påverkan av droger, alkohol eller läkemedel eftersom de försvagar din förmåga att använda maskinen korrekt.

Använd lämpliga arbetskläder. Använd tjocka långa byxor, stövlar och skyddshandskar. Använd inte lösa kläder, korta byxor eller smycken av något slag. Fäst långt hår så att de sitter ovanför axlarna. Håll hår och kläder borta från rörliga delar. Löst sittande kläder, smycken eller långt hår kan fastna i rörliga delar.

Använd skyddsutrustning. Använd alltid skyddsglasögon. Skyddsutrustning såsom dammfiltermask, skyddshjälm och hörselskydd minskar risken för personskador.

Kontrollera alltid maskinen innan den tas i drift. Håll skyddsutrustningarna på plats och funktionsdugliga. Se till att alla bultar, muttrar osv. har fästs ordentligt. Koppla ur samtliga kopplingar och lägg i friläge innan motorn startas.

Använd aldrig en maskin som behöver reparationer eller som är i dåligt skick. Byt ut skadade eller defekta delar och montera saknade delar innan maskinen används. Kontrollera eventuellt bränsleläckage. Se till att maskinen är säker att använda.

Fingra aldrig säkerhetsanordningarna. Kontrollera regelbundet att de fungerar på rätt sätt.

Använd inte maskinen om motorns gasreglage inte fungerar som det ska. En bränsle driven maskin som inte kan styras med gasreglaget är farlig och måste bytas ut.

Ta för vana att kontrollera att alla justeringsnycklar har avlägsnats från maskinen och dess användningsområde innan start. Ett verktyg eller en nyckel som sitter kvar på en roterande del av maskinen kan orsaka personskador.

Var noggrann, försiktig och använd sunt förnuft när du använder maskinen.

Sträck dig inte för långt. Använd säkerhetsskor som skyddar dina fötter och förbättrar fästet på hala ytor. Stå stabilt och i god balans hela tiden. Detta ger dig bättre kontroll över maskinen även i oväntade situationer.

Förhindra oavsiktlig start. Se till att motorns gasreglage är avstängt innan du transporterar maskinen eller utför något underhåll eller service på den. Transport, service eller underhåll av maskinen med gasreglaget på kan leda till personskador.

Bränslesäkerhet

Bränsle är mycket lättantändlig, och ångorna kan explodera om de antänds. Följ säkerhetsåtgärderna då du behandlar bränslet för att minska risken för allvarliga personskador.

När du fyller på eller tömmer bränsletanken ska du använda en godkänd behållare i en ren och väl ventilerad plats utomhus. Rök inte och låt inte gnistor, öppen eld eller andra antändningskällor komma nära det område där du tankar bränsle eller använder maskinen. Fyll aldrig bränsletanken inomhus.

Håll jordade ledande föremål, så som verktyg,

långt borta från bara, spänningsförande delar och kopplingar för att undvika gnistor eller ljusbågar. Dessa kan antända ångor eller gaser.

Stäng alltid av motorn och låt den svalna innan du fyller på bränsletanken. Lösgör aldrig bränsletankens propp och fyll inte på med bränsle om motorn är igång eller om varm. Använd inte maskinen om du vet att bränslesystemet läcker.

Lyft ner bensinmotor drivna redskap från fordon eller släpvagn och fyll på bränslet på marken. Om detta inte är möjligt, ska du tanka maskinen på en släpvagn med en bärbar behållare istället för en bensinpump.

Öppna bränsletankens kork långsamt för att frigöra eventuellt tryck från tanken.

Se till att behållaren är i kontakt med bränsletankens kant eller med tankens öppningshål under hela påfyllningen. Använd inte en påfyllningsanordning med avstängning.

Överfyll aldrig bränsletanken. Fyll inte tanken mer än 1,5 cm under påfyllningsöppningens kant, för att lämna utrymme för expansion som orsakas av hettan från motorn och/eller solen.

Fäst alla bränsletankens och -kärlens proppar ordentligt och torka bort bränsle som spillts. Använd inte maskinen om bränsletankens propp inte sitter ordentligt på sin plats.

Undvik antändningskällor nära bränsle som läckt ut. Om bränsle läcker ut ska du inte försöka starta motorn förrän du har flyttat maskinen bort från det avtappade bränslet. Så undviks gnistor innan bensinångorna har dunstat. Allvarliga personskador kan orsakas om bränslet spills på dig själv eller dina kläder vilka kan antändas. Tvätta huden och byt kläder omedelbart i händelse av bränslespill.

Förvara bränslet i kärl som är särskilt avsedda och

godkända för detta ändamål.

Fyll aldrig på bränsle i eller på ett fordon eller en släpvagn med plastbeklädnad. Placera alltid behållaren på marken och på avstånd från fordonet vid påfyllning.

Förvara bränsle i ett svalt och välventilerat utrymme. Förvara bränslet borta från gnistor, öppen eld eller andra antändningskällor.

Förvara aldrig bränsle (eller en maskin med bränsle i tanken) i en byggnad där bränsleångorna kan utsättas för gnistor, öppen eld eller andra antändningskällor (t.ex. en vattenvärmare, eldstad, tork eller motsvarande). Låt motorn svalna innan den förvaras i ett stängt utrymme.

Användning och service av maskinen

Lyft eller transportera aldrig maskinen när motorn är igång.

Överbelasta inte maskinen. Använd en lämplig maskin för jobbet. Maskinen utför arbetet bäst och säkrast med den effekt den är konstruerad för.

Ändra inte motorjusterarens inställningar och använd inte motorn på högvarv. Justeraren styr motorns högsta trygga varvtal.

Placera inte händer och fötter nära roterande delar. Undvik kontakt med varmt bränsle, olja, avgas och heta ytor. Vidrör inte motorn eller ljuddämparen. Delarna är extremt varma under drift. De förblir varma ännu en tid efter att maskinen har stängts av. Låt motorn svalna innan underhåll eller justeringar.

Om ett externt föremål slår emot maskinen, stäng av motorn, koppla bort tändstiftskabeln, inspektera maskinen noggrant för skador och reparera skadan innan du startar och använder maskinen igen.

Om motorn börjar orsaka ovanligt buller eller vibrationer ska du omedelbart stänga av motorn,

koppla bort tändstiftskabeln och kontrollera orsaken till störningen. Ovanligt buller eller vibrationer är vanligen tecken på ett fel.

Använd bara tilläggsutrustning och tillbehör godkända av tillverkaren. Försummelse av denna anvisning kan leda till personskador.

Underhåll maskinen noggrant. Kontrollera att rörliga delar fungerar ordentligt och inte fastnar, att delarna inte är trasiga eller skadade på ett sätt som kan försämra säker drift av maskinen. Om maskinen har tagit skada ska den repareras innan användning. Många olyckor orsakas av dåligt underhållna maskiner.

Håll motorn och ljuddämparen fria från gräs, löv, överflödigt fett och sot för att minska brandrisken.

Håll eller spruta aldrig vatten eller annan vätska på maskinen. Håll handtagen torra och rena. Rengör dem efter varje användning.

Observera gällande avfallshanteringslagar och -föreskrifter för bränsle och olja för att skydda miljön.

När du inte använder maskinen ska den förvaras utom räckhåll för barn. Låt inte personer som inte har satt sig in i den eller som inte har läst dessa anvisningar använda maskinen. Maskinen är farlig i händerna på utbildade användare.

Underhåll

Stäng av motorn och se till att alla rörliga delar har stannat innan rengöring, kontroll eller justering. Försäkra dig alltid av att motorns gasreglage är i STOP-läge. Koppla bort tändstiftskabeln och håll den borta från tändstiftet för att förhindra oavsiktlig start.

Endast en auktoriserad serviceverkstad får underhålla maskinen med originalreservdelar. Detta säkerställer att maskinen förblir säker.

Speciella säkerhetsanvisningar

Använd inte snöslungan utan lämpliga vinterkläder.

Använd inte maskinen på taket.

Kör inte motorn inomhus, förutom vid start av motor för att köra snöslungan in eller ut från en byggnad. Öppna ytterdörrar; avgaser är farliga.

Kontrollera alltid avstånden ovanför och på sidorna före användning. Akta alltid trafiken när du kör maskinen på gator eller trottoarer.

Kontrollera området som ska bearbetas noggrant. Ta bort alla dörmattor, tidningar, kälkar, brädor, kablar och andra främmande föremål som snöskruven kan kasta runt. Kontrollera svaga punkter på bryggor, ramper eller golv.

Planera utkastande av snön så att du undviker slunga snön över människor eller områden där egendomsskador kan hända.

Kör inte nära branter, diken eller vallar. Maskinen kan plötsligt välta om ett hjul är utanför kanten eller om kanten brister.

Håll alla utomstående, barn och husdjur på minst 23 m avstånd. Om någon kommer nära, stanna maskinen omedelbart.

Använd en skyddsjordad förlängningsladd med tre ledningar och jordade stickkontakter för alla enheter med elektriska startmotorer.

Kontrollera funktionen av kopplingen och bromsen regelbundet. Justera och underhåll vid behov. Drivhjulen och snöskruvens rörelse ska stanna snabbt när styrspakarna släpps.

Låt motorn och maskinen anpassa sig till temperaturen utomhus innan snörensningen påbörjas.

Var hela tiden alert för oförutsedda faror eller trafik.

Överbelasta inte maskinen genom att försöka rensa snö alltför fort.

Försök inte slunga snö högre än nödvändigt.

Justera höjden för snöskruvens kåpa så att den inte träffar grus eller makadamkross. Var mycket försiktig när du använder maskinen.

Var försiktig för att undvika att halka och ramla, speciellt vid backning. Kör aldrig på hög hastighet på halt underlag. Titta alltid nedåt och bakom dig före och under backning.

Kör inte maskinen i branta sluttningar. Kör inte snöslungan tvärs i sluttningar. Utför alla rörelser sakta och gradvis på sluttningar. Gör inga plötsliga ändringar av hastighet eller körriktning. Använd låg hastighet för att undvika behovet att stanna eller skifta på sluttningar. Undvik att starta eller stanna i en sluttning. Parkera inte maskinen i en sluttning om det inte är helt nödvändigt. Om du parkerar i en sluttning, blockera alltid hjulen.

Frikoppla snöskruven vid transport eller när maskinen inte används.

Koppla alltid bort alla reglage och stäng av motorn innan du lämnar förarplatsen (bakom handtagen). Vänta tills snöskruven har stannat helt innan du rensar en blockerad utkastare eller utför några justeringar eller inspektioner.

Handkontakt med roterande delar i utkastaren är den vanligaste orsaken till personsador i samband med snöslungor. Rengör inte utkastaren när motorn är igång. Stäng av motorn och stå bakom handtagen tills alla rörliga delar har stannat helt innan du rensar en blockering. För aldrig in handen i utkastar- eller intagningsöppningarna. Använd alltid det medföljande rensningsverktyget för att rensa utkastaröppningen.

LEVERANSOMFATTNING

Snöslungan levereras delvis monterad och noggrant förpackad i en låda. När du har tagit bort alla delar från lådan borde du ha följande delar:

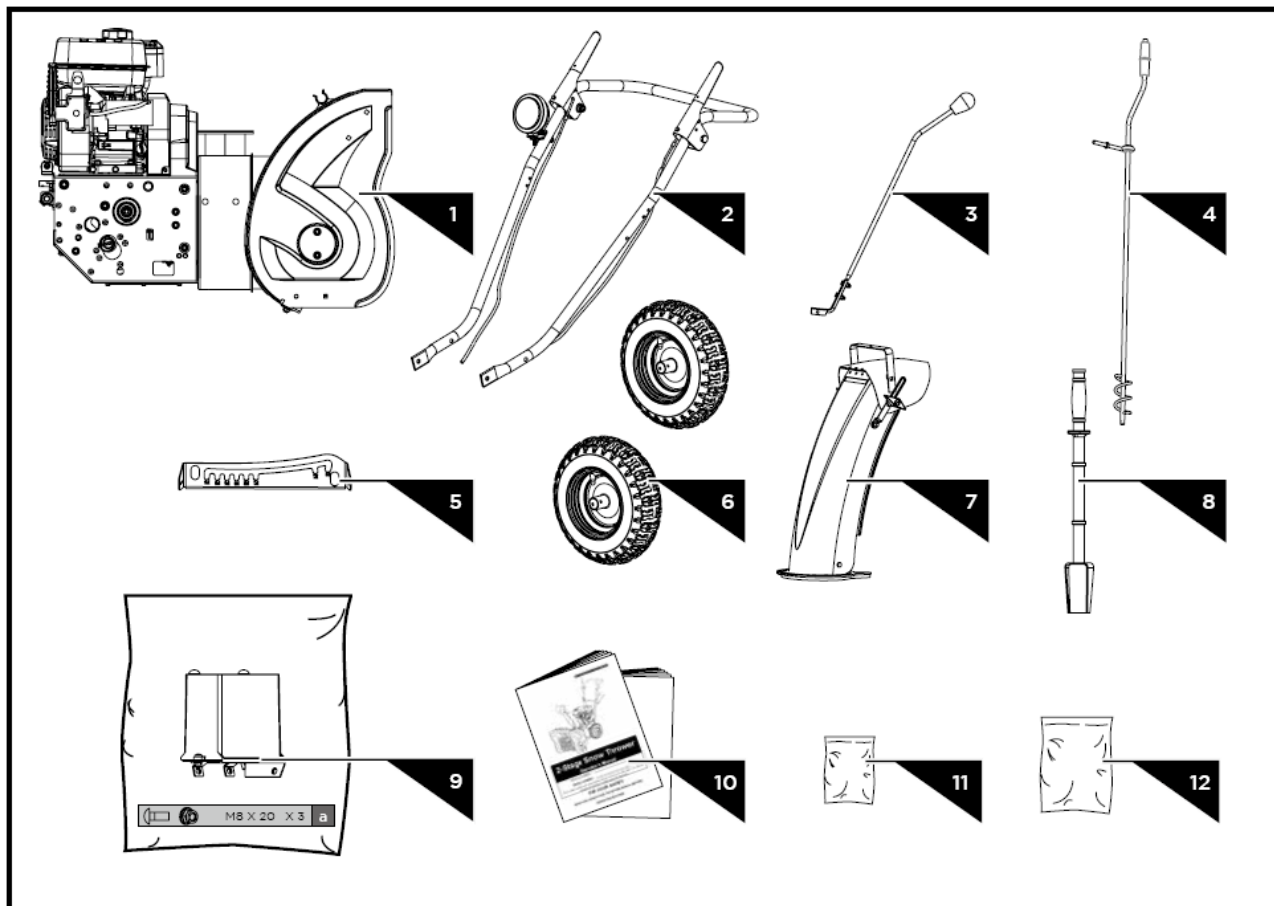

Referenserna till höger och vänster sida betraktas från användarens synvinkel.

1. Snöslungaenhet
2. Styrhandtag
3. Växelspak
4. Vev för utkastare
5. Manöverpanel
6. Hjulen (1 par)
7. Utkastare
8. Rengöringsverktyget för utkastaren
9. Batteri (om ingår)
9. Bruksanvisningar och motorns bruksanvisningar (på engelska)
10. Påse med monteringsstillbehör till motorn
11. Påse med monteringsstillbehör till snöslungan (se bilden)

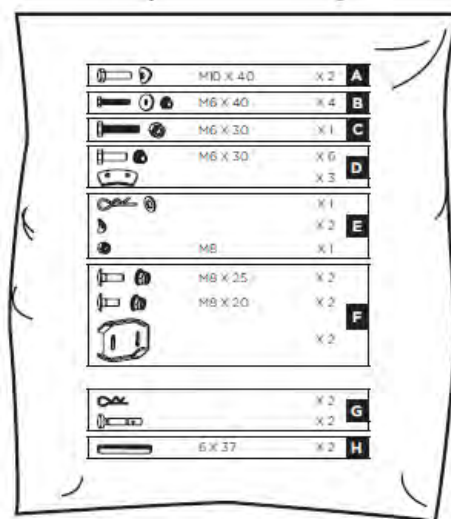

MONTERING

Montera snöslungan på några minuter genom att följa anvisningarna nedan.

Motor

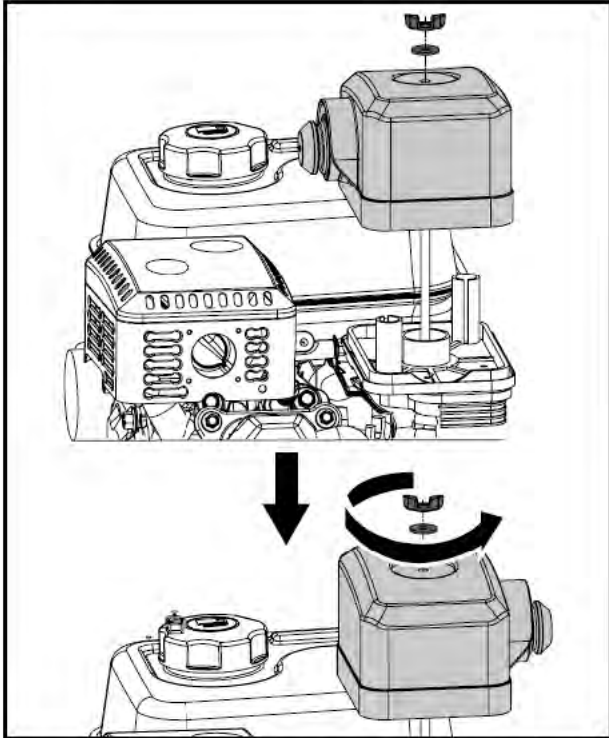

1. Demontera vingmuttern och brickan från luftfilterkåpan.
2. Vrida luftfilterkåpan 180° så att bränslepumpen kommer till utsidan.
3. Montera luftfilterkåpan och dra åt vingmuttern.

Handtag

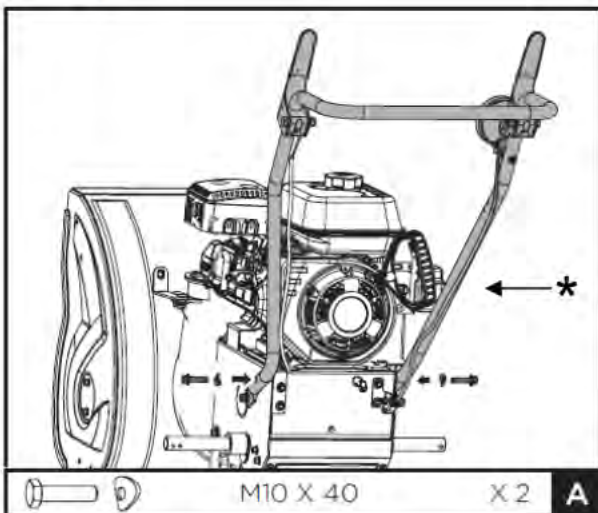

1. Rikta in hålen på handtaget med sidoplåtar och skruva fast handtaget med skruvar och brickor med fingerkraft.

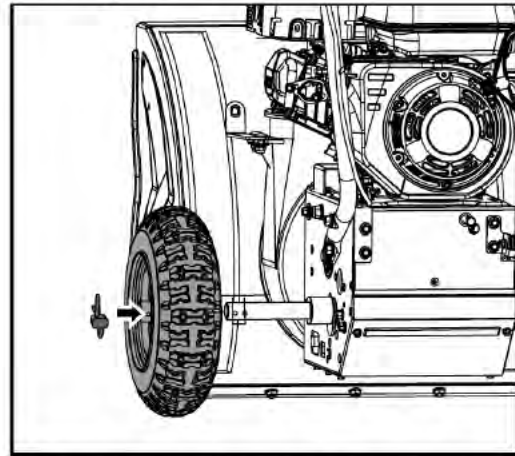

2. Avlägsna axeltapparna och för hjulen in i axeln. För varje axeltapp genom hålet i hjulets nav och genom hålet på axeln.

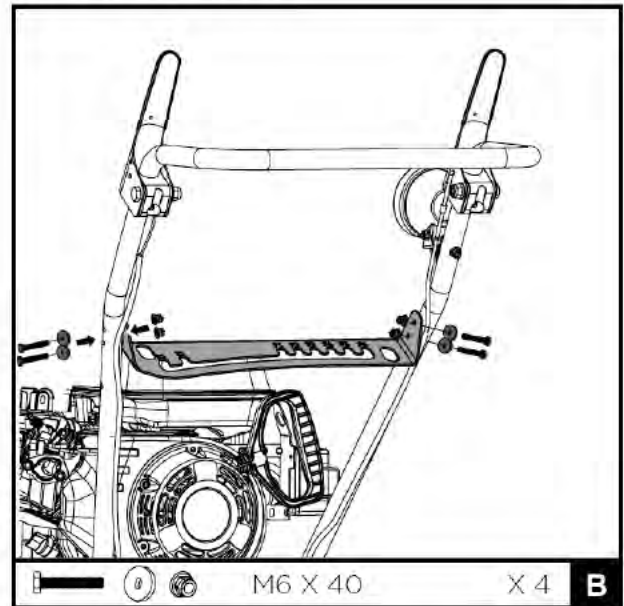

3. Skruva fast manöverpanelen på styrhandtaget med skruvar och brickor med fingerkraft.
4. Säkerställ att handtagen är i samma höjd och dra åt dem sedan ordentligt.

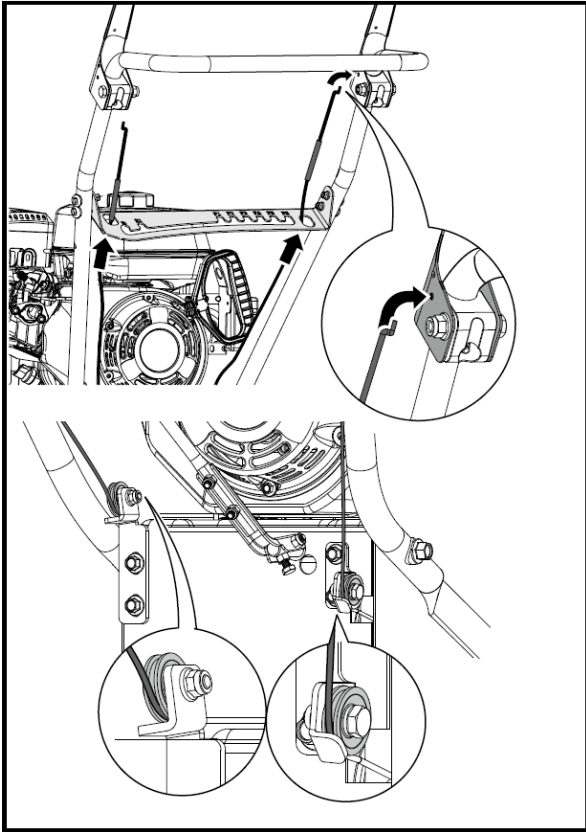

5. För styrkablarna genom hålen på manöverpanelen. Se till att kablarna sitter ordentligt i rullstyrningarna när du sätter kablarna i kopplingspakarna.

Hastighetsreglage

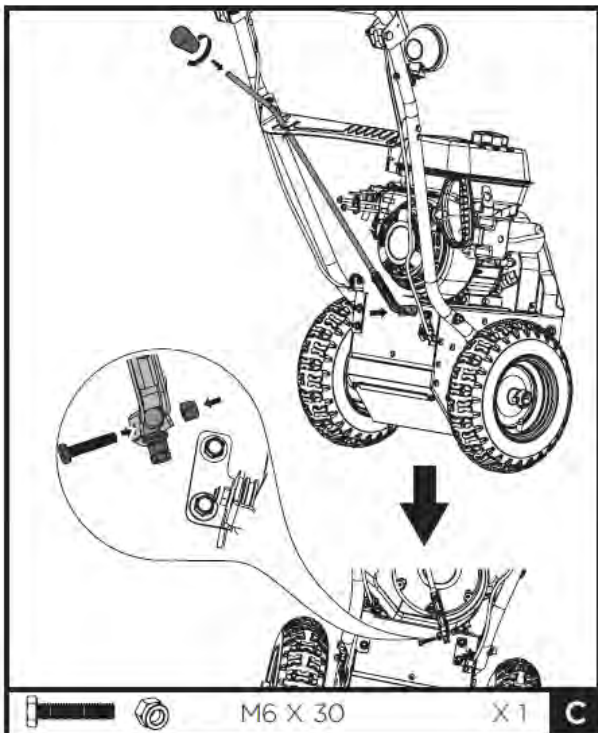

Avlägsna knoppen och för växelspaken genom hålen i manöverpanelen. Fäst växelspaken på växelstaven med skruvar. Montera knoppen. Lossa de två bultarna på växelspaken för enklare montering.

Utkastare

1. Smörj undersidan av ringen för utkastare (om inte redan smord).

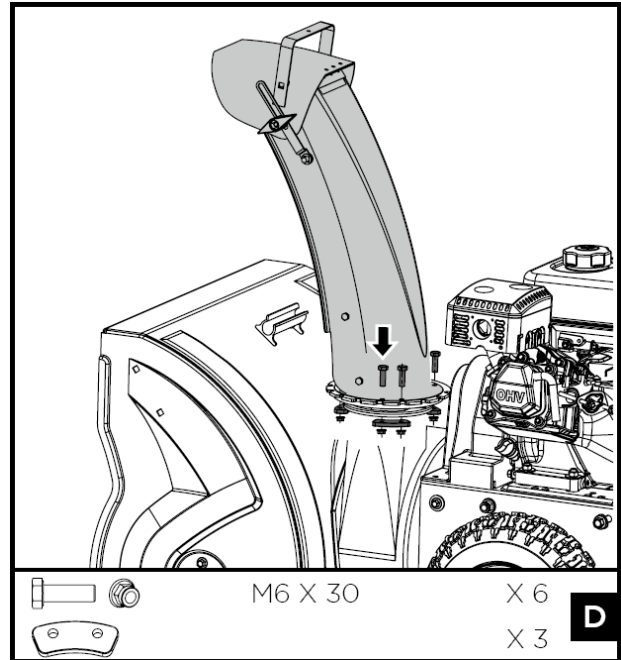

2. Montera utkastaren på öppningen i snöskruvens kåpa och fäst den.

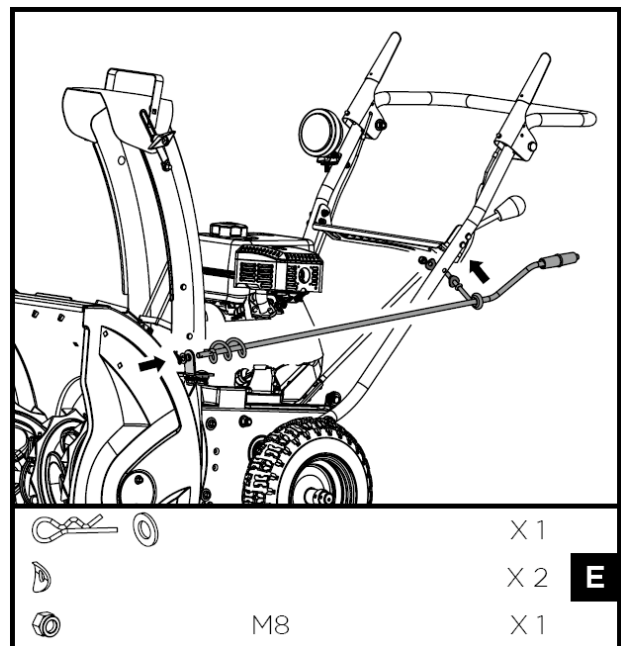

3. Fäst den övre fästen för styrning av utkastare

(monterat på veven) på övre vänstersida av styrhandtaget med en låsmutter och två fjäderbrickor.

4. Breda ut fett på spiralen på veven.
5. Stoppa in spiraländan av veven i lägre fästen och lås den fast med en planbricka och saxsprint.

Däcken

Däcken är överfyllda i fabriken för leverans. Kontrollera trycket i däcken. Öka eller minska däcktrycket till tillverkarens rekommenderade tryck.



Överskrid aldrig det tryck som rekommenderas av tillverkaren. För högt tryck kan leda till att däck/fälgen exploderar, vilket kan leda till allvarliga skador. Se det rekommenderade trycket på sidan av däck.



Säkerställ att lufttrycket i däcken alltid är korrekt. Om trycket inte är detsamma på båda däcken, går maskinen inte rakt och röjningsspåret kan bli ojämnt.

Håll däcken rena från bensin och olja eftersom de kan skada gummit.

Medar

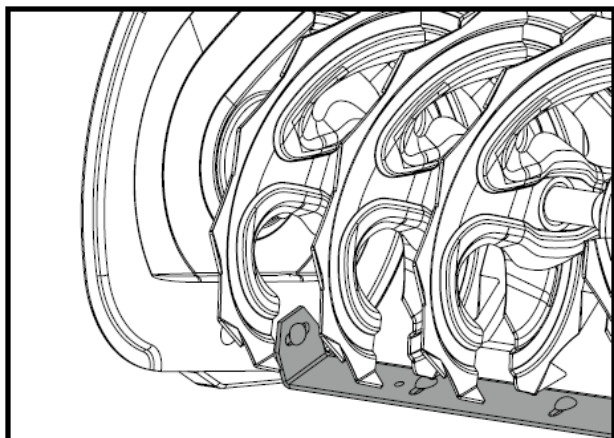

1. Flytta maskinen till ett jämnt underlag.
2. Stöd upp bladen till snöskruven så att de befinner sig cirka 3 mm ovanför markytan.
3. Kontrollera justeringen av skrapbladet. Bladet

ska ligga 3 mm ovanför markytan och vara parallell med underlaget. För att justera bladet, lossa alla fästskruvar (två på varje sida), rikta bladet och dra åt skruvarna.

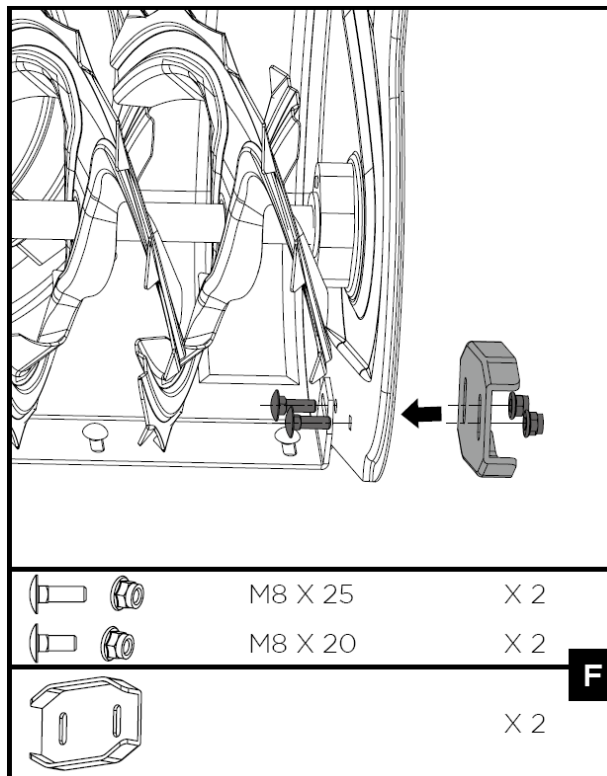

4. Montera båda medarna på sidoplåten till snöskruven med skruvar och muttrar. För medarna så lågt som möjligt. Säkerställ att båda medarna är jämnt justerade. Dra åt ordentligt.

Rengöringsverktyget för utkastaren

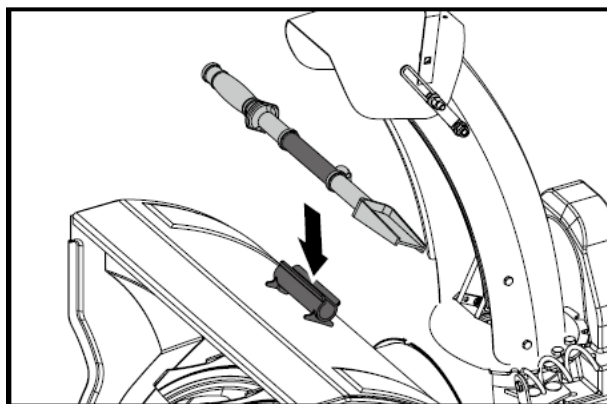

Fastsätt rengöringsverktyget i fästet beläget i snöskruvens bakre del.

Reservpar av brytpinnar



Reservpar av brytpinnar och saxsprintar för snöskruven ingår i leveransen. Förvara dem på ett säkert ställe tills de behövs.

Reservpar av rullstift

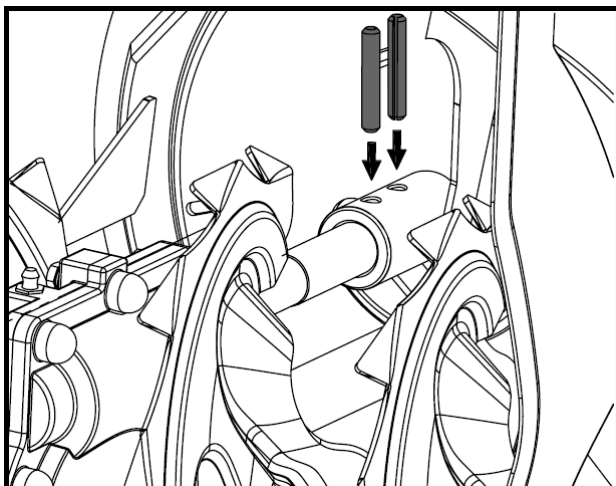

Pumphjulet är fäst vid pumphjulaxeln med rullstift.

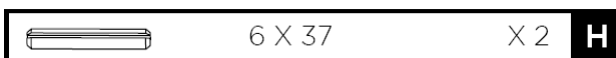

Två 6x37 rullstift för pumphjulet finns med som reservdelar i tillbehörspåsen. Förvara dem på ett säkert ställe tills de behövs.

Batteri (om ingår)

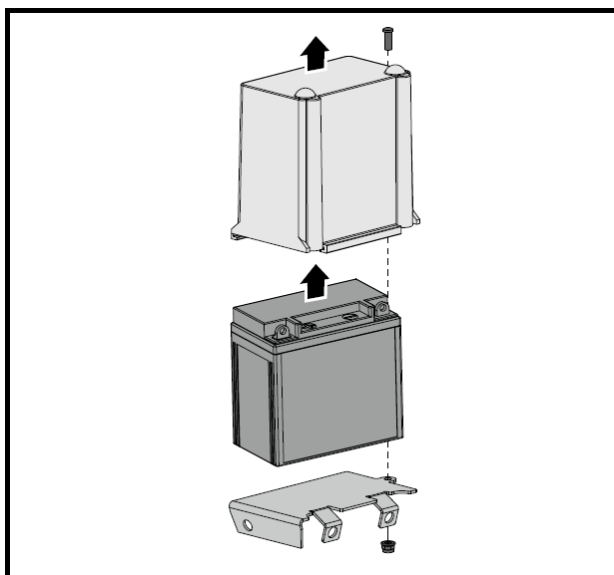

1 Ta bort locket till batteriet genom att lossa skruven och muttern.

2. Avlägsna batteriet från ställningen.

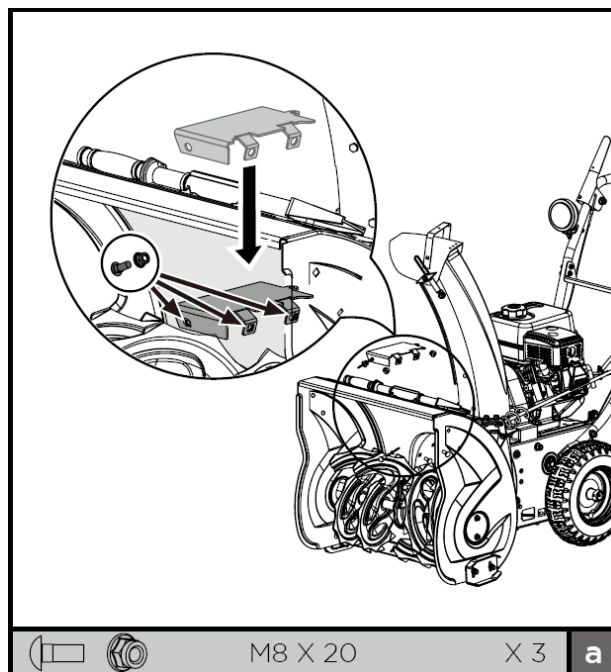

3. Montera ställningen med skruv och mutter.

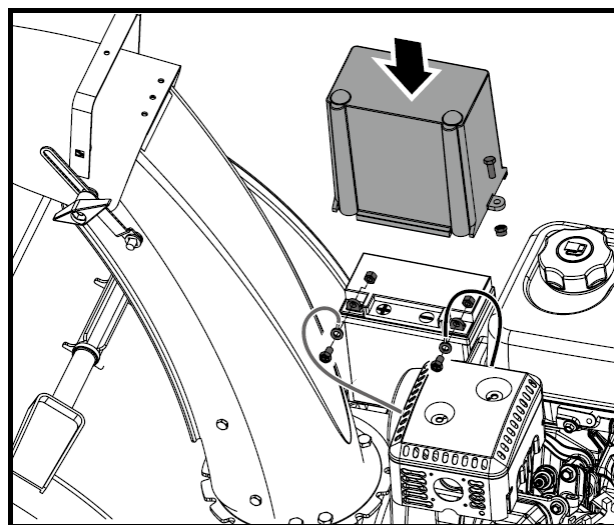

4. Sätt batteriet i ställningen.

5. Montera och dra åt den positiva (röda) batterikabeln först, sedan den negativa (svarta) batterikabeln. Kontrollera att batterikopplingarna är ordentligt fastdragna.

6. Montera tillbaka locket till batteriet och dra åt skruven och muttern

LÄR KÄNNA DIN MASKINONTERING

Egenskaper och reglagen

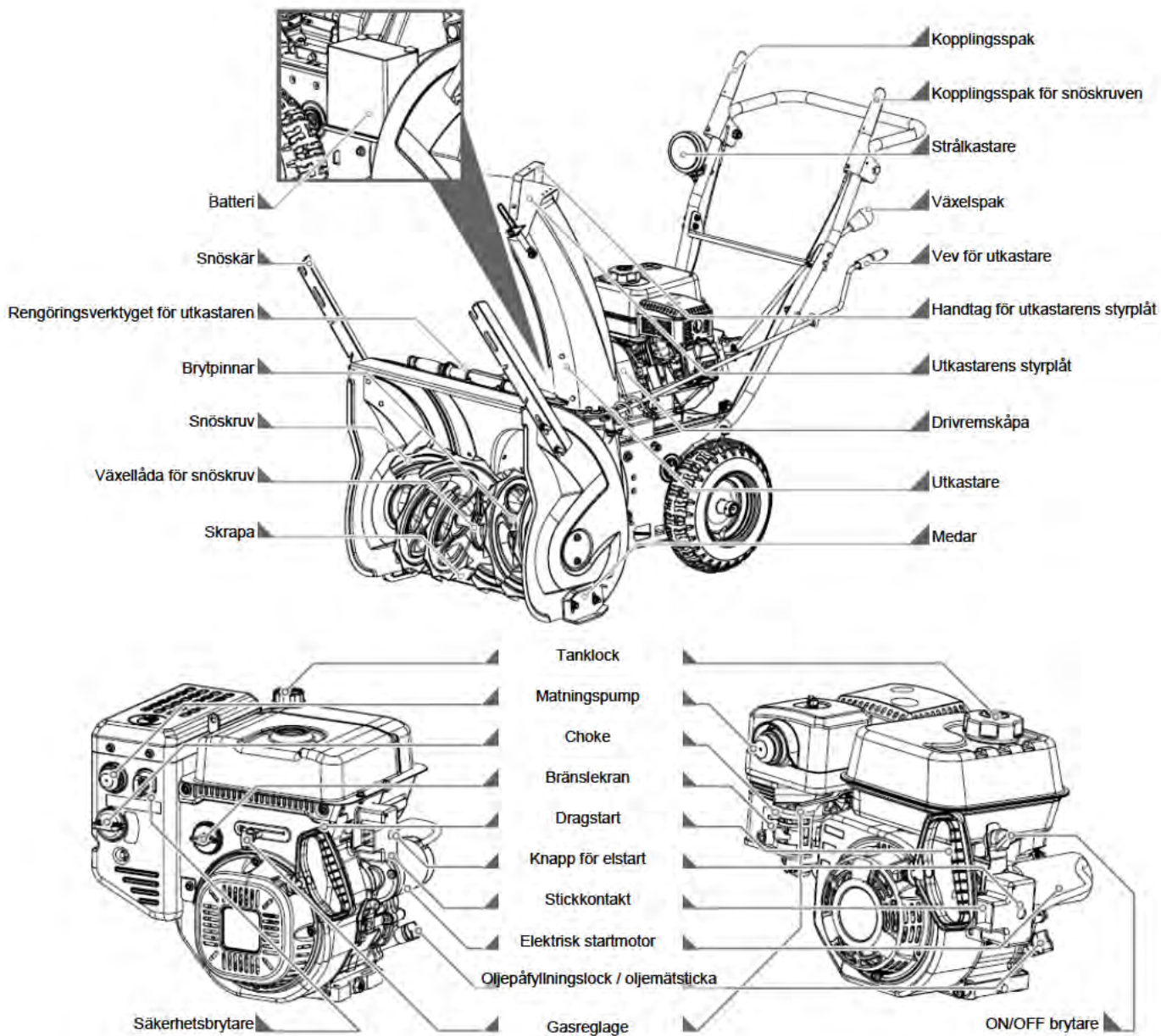

OBS! Vissa av dessa delar är inte standardutrustning, så de kan saknas i den modell du har köpt.

Växelspak



Växelspaken har 8 lägen. 6 växlar framåt och 2 bakåt. För att skifta växel, för spak till önskat läge. Spaken låses på plats i ett hack för varje växel.



Frisläpp alltid kopplingen före växelbyte. Om du inte gör detta, kan snöslungan skadas.

Lägre växlar är för tyngre snö och högre växlar för lätt snö och för flyttning av snöslungan. Använd lägre växlar tills du har lärt användningen av snöslungan.

Om motorhastigheten sjunker under belastning eller hjulen slirar, växla till en lägre växel.

Om framdelen av maskinen lyfts upp, växla till en lägre växel. Om framdelen fortfarande går upp, lyft upp handtaget.

Vev för utkastaren



Vrid veven medsols för att vända utkastaren till vänster; vridning motsols vänder utkastaren till höger.

Handtag för utkastarens styrplåt

Flytta styrhandtaget framåt för att rikta snöflödet neråt; flytta handtaget bakåt för att rikta snöflödet uppåt.

Kopplingsspak



Pressa in kopplingsspaken mot styrhandtaget för att aktivera hjuldrift. Släpp den för att avaktivera hjulen.



Frisläpp alltid kopplingen före växelbyte. Om man inte gör detta, kan snöslungan skadas.

Kopplingsspak för snöskruven



Pressa in kopplingsspaken mot styrhandtaget för att aktivera snöskruven och börja slunga snö. Släpp den för att avaktivera snöskruven.

När kopplingar för både snöskruv och drift är inkopplade, låser kopplingsspaken för snöskruven spaken för drift i inkopplat läge. Detta frigör din höger hand från handtaget och du kan justera riktningen för utkastaren utan att behöva avbryta snöslungandet.

Skrapa och medar

Skrapan ger bättre kontakt med ytan som ska röjas. Den förhindrar även skador på kåpan under normal drift.

Medarna sitter på båda sidor till skruvkåpan och styr avståndet mellan skrapan och underlaget. Justera medarna till samma höjd för att hålla skrapan på samma nivå med underlaget.

Skrapan och medarna utsätts för slitage och skador. Både skrapan och medarna går att justera för att kompensera slitaget. De ska kontrolleras och justeras regelbundet. Byt dem vid behov.



Om skrapan slits för mycket, orsakar det skador för skruvkåpan.

Både skrapan och medarna har två slitkanter. När den ena sidan slits ut, kan de vändas 180° för att använda den andra kanten.

Brytpinnar

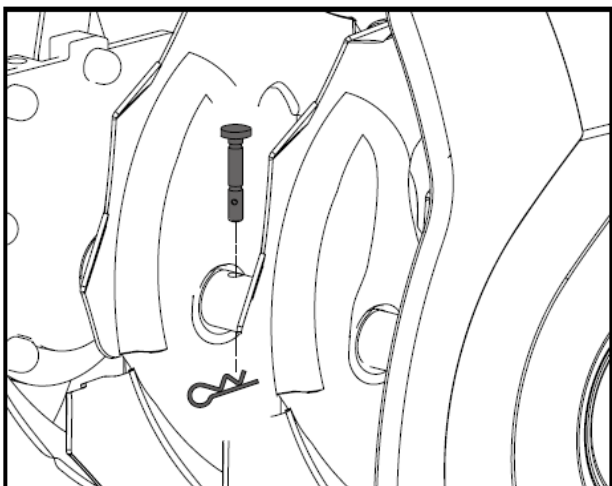

Snöskruvarna är fästa vid axeln med två brytpinnar och saxspringar. Om snöskruven träffar på något främmande föremål eller iskant, är snöslungan konstruerat så att brytpinnen går av och skyddar andra komponenter mot skador. Kontrollera om pinnarna brutit om snöskruven inte roterar. Ersätt brytpinnarna vid behov.



Använd inte andra än originalpinnar. Använd endast originalbrytpinnar som har medföljt med din snöslunga.

Snöskruv

Vid inkoppling roterar skruven och matar in snö i inmatningskåpan.

Utkastare

Snö som matas in i inmatningskåpan slungas ut genom utkastaren.

Rengöringsverktyget för utkastaren



Använd aldrig händerna för att rensa en blockerad utkastare. Stäng av motorn och stå bakom handtagen tills alla rörliga delar

har stannat helt innan du rensar en blockering.

Rensningsverktyget är placerat lätt åtkomligt på inmatningskåpan. Om snö och is fastnar i utkastaren, rensa utkastaren och öppningen säkert på följande sätt:

1. Frikoppla kopplingen för snöskruven och stäng av motorn.
2. Ta loss rengöringsverktyget från hållaren på inmatningskåpan.
3. Ta ett stadigt grepp på verktyget och skjut och vrid verktyget in i utkastaren för att avlägsna blockeringen.
4. Sätt tillbaka rensningsverktyget i hållaren på inmatningskåpan baksida.
5. Säkerställ att utkastaren är riktad i säker riktning (att inget fordon, byggnad, människor eller andra objekt finns i utkastriktningen). Återstarta motorn. Stå på förarplatsen (bakom styrhandtaget), aktivera snöskruven för några sekunder för att rensa eventuellt kvarvarande snö och is från utkastaren.

Strålkastare (om ingår)



Strålkastaren ger extra säkerhet vid dålig sikt. Aktivera körlyset genom att ställa strömbrytaren i ON-läget.

Snöskären (om ingår)

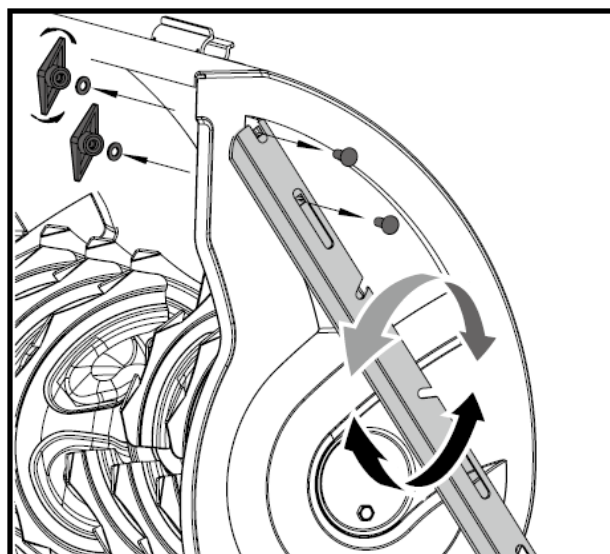

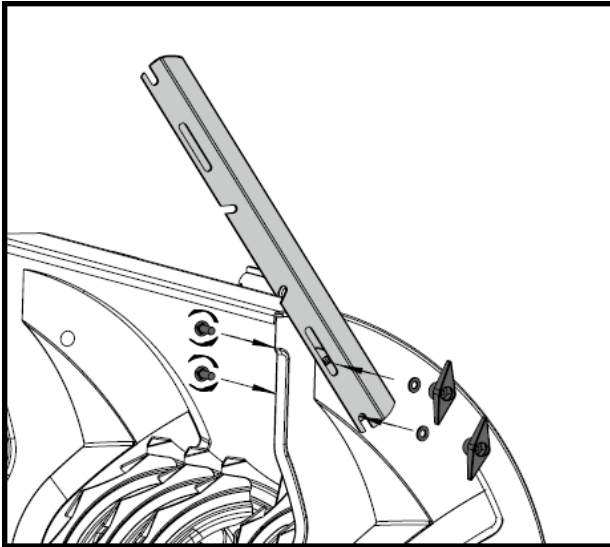

Snöskären bryter snövall som är högre än inmatningsöppningen och matar in snön direkt in i snöskruven. Förvara snöskären i snöskruvens kåpa när de inte används. Montera snöskären framåt enligt bilden. Vingmuttrarna ska dras åt på utsidan av snöskruvens kåpa.

Bränslekran

Använd alltid snöslungan så att bränslekranen är i OPEN-läge. Stäng av kranen när du inte använder maskinen.

Gasreglage

Flytta gasreglaget till höger för att öka motorvarven; flytta reglaget till vänster för att sänka motorvarven. Flytta gasreglaget till STOP-läget för att stanna motorn.

Choke

Aktivera choken genom att vrida spaken till FULL-läge när du startar en kall motor. Vrid choken gradvis till OFF-läge när motorn värms upp. Använd inte choken för att starta en varm motor.



Använd aldrig choke för att stänga av motorn.

Matningspump

Tryck på matningspumpen för att tillöka bränslet från förgasaren till cylindern för att förbättra start

vid kallt väder.

Dragstart

Dragstart ligger på baksidan av motorn. Dra i handtaget för att starta motorn.

Skyddsbrytare för start (om ingår)

Skjut i nyckeln för skyddsbrytare för att starta och köra motorn. För att stoppa motorn, ta ut nyckeln.

ON/OFF brytare (om ingår)

Används för att stänga av motorn. Ställ brytaren till OFF-läge för att stänga av motorn. Ställ brytaren till ON-läge för att starta motorn.

Tändningslås (12 V start) (om ingår)

Tändningslåset används med löstagbar nyckel som har tre lägen: STOP, RUN och START.

Elstart & startknapp (om ingår)

Elstarten startar motorn med rättställt choke och tändning när nyckeln vrids (12 V DC) eller startknappen trycks (120 V eller 230 V AC).

För att starta motorn, anslut elstart till en strömkälla med lämpliga startkablar och tryck på startknappen.



Kontrollera elkablarna noggrant innan du använder maskinen. Om kablarna är skadade, använd dem inte. Reparera eller byt omedelbart ut skadade kablar.



Anslut förlängningskablarna först på polarna i elstart, och därefter på strömkällan; fränkoppla förlängningskablarna först från strömkällan och därefter från starten.



För att undvika skador på elstarten, kör den inte mer än 5 sekunder i sträck åt gången. Vänta 10 sekunder mellan varje försök.

Justeringar

Medar

Justera medarna enligt ytans kondition. Vid borttagning av snö i normala förhållanden, såsom på täckta körvägar eller trottoarer, placera medarna i något högre läge för att lämna en 3 mm mellanrum mellan skrapan och underlaget. Använd ett mitt- eller lägre läge om underlaget är ojämnt som på en grusväg.



Det är inte rekommenderat att använda snöslungan på grus som kan lätt plockas upp och slungas iväg genom snöskruven och orsaka personskador eller skada på snöslungan och egendom i omgivningen.

Om du väljer att använda snöslungan på en grusyta, använd extra försiktighet och håll medarna på maximalt avstånd mellan skrapan och underlaget.



Justera alltid medarna efter justeringen av skrapan för att undvika onödigt slitage eller skador på snöskruven.

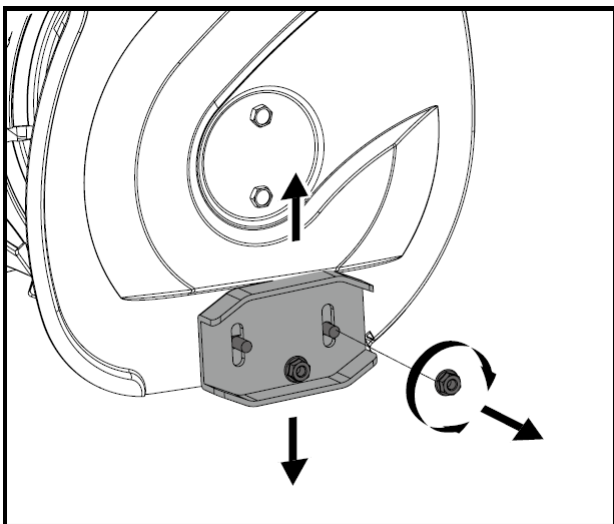

Justera medarna:

1. Lossa de fyra sexkantmuttrarna (två på varje sida) och låsskruvarna. För medarna till önskat läge.
2. Säkerställ att medarnas hela undre yta ligger

an mot underlaget för att undvika ojämnt slitage av medarna.

3. Dra fast muttrarna och skruvarna ordentligt.

Koppling för utkastare och drift

När kopplingsspaken för snöskruven släpps och kopplas ur, kan kabeln slaka sig något. Den får INTE vara spänd.

Snöskruven ska stanna inom 5 sekunder efter att skruvkopplingens spak har släppts. Om kopplingen för snöskruven inte kopplar in eller ur korrekt, justera kopplingen för snöskruven före användning.

Om snöslungans drift frikopplas då och då under arbete eller den drar trots att du har frikopplat kopplingen, justera kopplingen för drift före användning.

Båda snöskruven och driftkopplingen går att justeras enligt följande:

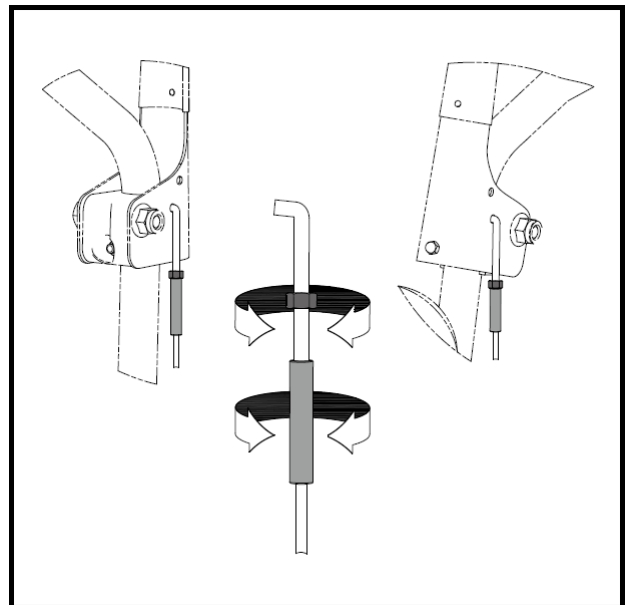

1. Lossa låsmuttern på justerskruven.
2. Dra åt eller lossa kabeln genom att vrida justerskruven uppåt och nedåt.
3. Dra åt låsmuttern.

Fäste för utkastare

Om spiralen i botten av utkastets riktningsskruv

inte är helt inkopplad vid utkastaren borde utkastets fäste justeras. Gör så här:

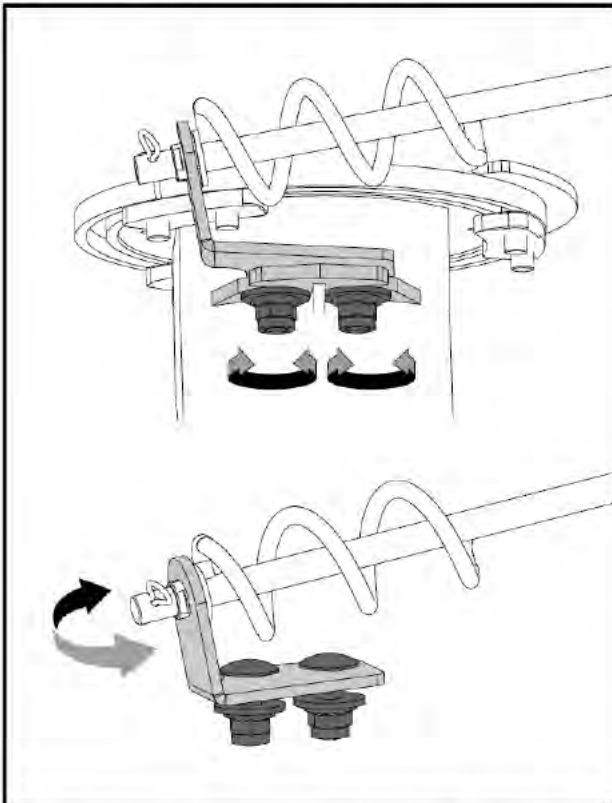

1. Lossa de två muttrarna som håller fästet och omplacera det något.
2. Dra fast muttrarna.

ANVÄNDNING

Frihjul och självdragning

Vänsterhjul utrustat med axellåspinne kan lossas helt genom att ta bort pinnen och installera den i det yttre axelhålet. Lås upp det vänstra hjulet så att enheten blir lättare att svänga.

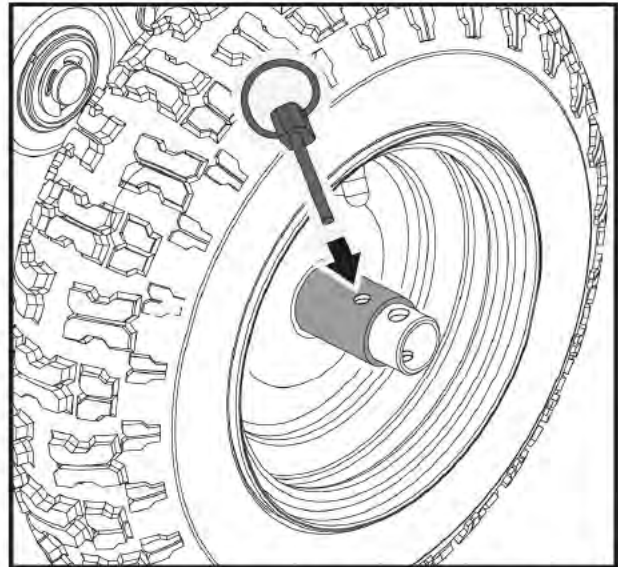

För att låsa upp det vänstra hjulet, ta bort pinnen från det inre hålet och sätt in axellåspinnen genom det yttre axelhålet, men inte genom hjulnavet.

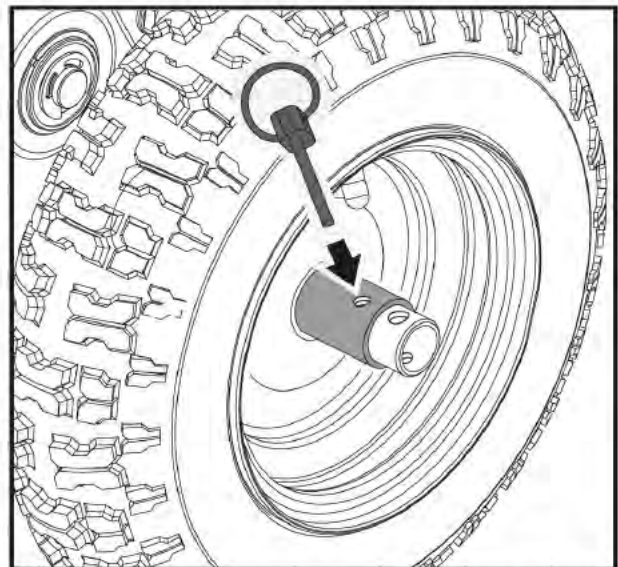

För att låsa vänster hjul, sätt in låspinnen genom hjulnavet och det inre axelhålet.

Att starta och stänga av motorn



Före start av motorn, kontrollera oljenivån i motorn och säkerställ att motorn har underhållits enligt beskrivningar motonsbruksanvisning.

Kallstart – Elstart (120 V eller 230 V AC) (om ingår)

Motorn är utrustad med både elstart AC och med dragstart. Den elektriska startmotorn är ansluten via ett tredarsystem och avsett att kraftförsörjas med den spänning som anges på typskylten.



Använd inte elstarten om din hushållsspänning skiljer sig av det som är angivet för elstarten.

1. Stoppa in startnyckeln i startlåset tills ett klick hörs. Vrid inte nyckeln.
2. Säkerställ att bränslekranen är i OPEN -läge.
3. Flytta choken till OFF-läge.
4. Tryck på bränslepumpen 2 eller 3 gånger. När temperaturen är under -25°C , kan tilläggspumpning behövas. När temperaturen är över 10°C , behövs ingen tilläggspumpning.



Överpumpning kan orsaka att förgasaren flöder och förhindrar motorn att starta. Om du överflöder motorn, vänta några minuter innan du försöker starta på nytt, tryck inte mera på tilläggspumpen.



Vissa motorer till snöslungor är inte utrustade med tilläggspump, eftersom tilläggspumpning inte behövs på dessa motorer.

5. Anslut förlängningskabeln på motorn.
6. Anslut nätsladdens andra ända till ett skyddsjordat vägguttag.
7. Tryck startknappen tills motorn startar.



För att förhindra skador på elstart, kör den inte mer än 5 sekunder i sträck åt gången. Vänta 10 sekunder mellan varje försök.

8. När motorn startar, släpp startknappen och för choken långsamt till FULL-läge.
9. Frånkoppla förlängningskabeln ur eluttaget först, sedan ur motorn.

Kallstart – Elstart (12 V DC) (om ingår)

1. Säkerställ att bränslekranen är i OPEN -läge.
2. Flytta choken till OFF-läge.
3. Tryck på bränslepumpen 2 eller 3 gånger. När temperaturen är under -25°C , kan tilläggspumpning behövas. När temperaturen är över 10°C , behövs ingen tilläggspumpning.



Överpumpning kan orsaka att förgasaren flöder och förhindrar motorn att starta. Om du överflöder motorn, vänta några minuter innan du försöker starta på nytt, tryck inte mera på tilläggspumpen.



Vissa motorer till snöslungor är inte utrustade med tilläggspump, eftersom tilläggspumpning inte behövs på dessa motorer.

4. Håll nyckeln i startläget tills motorn startar.



För att förhindra skador på elstart, kör den inte mer än 5 sekunder i sträck åt gången. Vänta 10 sekunder mellan varje försök.

5. När motorn startar, släpp startnyckeln till RUN-läge och för choken långsamt till FULL-läge.

Kallstart - Dragstart

1. Säkerställ att bränslekranen är i OPEN -läge.
2. Ställ ON I OFF brytare till ON-läge.
3. Vrid choken till OFF-läge.
4. Tryck på bränslepumpen 2 eller 3 gånger. När temperaturen är under -25°C , kan tilläggspumpning behövas. När temperaturen

är över 10°C, behövs ingen tilläggs-pumpning.



Överpumpning kan orsaka att förgasaren flödar och förhindrar motorn att starta. Om du överflödar motorn, vänta några minuter innan du försöker starta på nytt, tryck inte mera på tilläggs-pumpen.

5. Grip starthandtaget och dra ut linan sakta tills du känner ett lätt motstånd. Låt linan dra in sig sakta.
6. Ryck ut linan snabbt i hel armlängd. Släpp inte starthandtaget så att den flyger tillbaka.
7. Upprepa steget 5 och 6 tills motorn startar.
8. När motorn startar, släpp starthandtaget och flytta choken långsamt till FULL-läge.

Start av varm motor

Följ stegen nedan, och låt choken vara i FULL-läge och använd inte tilläggs-pumpning.



Låt motorn värmas upp i några minuter. Motorn producerar inte full effekt förrän normal driftstemperatur uppnåtts.



I snörika och kalla förhållanden kan vissa reglagen och rörliga delar frysas. Använd inte onödigt kraft för att försöka använda frusna reglagen. Om du har svårt att använda något av reglagen eller delen, starta motorn och låt den gå i tomgång under några minuter.

Snöslungning

Det är lättare och effektivare avlägsna snön direkt efter snöfall.

Den bästa tiden för snöröjning är tidigt morgon. Då är snön oftast torr och har inte blivit utsatt för direkt solsken eller värmande temperaturer.

Att röja snön med något överlappande stråk säkerställer att all snö blir röjt.

För större områden, starta röjningen i mitten och röja snön mot sidorna, så blir snön röjd med en gång.

Vid mycket tjock snö, minska stråkbredd genom att överlappa med föregående stråk och att köra sakta.

Slunga snön med vinden när det är möjligt.

Håll motorn ren och fri från snö under användning. Detta bidrar till bättre luftflöde till motorn och förlänger motorns livslängd.

VIKTIGT! Efter färdig snöröjning, låt motorn gå några minuter i tomgång för att avhjälpa avlägsnandet av fukt ur motorn och förhindra delar att frysas. Koppla på snöskruven för att rensa bort all kvarvarande snö ur kåpan. Vrid utkastaren för att förhindra den att frysas. Stäng av motorn, vänta tills alla rörliga delar har stannat och avlägsna all is och snö från snöslungan. Vid avstängd motor, dra några gånger av dragstarten för att förhindra frysningen av startlinan.

Förflyttning

För att flytta från en arbetsplats till en annan:

1. Ställ gasreglaget på tomgångsläge.
2. Tryck ner styrhandtaget för att lyfta framdelen av slungan något upp ur underlaget.
3. Koppla in driften utan att inkoppla snöskruven.

Transport



Stäng alltid av motorn, ta ur startnyckeln och stäng bränslekranen vid transport av maskinen med lastbil eller släpvagn. Transportera inte maskinen med motorn i gång.

Var extra försiktig när maskinen lastas på eller lossas från en släpvagn eller lastbil.

Fäst maskinramen på transportfordonet. Surra aldrig på stavar eller länkar som kan skadas.

UNDERHÅLL

Motor

Se bruksanvisningen av motorn (på engelska).

Smörjning

Växellåda för snöskruven

Växellådan är fabriksfylld med ett lämpligt smörjmedel. Förutom vid fall av läckage eller service på växellådan är det inte nödvändigt att fylla på smörjmedel. Om påfyllning behövs, använd GL-5 eller GL-6, SAE85-95, EP växelolja. Använd inte syntetiska oljor.

Allmän smörjning

Smörj alla rörliga delar av maskinen lätt i slutet av säsongen eller efter varje 25 driftstimmar.



Låt inte fett eller olja komma i kontakt med friktionsplattor eller remmar. Olja inte onödigt mycket på maskinen; överflödiga olja kan tränga sig in i remdriften och orsaka att drivremmen börjar slira.

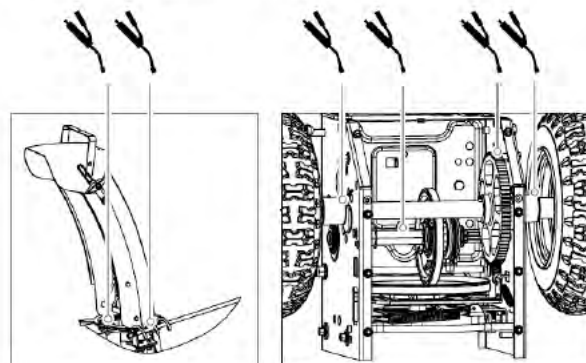
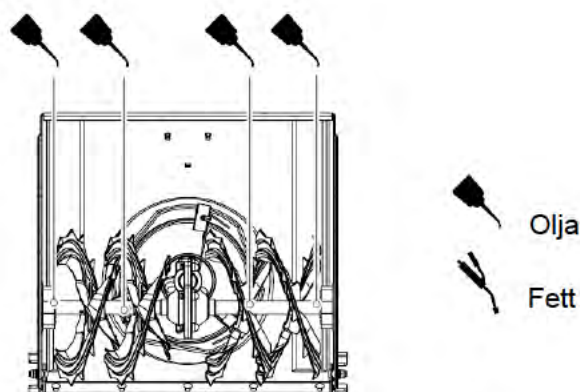

När du smörjer snöskruvens axel, ta bort brytpinnarna för att oljan kan komma in i axeln och runt distansringarna och lagringsflänsarna i axeländarna.



Demontera hjulen för att smörja däckaxeln.

Batteri (om ingår)



Batteriet är servicefritt. Försök inte byta eller öppna batteriet.

Håll batteriet och dess poler rena.

1. Demontera batteriluckan.
2. Koppla först bort den negativa (svarta) batterikabeln från batteriet för att undvika kortslutning och sedan den positiva (röda) batterikabeln.
3. Ta ut batterin ur hållaren.
4. Ta bort rost från batteripolerna och kabelanslutningarna med en stålborste och tvätta dem med en lätt bakpulverlösning.
5. Bred ut ett tunnt lager fett eller vaselin på batteripolarna och kabelskorna för att undvika

korrosion.

6. Montera och dra åt den positiva (röda) batterikabeln först, sedan den negativa (svarta) batterikabeln.
7. Placera tillbaka batteriet på hållaren och montera skyddet.

Långtidsförvaring



Se information om förvaring av motorn i motorhandboken.

Om snöslungan inte kommer att användas inom 30 dagar eller längre, följ förvaringsanvisningarna nedan:

1. Kör motorn tills bränsletanken är tom och motorn stannar till följd av bränslebrist.
2. Ta ut tändningsnyckeln och låt motorn svalna.
3. Smörj motorn enligt anvisningarna.
4. Rengör noggrant motorns och snöslungans utvändiga ytor.
5. Rengör alla rostade ytor eller ytor där färgen flakar; slip ytorna före målning, och använd rostskyddsmedel för att skydda omålade metallytor från rostning.
6. Dra åt alla lösa skruvar, bultar och muttrar. Reparera eller byt ut alla skadade delar.
7. Täck maskinen och lagra det i en ren och torr plats utom räckhåll för barnen.

UNDERHÅLL

Rembyte

Rem till snöskruven

Om remmen för snöskruven blir sliten, oljad, eller på annat sätt skadad, gör enligt följande för att byta remmen.

1. Töm bränsletanken helt genom att köra motorn tills den stannar. Avlägsna startnyckeln för att undvika oavsiktlig start och låt maskinen kylas ner helt.

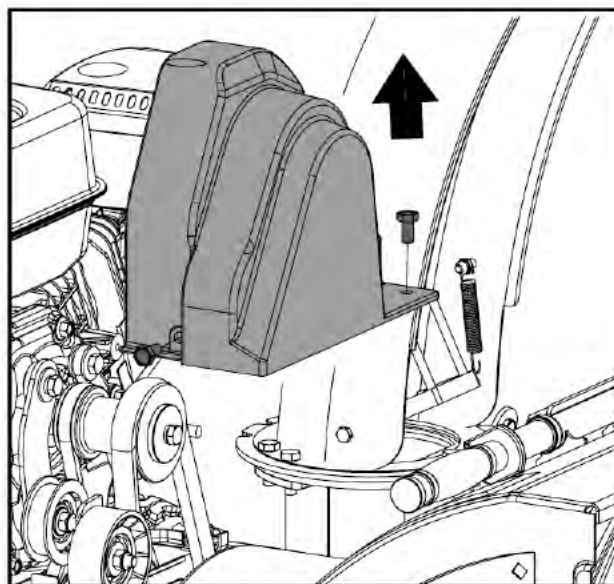

2. Lossa de två skruvar som håller skyddet för remmen och ställ skyddet till sidan.

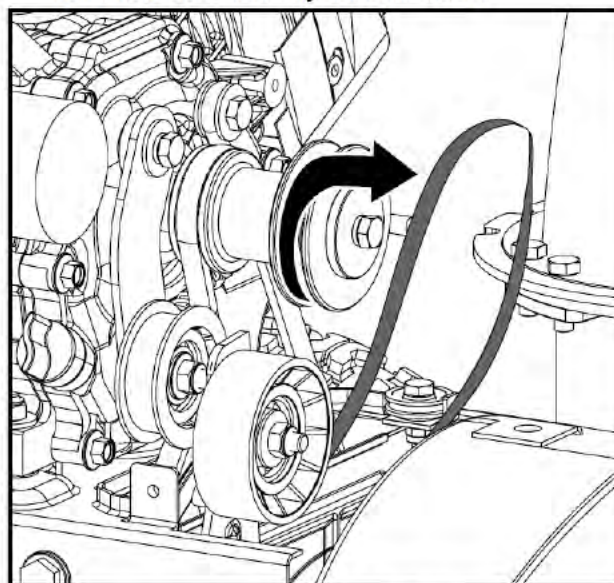

3. Rulla ut remmen ur drivhjulen med motorn avstängd.
4. Vänd upp snöslungan försiktigt framåt, så att den vilar på snöskruvens kåpa.

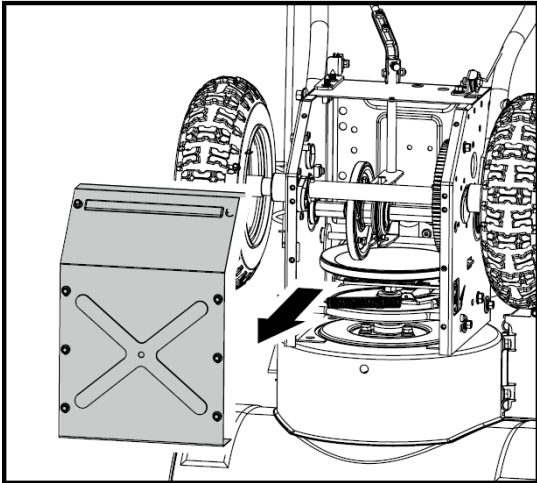

5. Demontera det främre skyddet från botten av snöslungan genom att lossa skruvarna för skyddet.

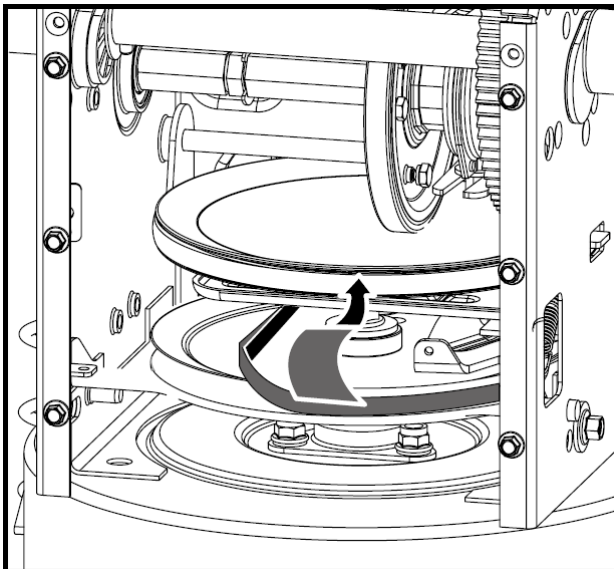

6. Demontera remmen från snöskruvens remskiva och för ut remmen mellan fästen och snöskruvens remskiva.
7. Ersätt remmen i omvänd ordning.

Drivrem

Om remmen för snöskruven blir sliten, oljad, eller på annat sätt skadad, gör enligt följande för att byta remmen.

1. Töm bränsletanken helt genom att köra motorn tills den stannar. Avlägsna startnyckeln för att undvika oavsiktlig start och låt maskinen kylas ner helt.
2. Lossa de två skruvarna som håller skyddet för remmen och ställ skyddet till sidan.

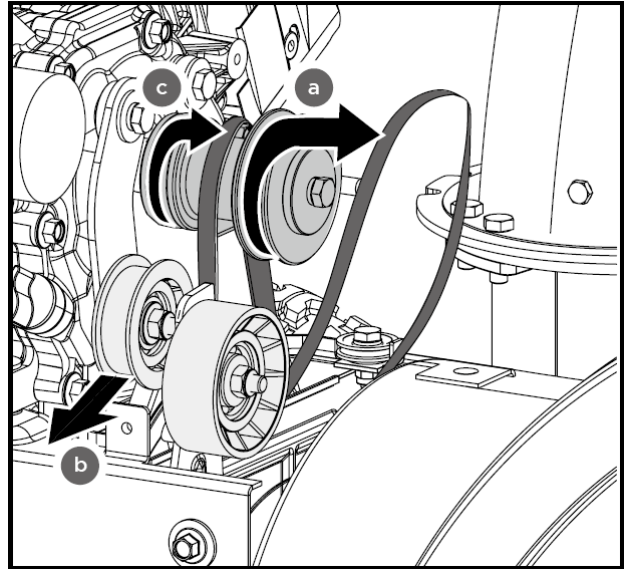

3. Demontera remmen enligt följande.
 - a. Rulla ut remmen ur drivhjulen med motorn avstängd.
 - b. Vrid mellanhjulet åt höger för att släppa spänningen.
 - c. Lyft ut drivremmen ur drevet på motorn.
4. Vänd upp snöslungan försiktigt framåt, så att den vilar på snöskruvens kåpa.
5. Demontera det främre skyddet från botten av snöslungan genom att lossa skruvarna för skyddet.

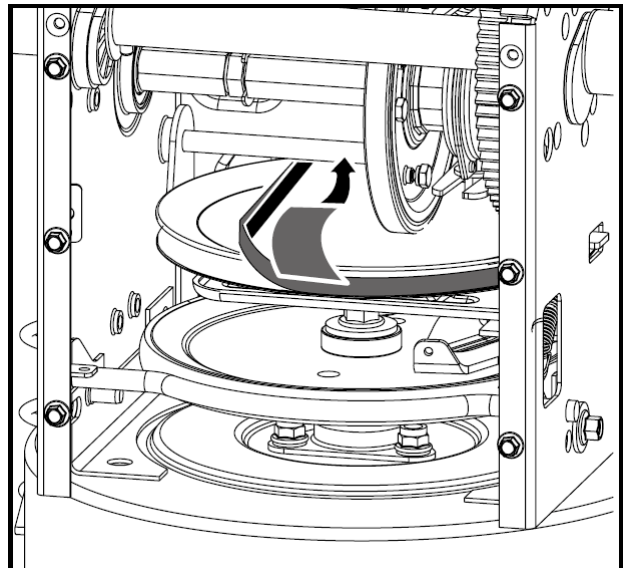

6. Dra ut drivremmen ur remskivan och mellan friktionshjulet och friktionshjulsivan.
7. Demontera och ersätt remmen i omvänd ordning.



Håll spaken för drivkoppling nedtryckt för att underlätta monteringen av remmen.

Om hjälp finns tillgängligt, kan du även separera snöskruvens kåpa från ramen för att byta remmarna.

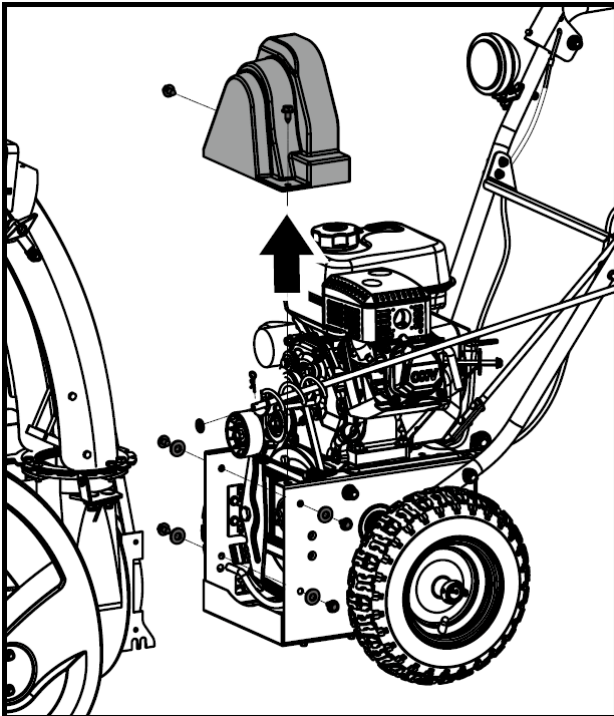

1. Stäng av motorn, avlägsna startnyckeln, dra loss tändningskabeln och låt maskinen svalna helt.
2. Demontera remskyddet.
3. Demontera saxsprinten och brickan från utkastarens vev för att lossa det ur det lägre fästet.
4. Demontera bottenskyddet för att undvika dess böjning när maskinen tippas över.
5. Demontera skruvar som håller snöskruvens kåpa på ramen (två på varje sida). Vänd över snöskruvens kåpa och ramen.
6. Byt ut remmen för snöskruven eller drift.
7. Vänd tillbaka ihop kåpan för snöskruven och ramen och fäst dem med skruvar.



Håll spaken för drivkoppling nedtryckt för att underlätta monteringen av kåpan och ramen.

8. Placera remmarna på motorns remskivor.
9. Sätt tillbaka utkastarens vev.

Byte av friktionshjulen

Om snöslungan inte kör med drivkopplingen inkopplad och det inte går att lösa problemet med justering av kopplingskabeln kan friktionshjulet behöva bytas ut.

1. Töm bränsletanken helt genom att köra motorn tills den stannar. Avlägsna startnyckeln för att undvika oavsiktlig start och låt maskinen kylas ner helt.
2. Vänd upp snöslungan försiktigt framåt, så att den vilar på snöskruvens kåpa.
3. Demontera det främre skyddet från botten av snöslungan genom att lossa skruvarna för skyddet.

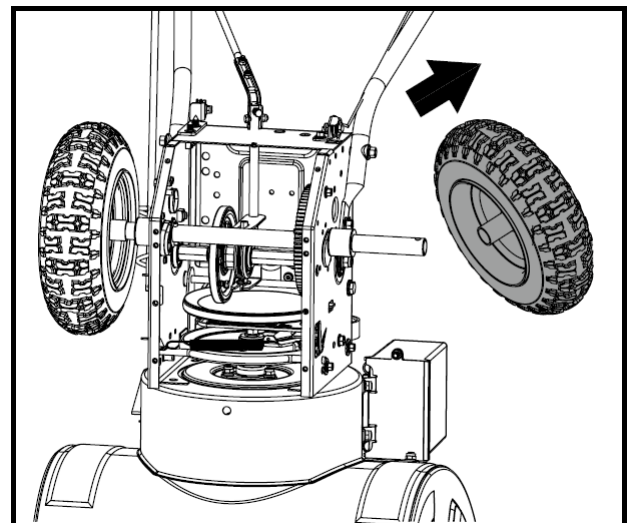

4. Demontera hjulen från högersida genom att ta bort låssprinten från axeln.

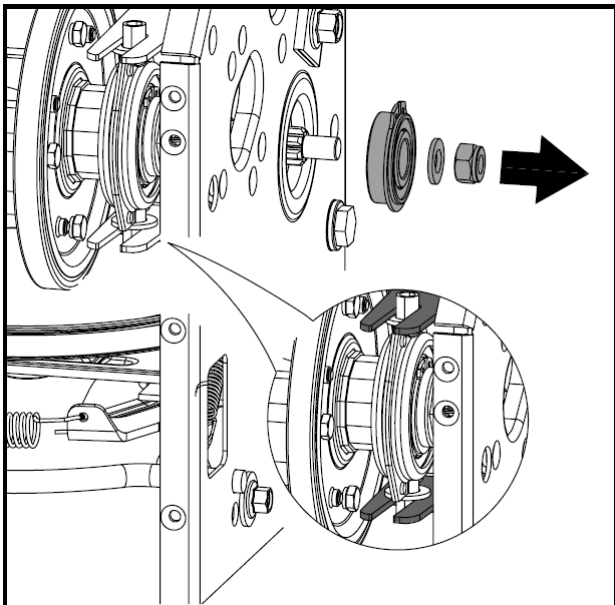

5. Lossa försiktigt sexkantsskruven som håller den sexkantiga axeln på ramen till snöslungan, och knacka lätt på axeländan för att lossa kullagret från ramens högersida. Var försiktig att du inte skadar gängorna på axeln.

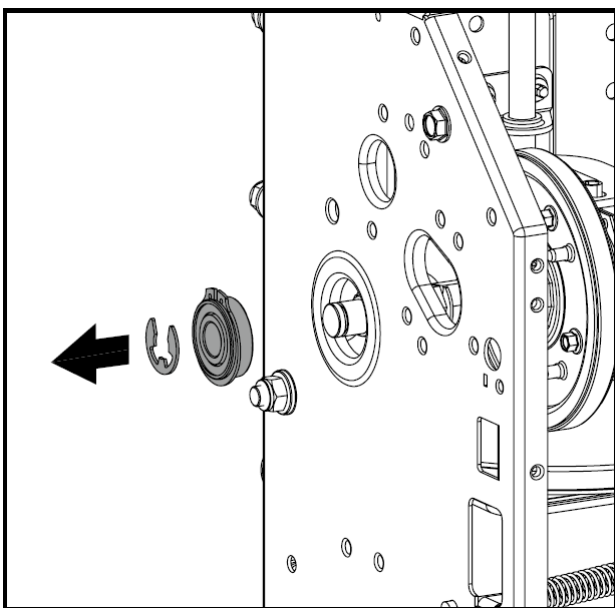

6. Demontera den andra lagringen från ramens vänstersida genom att lossa låsringen.

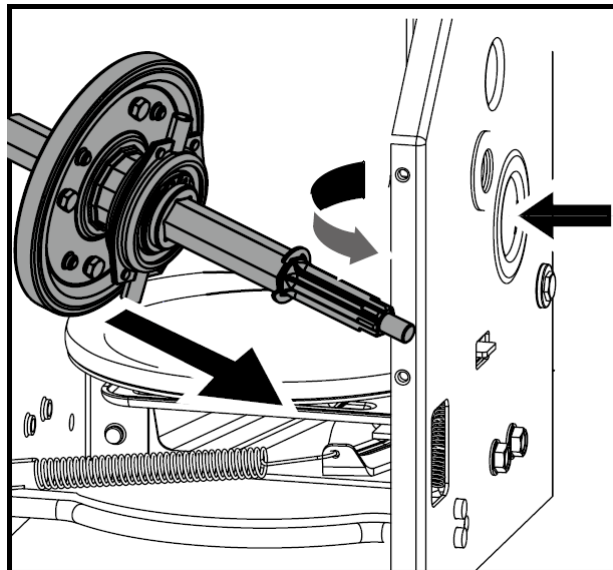

7. Rikta in den sexkantiga axeln underifrån mot vänster innan du för friktionshjuluppsättning försiktigt från axeln.

8. Följ föregående steg i omvänd ordning för återmontering.

Om du vill byta gummiringen, förfar enligt följande:

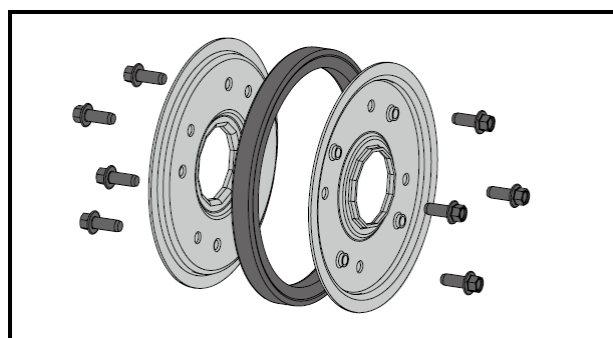

1. Demontera de åtta skruvarna som håller ihop plattorna för friktionshjulen.
2. Demontera gummiringen ur mellan plattorna.
3. Montera ihop sidoplattorna med en ny gummiring.



Vid återmontering friktionshjulenheten, säkerställ att gummiringen sitter centrerat och korrekt mellan sidoplattorna. Dra åt varje skruv endast ett varv före vridning av hjulen medsols och fortsätt med den nästa skruven på andra sidan av hjulen. Upprepa denna process flera gånger för att garantera att plattorna blir åtdragna jämnt med ett moment av 90 Nm – 130 Nm.

4. För in friktionshjulenheten tillbaka på den sexkantiga axeln. Säkerställ att tappen för växelöverföring sitter på sin plats i lagerhuset. Följ föregående steg i omvänd ordning för återmontering av komponenterna.

Batteri (om ingår)

Följ anvisningarna nedan för att ladda batteriet:

1. Demontera batteriluckan.
2. Anslut den positiva (röda) batterikabeln först

3. på batteriet, sedan den negativa (svarta) batterikabeln.
3. Ta ut batteriet ur hållaren och ställ det på ett bord eller på någon annan väl ventilerat plats.
4. Anslut den positiva (+) kabeln från laddaren till den positiva (+) polen på batteriet och negativa kabeln (-) på negativa (-) polen.
5. Ladda batteriet med två och en halv ampers laddningseffekt under tio timmar.
6. Montera batteriet tillbaka i maskinen.

FELSÖKNING

Problem	Orsak	Lösning
Elstart fungerar inte (på modeller som har den)	<ol style="list-style-type: none"> 1. Förlängningssladd är inte ansluten. 2. Förlängningssladd är sliten, oxiderats eller skadats. 3. Strömkällan är inte spänningsförd. 	<ol style="list-style-type: none"> 1. Anslut förlängningssladd till eluttag och/eller maskinen. 2. Byt ut förlängningskabeln. 3. Låt en elektriker kontrollera eluttaget.
Motorn startar inte:	<ol style="list-style-type: none"> 1. Choken är inte i CHOKE-läge. 2. Matningspumpen har inte använts. 3. För mycket bränsle i motorn 4. Bränslekranen är stängd. 5. Reglaget för förgasaren är i STOP-läge eller brytaren i OFF-läge. 6. Tändstiftskabeln sitter löst eller är fränkopplad. 7. Tom bränsletank eller gammalt bränsle 8. Defekt tändstift 9. Nyckeln är inte instoppat i säkerhetsbrytare. 10. Motoroljenivån i vevhuset är för låg eller hög. 	<ol style="list-style-type: none"> 1. Flytta choken till CHOKE-läge. 2. Använd matningspumpen beroende på driftförhållandena. 3. Vänta några minuter innan återstart, UTAN bränslepumpning. 4. Öppna bränslekranen. 5. Ställ gasreglaget till FAST-läge eller brytaren till ON -läge. 6. Anslut och fäst tändstiftskabeln. 7. Fyll tanken med nytt rent bränsle. 8. Rengör, justera glappet eller byt ut. 9. Stoppa in startnyckeln. 10. Påfyll eller tappa ur för att justera oljenivån i motorn.
Motorn går i tomgång eller går ojämnt.	<ol style="list-style-type: none"> 1. Motorn går i CHOKE-läge. 2. Tom bränsletank eller föråldrat bränsle. 3. Förorenad bränsletillförsel. 4. Förgasaren feljusterad. 	<ol style="list-style-type: none"> 1. Flytta choken till RUN-läge. 2. Fyll tanken med nytt rent bränsle. 3. Byt ut mot rent bränsle. 4. Kontakta en auktoriserad serviceverkstad.

	<ul style="list-style-type: none"> 5. Motorn överjusterad. 6. Bränslekranen är inte helt öppen eller bränslekanalen är tilltäppt. 7. Tändstiftets ledning sitter löst. 8. Defekt tändstift 9. Motoroljenivån i vevhuset är för låg eller hög. 	<ul style="list-style-type: none"> 5. Kontakta en auktoriserad serviceverkstad. 6. Öppna bränslekranen eller rengör bränslekanalen. 7. Dra åt kabeln till tändstiftet. 8. Rengör, justera glappet eller byt ut. 9. Påfyll eller tappa ur för att justera oljenivån i motorn.
Motorn överhettas	Förgasaren feljusterad.	Kontakta en auktoriserad serviceverkstad.
Onormala vibrationer	Lösa eller skadade delar.	Dra åt alla fästelement eller byt ut skadade delar.
Låg motoreffekt	<ul style="list-style-type: none"> 1. Tändstiftets ledning sitter löst. 2. Ventilationsöppning i tanklock tilltäppt. 3. Smutsig eller tilltäppt ljuddämpare. 	<ul style="list-style-type: none"> 1. Dra åt kabeln till tändstiftet. 2. Rengör eller byt ut tanklocket. 3. Rengör eller byt ut ljuddämparen.
Driften är lös	<ul style="list-style-type: none"> 1. Styrkabeln för drift feljusterad. 2. Lös eller skadad drivrem. 3. Slitet friktionshjul. 	<ul style="list-style-type: none"> 1. Justera styrkabeln för drift. 2. Byt ut drivremmen. 3. Byt ut friktionshjul.
Dålig eller långsam snöutkastning	<ul style="list-style-type: none"> 1. Utkastare tilltäppt 2. Snöskruv eller löphjul fastnat 3. Styrkabeln för snöskruv feljusterad 4. Lös eller skadad drivrem för snöskruven 5. Brytpinnarna har brustit. 6. Förgasaren är inte i FAST-läge under snöröjning. 7. Snöslungan flyttas för fort under snöröjning. 8. För mycket snö 9. Försöket att röja mycket tungt eller blöt snö. 10. Snöskruven har frusit fast. 	<ul style="list-style-type: none"> 1. Avlägsna blockeringen ur utkastaren. 2. Avlägsna skräp eller främmande föremål från snöskruven eller löphjulet. 3. Justera styrkabeln för drift. 4. Byt ut snöskruvens drivrem. 5. Montera ny brytpinne. 6. För gasreglaget till FAST-läge. 7. Växla till lägre växel. 8. Sänk hastigheten och bredden av stråken. 9. Överbelasta inte med mycket tungt eller blöt snö. 10. Flytta maskinen till en varm plats för upptining.
Utkastaren låser sig inte på plats eller går inte att röras	<ul style="list-style-type: none"> 1. Styrkabeln för utkastaren feljusterad. 2. Utkastaren är felmonterad. 	<ul style="list-style-type: none"> 1. Justera styrkabeln för utkastaren. 2. Demontera utkastaren och montera igen enligt anvisningarna.
Maskinen tar inte bort snö ordentligt.	<ul style="list-style-type: none"> 1. Medarna och/eller skrapan feljusterade. 2. Trycket i däckerna är inte lika. 	<ul style="list-style-type: none"> 1. Justera medarna och/eller skrapan. 2. Kontrollera och justera trycket i hjulen.

INTRODUCTION

Your new snow blower has been manufactured under stringent quality standards to meet superior performance criteria. You will find it easy and safe to operate, and with proper care, it will give you many years of dependable service.



Carefully read through this entire operator's manual before using your new snow blower. Take special care to heed the cautions and warnings.

Your snow blower has many features that will make your job faster and easier. Safety, performance, and dependability have been given top priority in the development of this machine, making it easy to maintain and operate.

The **Engine manufacturer** is responsible for all engine-related issues with regards to performance, power rating, specifications, warranty and service. Please refer to the **Engine Manufacturer's** owners/operator's manual, packed separately with your unit, for more information.

Specifications

Engine type	4.2 kW
Cylinder displacement	196 cm ³
Fuel	unleaded gasoline (98 octane or higher)
Fuel tank volume	2,6 L
Oil type	SAE10W-30
Oil tank volume	0,6 L
Gears	6 forward, 2 reverse
Working width	570 mm
Working height	535 mm
Max. Blowing distance	7 m
Chute rotation	180°
Drive	wheel drive
Wheel size	13"
Starting method	recoil start
Weight	70 kg

RECYCLING AND DISPOSAL



This marking indicates that this product should not be disposed with other household wastes. To prevent possible harm to the environment or human health from uncontrolled waste disposal, recycle it responsibly to promote the sustainable reuse of material resources. To return your used device, please use the return and collection systems or check with your local authority or local stores for advice of environmental safe recycling.

SYMBOLS

The machine has symbols on it. These represent important information about the product or instructions on its use.



Read these instructions carefully before use.



Wear eye protection.
Wear hearing protection.



Wear safety footwear.



It is forbidden to remove or tamper with the protection devices and safety devices.



Do not touch a hot muffler, gear housing or cylinder.



Do not smoke or have open flames.



Stay away from rotating augers.



Keep hands out of the inlet and discharge openings while machine is

running.



Never direct the discharge towards a person or property.



Stop engine, remove key, read manual before making any repairs or adjustments.

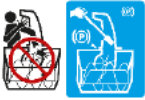

Only use clean-out tool to clear blockage. Never use your hands.



Keep bystanders away.



Stop engine and remove ignition key prior to leaving the operator's position.

SAFETY

General Safety Rules

Understand your machine

Allow operation only by properly trained adult, never children.

Read and understand the operator's manual and labels affixed to the machine. Learn its application and limitations as well as the specific potential hazards peculiar to it.

Be thoroughly familiar with the controls and their proper operation. Know how to stop the machine and disengage the controls quickly.

Make sure to read and understand all the instructions and safety precautions as outlined in the **Engine Manufacturer's Manual**, packed separately with your unit. Do not attempt to operate the machine until you fully understand how to properly operate and maintain the **Engine** and how to avoid accidental injuries and/or property damage.

Work area

Never start or run the engine inside a closed area. The exhaust fumes are dangerous, containing carbon monoxide, an odorless and deadly gas. Operate this unit only in a well ventilated outdoor area.

Never operate the machine without good visibility or light.

Never operate the machine on a steep slope.

Personal safety

Do not operate the machine while under the influence of drugs, alcohol, or any medication that could affect your ability to use it properly.

Dress properly. Wear heavy long pants, boots and gloves. Do not wear loose clothing, short pants, and jewelry of any kind. Secure long hair so it is above shoulder level. Keep your hair, clothing and gloves away from moving parts. Loose clothes, jewelry or long hair can get caught in moving parts.

Use safety equipment. Always wear eye protection. Safety equipment such as a dust mask, hard hat, or hearing protection used for appropriate conditions will reduce personal injuries.

Check your machine before starting it. Keep guards in place and in working order. Make sure all nuts, bolts, etc. are securely tightened. Disengage all clutches and shift into neutral before starting the engine.

Never operate the machine when it is in need of repair or is in poor mechanical condition. Replace damaged, missing or failed parts before using it. Check for fuel leaks. Keep the machine in safe working condition.

Never tamper with safety device. Check their proper operation regularly.

Do not use the machine if the engine's throttle control does not turn it on or off. Any gasoline

powered machine that can not be controlled with the engine throttle control is dangerous and must be replaced.

Form a habit of checking to see that keys and adjusting wrenches are removed from machine area before starting it. A wrench or a key that is left attached to a rotating part of the machine may result in personal injury.

Stay alert, watch what you are doing and use common sense when operating the machine.

Do not overreach. Wear protective footwear that will protect your feet and improve your footing on slippery surfaces. Keep proper footing and balance at all times. This enables better control of the machine in unexpected situations.

Avoid accidental starting. Be sure the engine's throttle control is off before transporting the machine or performing any maintenance or service on the unit. Transporting or performing maintenance or service on a machine with its throttle control on invites accidents.

Fuel safety

Fuel is highly flammable, and its vapors can explode if ignited. Take precautions when using to reduce the chance of serious personal injury.

When refilling or draining the fuel tank, use an approved fuel storage container while in a clean, well-ventilated outdoor area. Do not smoke, or allow sparks, open flames or other sources of ignition near the area while adding fuel or operating the unit. Never fill fuel tank indoors.

Keep grounded conductive objects, such as tools, away from exposed, live electrical parts and connections to avoid sparking or arcing. These events could ignite fumes or vapors.

Always stop the engine and allow it to cool before

filling the fuel tank. Never remove the cap of the fuel tank or add fuel while the engine is running or when the engine is hot. Do not operate the machine with known leaks in the fuel system.

When practical, remove the machine from the truck or trailer and refuel it on the ground. If this is not possible, then refuel the machine on a trailer with a portable container, rather than from a fuel dispenser nozzle.

Loose the fuel tank cap slowly to relieve any pressure in the tank.

Keep the nozzle in contact with the firm of the fuel tank or container opening at all times until fueling is complete. Do not use a nozzle lock-open device.

Never over fill fuel tank. Fill tank to no more than 1,5 cm below the bottom of the filler neck to provide space for expansion as the heat of the engine and/or sun cause fuel to expand.

Replace all fuel tank and container caps securely and wipe up spilled fuel. Never operate the unit without the fuel cap securely in place.

Avoid creating a source of ignition for spilled fuel. If fuel is spilled, do not attempt to start the engine but move the machine away from the area of spillage and avoid creating any source of ignition until fuel vapors have dissipated. Serious personal injury can occur when fuel is spilled on yourself or your clothes which can ignite. Wash your skin and change clothes immediately.

Store fuel in containers specifically designed and approved for this purpose.

Never fill containers inside a vehicle or on a truck or trailer bed with a plastic liner. Always place containers on the ground away from your vehicle before filling.

Store the fuel in a cool and well-ventilated area. Safely away from sparks, open flames or other sources of ignition.

Never store fuel or machine with fuel in the tank inside a building where fumes may reach a spark, open flame, or other sources of ignition, such as a water heater, furnace, clothes dryer and the like. Allow the engine to cool before storing in any enclosure.

Machine use and care

Never pick up or carry a machine while the engine is running.

Do not force the machine. Use the correct machine for your application. The correct machine will do the job better and safer at the rate for which it was designed.

Do not change the engine governor settings or over-speed the engine. The governor controls the maximum safe operating speed of the engine.

Do not put hands or feet near rotating parts. Avoid contact with hot fuel, oil, exhaust fumes and hot surfaces. Do not touch the engine or muffler. These parts get extremely hot from operation. They remain hot for a short time after you turn off the unit. Allow the engine to cool before doing maintenance or making adjustments.

After striking a foreign object, stop the engine, remove the wire from the spark plug, thoroughly inspect the machine for any damage, and repair the damage before restarting and operating the machine.

If the machine should start to make an unusual noise or vibration, immediately shut off the engine, disconnect the spark plug wire, and check for the cause. Unusual noise or vibration is generally warning of trouble.

Use only attachments and accessories approved

by the manufacturer. Failure to do so can result in personal injury.

Maintain the machine. Check for misalignment or binding of moving parts, breakage of parts and any other condition that may affect the machine's operation. If damaged, have the machine repaired before use. Many accidents are caused by poorly maintained equipment.

Keep the engine and muffler free of grass, leaves, excessive grease or carbon build up to reduce the chance of a fire hazard.

Never douse or squirt the unit with water or any other liquid. Keep handles dry, clean and free from debris. Clean after each use.

Observe proper disposal laws and regulations for gas, oil, etc. to protect the environment.

Store idle machine out of the reach of children and do not allow persons unfamiliar with the machine or these instructions to operate it. Machine is dangerous in the hands of untrained users.

Service

Before cleaning, repair, inspecting, or adjusting shut off the engine and make certain all moving parts have stopped. Always make sure the engine's throttle control is in its STOP position. Disconnect the spark plug wire, and keep the wire away from the plug to prevent accidental starting. Have your machine serviced by qualified repair personnel using only identical replacement parts. This will ensure that the safety of the machine maintained.

Specific Safety Rules

Do not operate without wearing adequate winter outer garments.

Do not use the machine on a roof.

Do not run the engine indoors, except when starting the engine and for transporting the snow blower in or out of the building. Open the outside doors; exhaust fumes are dangerous.

Always check overhead and side clearances carefully before operation. Always be aware of traffic when operating along streets or curbs.

Thoroughly inspect the area to be worked. Keep the working area clean and free of toys, doormats, newspapers, sleds, boards, wires and other foreign objects, which could be tripped over or thrown by the auger. Check for weak spots on docks, ramps or floors.

Plan your snow-blowing pattern to avoid discharge toward people or areas where property damage can occur.

Do not operate near drop-offs, ditches, or embankments. Machine can suddenly turn over if a wheel is over the edge of a cliff or ditch, or if an edge caves in.

Keep all bystanders, children, and pets at least 23m (75 feet) away. If you are approached, stop the unit immediately.

Use a grounded three-wire extension cord and receptacle for all machines with electric start engines.

Check clutch and brake operation frequently. Adjust and service as required. All motion of drive wheels and auger must stop quickly when control levers are released.

Let engine and machine adjust to outdoor temperature before starting to clear snow.

Stay alert for hidden hazards or traffic.

Do not overload machine capacity by attempting to

clear snow at too fast of a rate.

Do not blow snow any higher than necessary.

Adjust auger housing height to clear gravel or crushed rock surfaces. Exercise extreme caution when operating.

Exercise caution to avoid slipping or falling, especially when operating in reverse. Never operate machine at high transport speeds on slippery surfaces. Always look down and behind before and while backing.

Do not operate on steep slopes. Do not clear snow across the face of slopes. Keep all movement on slopes slow and gradual. Do not make sudden changes in speed or direction. Use a slow speed to avoid stops or shifts on slopes. Avoid starting or stopping on a slope. Do not park machine on a slope unless absolutely necessary. When parking on a slope, always block the wheels.

Disengage power to the auger when transporting or not in use.

Disengage all control levers and stop engine before you leave the operating position (behind the handles). Wait until the auger comes to a complete stop before unclogging the chute assembly, making any adjustments, or inspections.

Hand contact with the rotating parts inside the discharge chute is the most common cause of injury associated with snow blowers. Do not unclog chute assembly while engine is running. Shut off engine and remain behind handles until all moving parts have stopped before unclogging. Never put your hand in the discharge or collector openings. Always use the clean-out tool provided to unclog the discharge opening.

CONTENTS SUPPLIED

The snow blower comes partially assembled and is shipped in carefully packed carton. After all the parts have been removed from the carton, you should have:

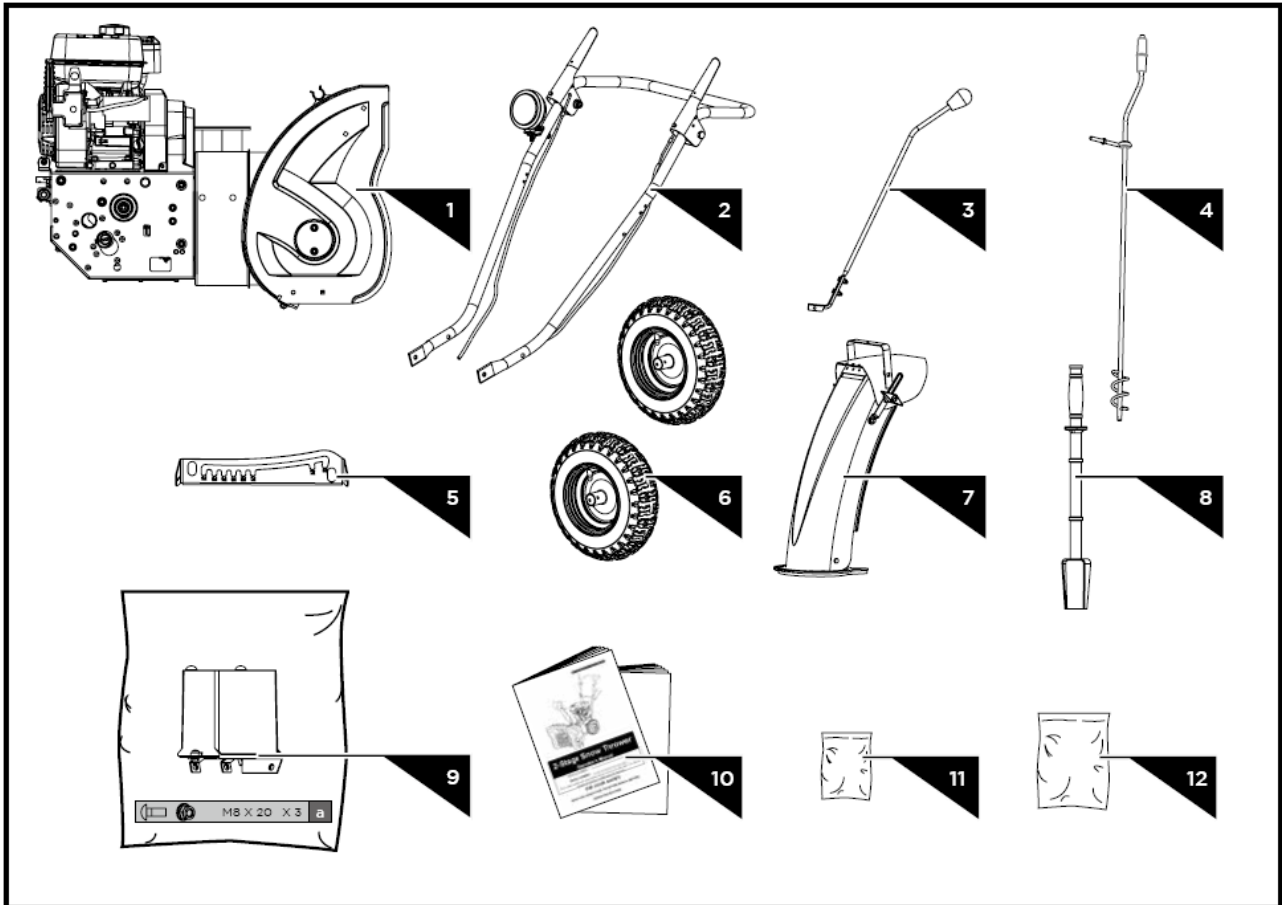

All references to the left or right side of the snow blower are from the operator's position.

1. Snow Blower Unit
2. Handlebars
3. Shift Lever
4. Chute Crank Lever
5. Control Panel
6. Wheels (1 pair)
7. Discharge Chute
8. Chute Clean-Out Tool
9. Battery (if so equipped)
10. Operator's Manual & Engine Manual
11. Engine Hardware Bag
12. Snow Blower Hardware Bag (see picture)

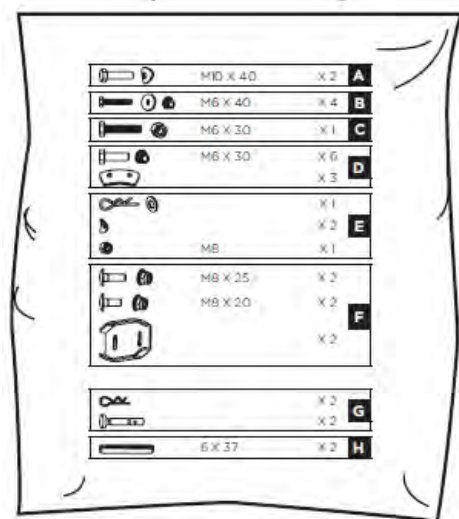

ASSEMBLY

Following the assembly directions below, you will assemble the snow blower in a few minutes.

Engine

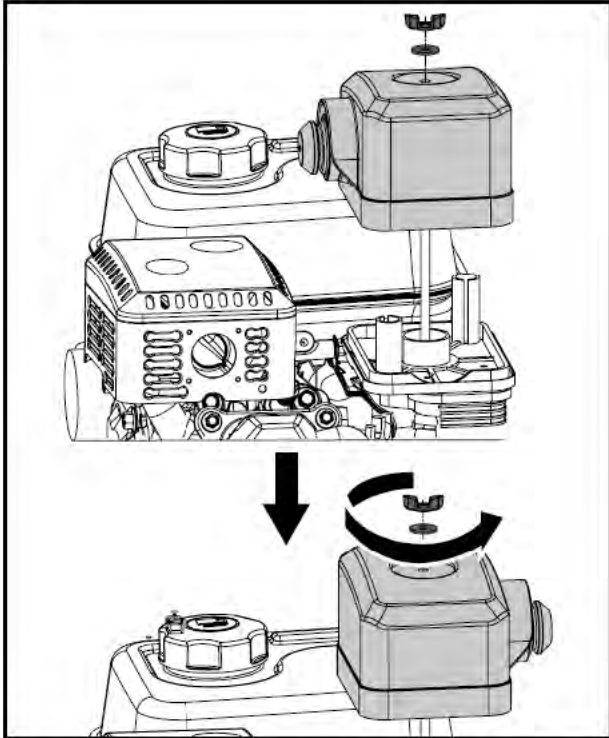

1. Remove wing nut and washer from the air filter cover.
2. Rotate the air filter cover by 180° so that the primer faces outside.
3. Install air filter cover and tighten wing nut.

Handlebars

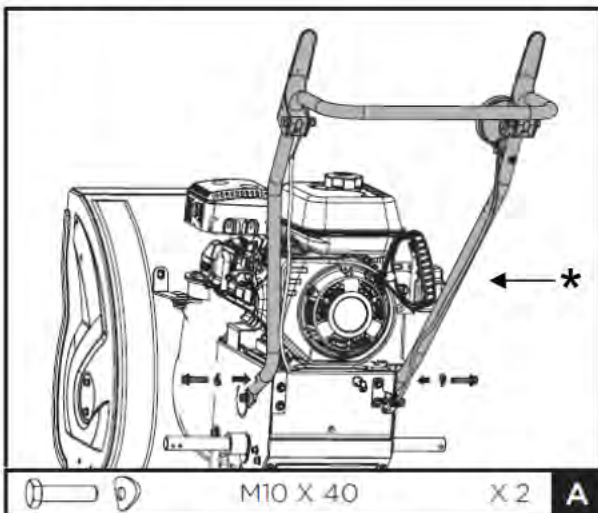

M10 X 40 X 2 **A**

1. Align the holes in the handlebars with the side plates and secure handlebars with the screws and the washers until they are finger tight.

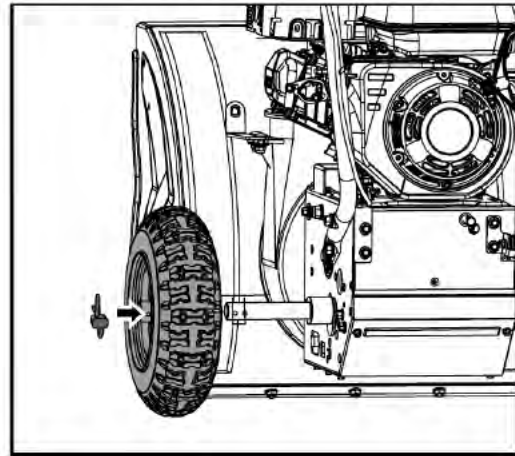

2. Remove the axle pins and slide the wheels on the axle. Insert each axle pin through the hole in each wheel hub and through the hole in the axle.

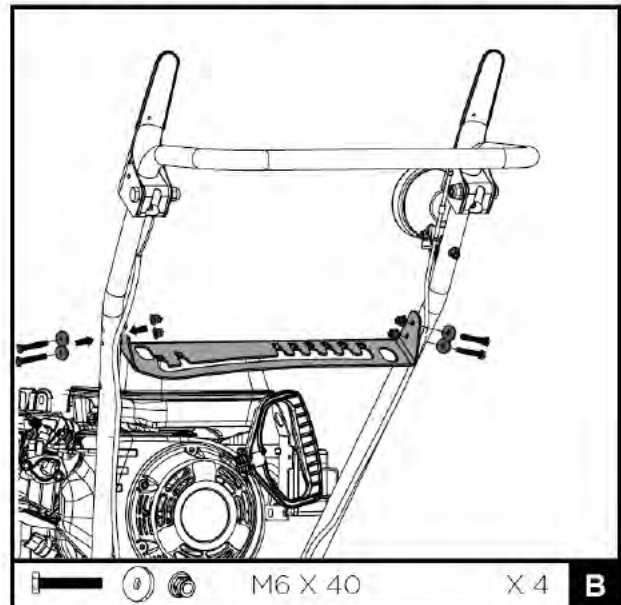

M6 X 40 X 4 **B**

3. Secure control panel to the handlebars with the screws and the washers until they are finger tight.
4. Ensure that the handles are at the same height, and then tighten all the fasteners securely.

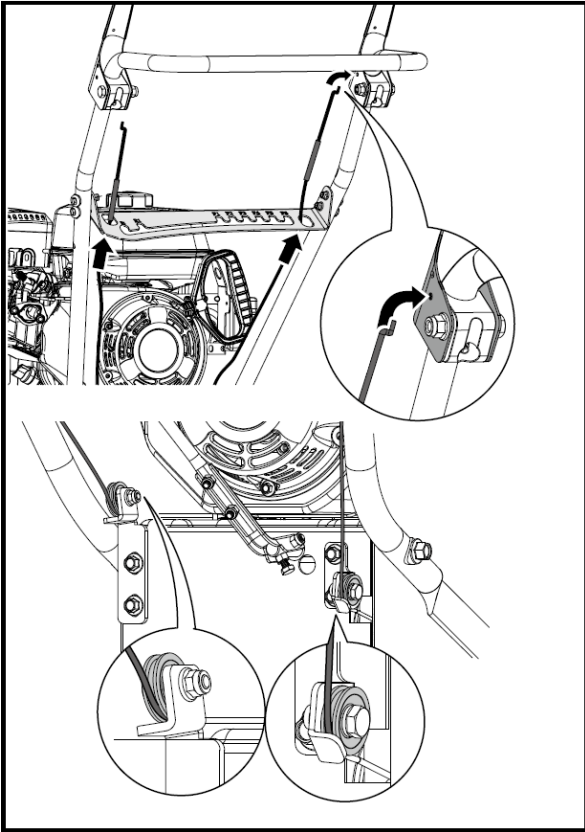

5. Slide the control cables through the holes in the control panel. Make certain the cables are seated properly in roller guides when hook the cables to the clutch levers.

Speed Shift Linkage

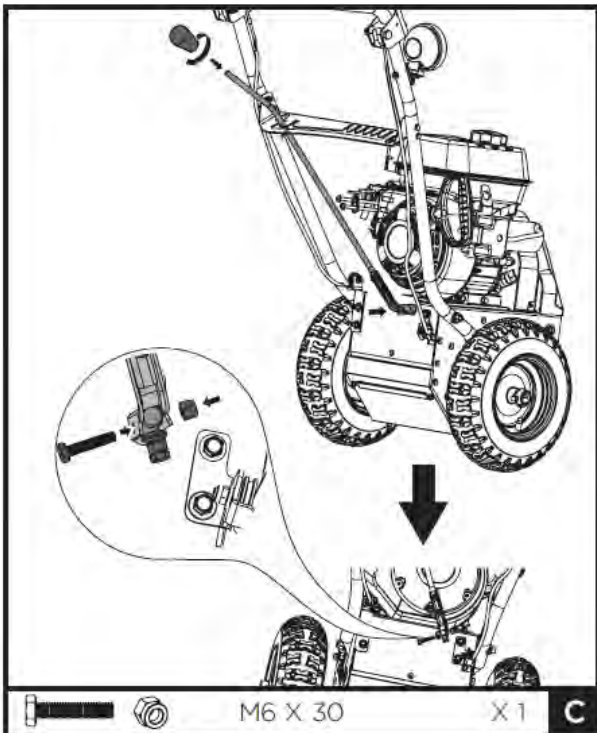

Remove the knob to slide the shift lever through the slot in the control panel. Secure shift lever to the shift arm with screws, washers and nuts. Replace the knob. Loosen the two bolts on the gear lever for easier installation.

Discharge Chute

1. Grease underside of discharge chute ring (if not already greased)

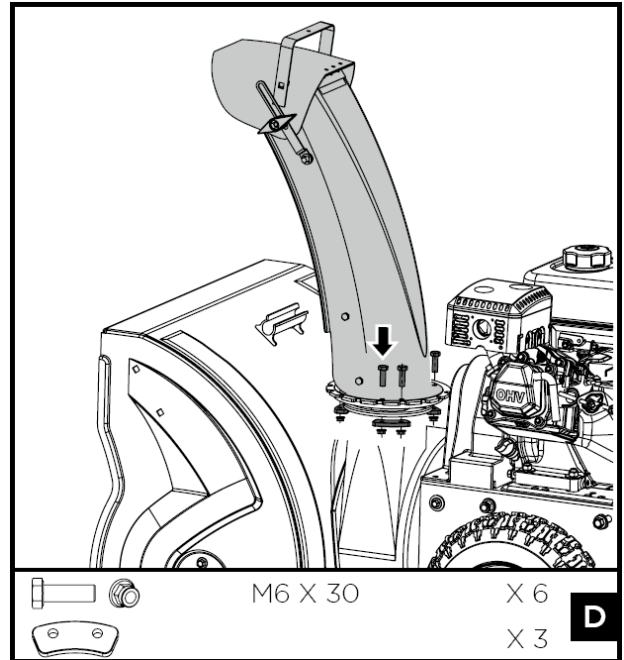

2. Install discharge chute over opening in the auger housing and secure with fasteners.

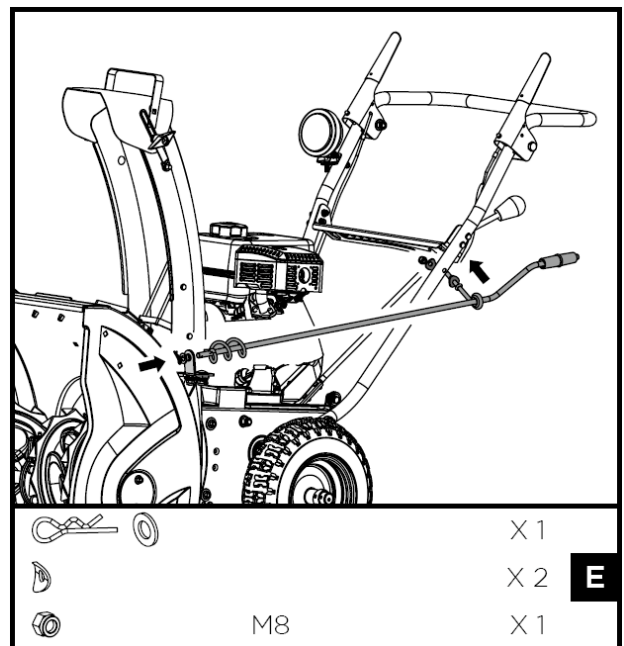

3. Secure the upper crank lever bracket

(attached to the crank lever) to the upper left side of the handlebar with a locknut and two curved washers.

4. Apply grease to the spiral of the crank lever.
5. Insert the spiral end of the crank lever into the lower bracket and secure with the flat washer and clevis pin.

Tires

The tires are over-inflated at factory for shipping purposes. Check the pressure in the tires. Reduce or Increase equally in both tires to the manufacturer's recommended pressure.



Under any circumstance do not exceed manufacturer's recommended pressure. Excessive pressure when seating beads may cause tire/rim assembly to burst with force sufficient to cause serious injury. Refer to side wall of tire for recommended pressure.



Equal tire pressure should be maintained at all times. If the tire pressure is not equal in both tires, the machine may not travel in a straight path and the shave plate may wear unevenly.



Keep tires free of gasoline and oil, which can harm rubber.

Skid Shoes

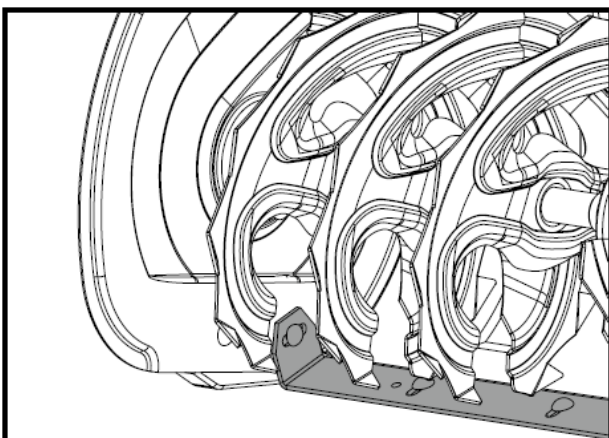

1. Move the machine to a level surface.
2. Support the auger blades so that they are 3

mm off the ground.

3. Check the scraper blade adjustment. The scraper should be 3 mm above and parallel to a level ground. To adjust the scraper blade, loosen the mounting screws (two on each side), level the scraper blade, and tighten the mounting screws.

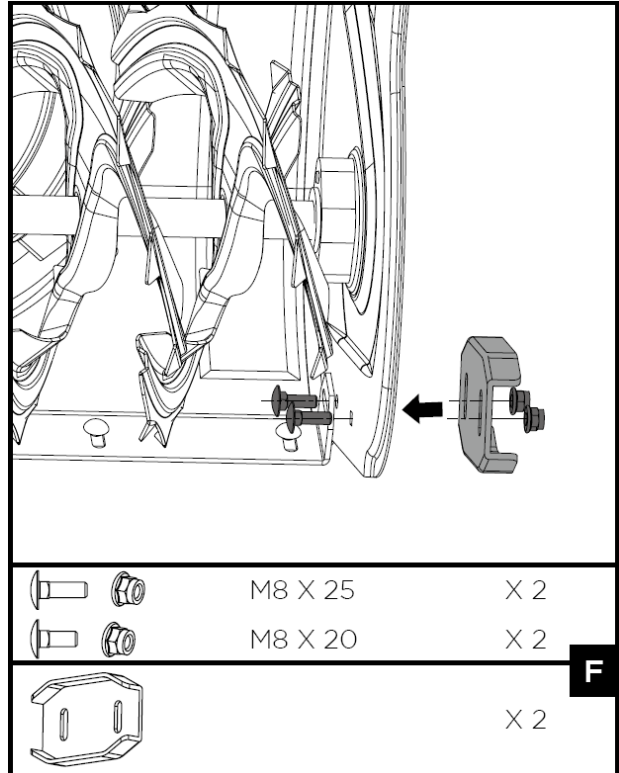

4. Attach both skid shoes to the auger side plates with the screws and nuts. Move the skid shoes down as far as possible. Be sure both skid shoes are adjusted evenly. Tighten securely.

Chute Clean-Out Tool

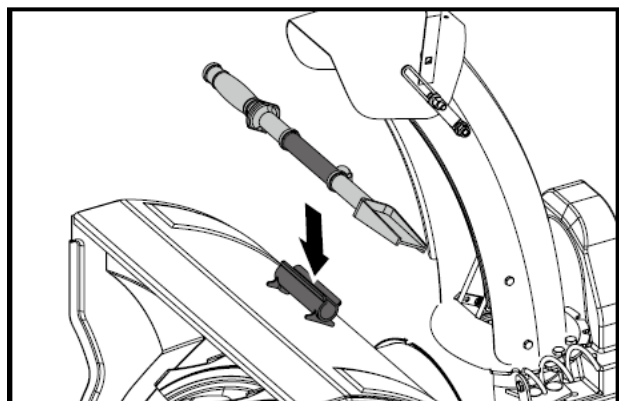

Fasten the clean-out tool to the mounting clip on the rear of the auger housing.

Replacement Shear Pins



Pair of replacement auger shear pins and clevis pins is included with your snow blower. Store them in a safe place until needed.

Spare Roll Pins

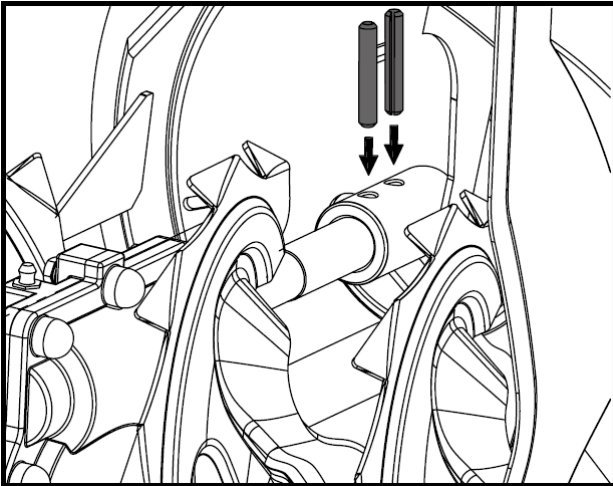

The impeller is secured to the impeller shaft with roll pins.



Two 6x37 roll pins for impeller are supplied as spare in the hardware bag. Store them in a safe place until needed.

Battery (if so equipped)

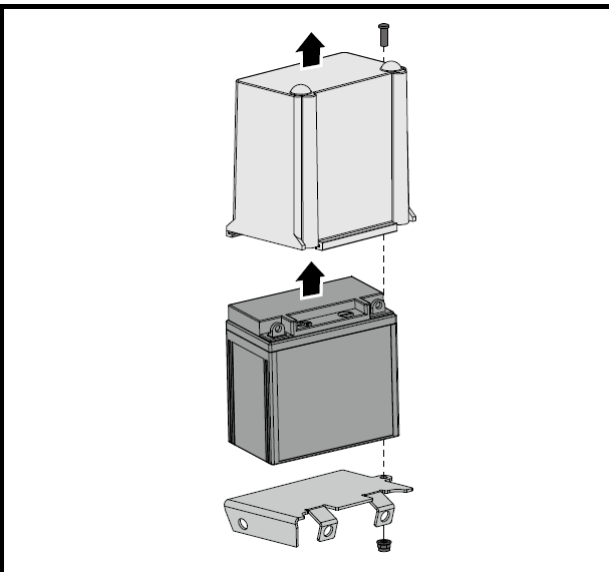

1. Remove the battery cover by loosening the screw and nut.
2. Take battery out of the tray

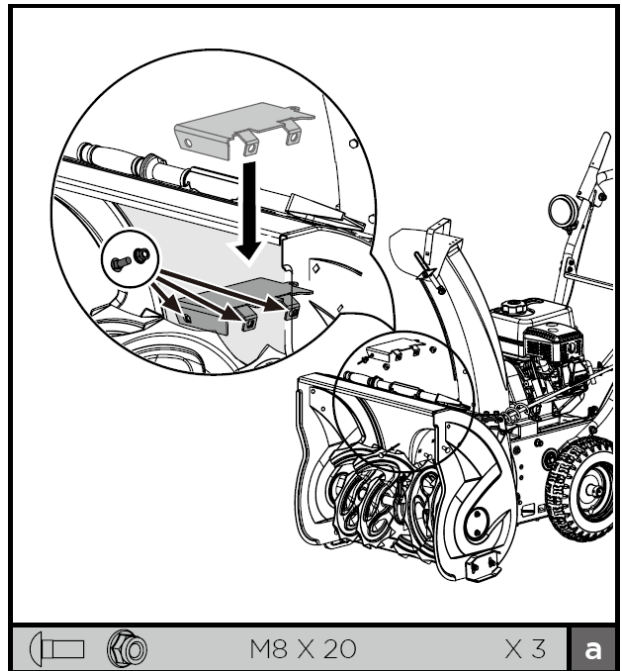

3. Attach the tray to the auger housing with screws and nuts.

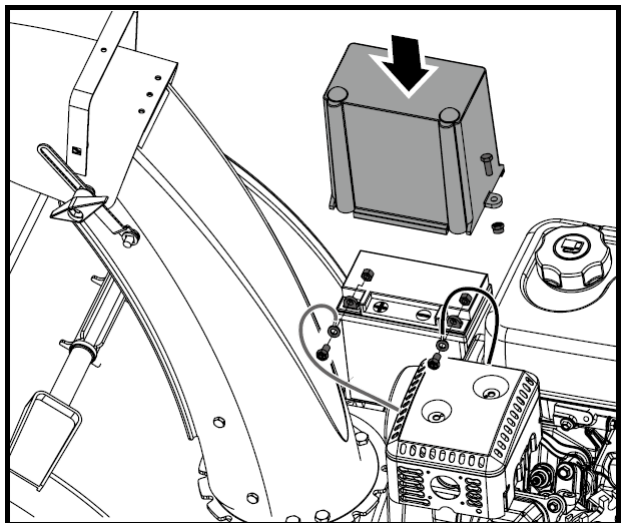

4. Replace battery on the tray.
5. Connect positive (red) battery cable to the battery terminal first, and then negative (black) battery cable. Check that all cable connectors are tight.
6. Reinstall battery cover and tighten the screw and nut.

KNOW YOUR MACHINE

Features and Controls

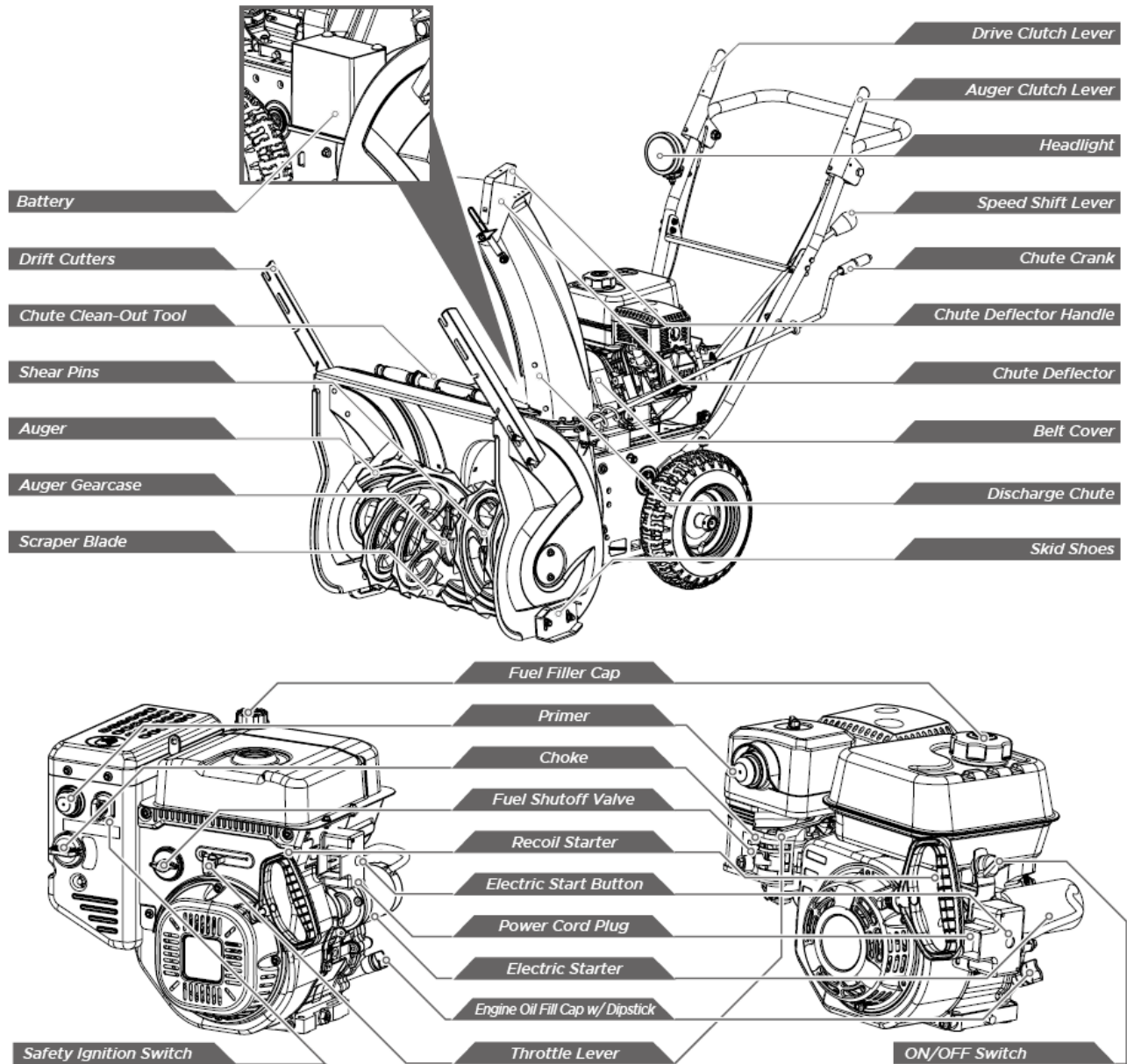

NOTE! Some of these parts are not standard accessories, so they might be missing from the snow blower model you have purchased.

Speed Shift Lever



The speed shift lever has 8 positions: 6 forward speeds and 2 reverse. To change speeds, move the speed shift lever to the desired position. The lever locks in a notch at each speed selection.



Always release the drive clutch lever before changing speeds. Failure to do so will result in damage to the snow blower.

Slower speeds are for heavier snow and faster speeds are for light snow and transporting the snow blower. It is recommended that you use a slower speed until you are familiar with the operation of the snow blower.



If the engine slows down under a load or the wheels slip, shift the machine into a lower gear.



If the front of the machine rides up, shift the machine into a lower gear. If the front continues to ride up, lift up on the handles.

Discharge Chute Crank Lever



Rotate the discharge crank lever clockwise to move the discharge chute to the left; counterclockwise to move the chute to the right.

Chute Deflector Handle

Move the deflector handle forward to move the snow stream down; move it rearward to move the snow stream up.

Drive Clutch Lever



Squeeze the clutch lever against the handgrip to engage the wheel drive. Release it to disengage.



Always release the drive clutch lever before changing speeds. Failure to do so will result in damage to the snow blower.



Auger Clutch Lever

Squeeze the clutch lever against the handgrip to engage the auger and start snow blowing action. Release it to disengage.

When both auger clutch lever and drive clutch lever are engaged, the auger clutch lever will lock the drive clutch lever in the engaged position. This allows you to release your right hand from the handle and adjust the discharge chute direction without interrupting the snow blowing process.

Scraper Blade & Skid Shoes

The scraper blade allows better contact with the surface being cleared. It also prevents damage to the housing from normal use.

The skid shoes are located on each side of the auger housing and control the distance between the scraper blade and the ground. Adjust skid shoes equally to keep the scraper blade level with the ground.

The scraper blade & skid shoes are subject to wear and damage. Both scraper blade and skid shoes are adjustable to compensate for wear. They should be checked and adjusted periodically. Replace when necessary.



Damage to auger housing will result if scraper blade wears down too far.

Both scraper blade and skid shoes have two wear edges. When one side wears out, they can be rotated 180° to use the other edge.

Shear Pins

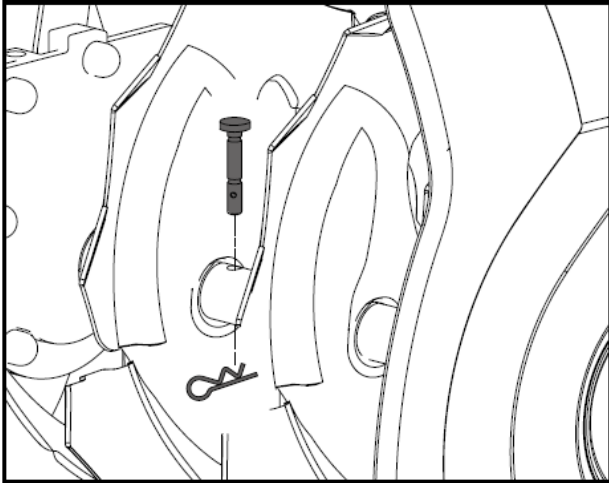

The augers are secured to the auger shaft with shear pins and clevis pins. If the auger should strike a foreign object or ice jam, the snow blower is designed so that the pins may shear, preventing damage to any other components. If augers will not turn, check to see if the pins have sheared. Replace the shear pins if necessary.



Do not substitute. Use only original equipment shear pins as supplied with the snow blower.

Auger

When engaged, the augers rotate and draw snow into the auger housing.

Discharge Chute

Snow drawn into the auger housing is discharged out the discharge chute.

Chute Clean-Out Tool



Never use your hands to clear a clogged discharge chute. Shut off engine and remain behind handles until all moving parts have stopped before unclogging.

The chute clean-out tool is conveniently fastened to the rear of the auger housing with a mounting clip. Should snow and ice become lodged in the discharge chute during operation, proceed as follows to safely clean the discharge chute and chute opening:

1. Release the auger clutch lever and shut off the engine.
2. Remove the clean-out tool from the clip which secures it to the rear of the auger housing.
3. Grasp the tool firmly by the handle and push and twist the tool into the discharge chute to dislodge the blockage.
4. Refasten the clean-out tool to the mounting clip on the rear of the auger housing
5. Make sure the discharge chute is pointed in a safe direction (no vehicles, buildings, people, or other objects are in the direction of discharge). Restart the engine. While standing in the operator's position (behind the snow blower), engage the auger control for a few seconds to clear any remaining snow and ice from the auger housing and the discharge chute.

Headlight (if so equipped)



The headlight provides added safety in low-visibility conditions. Turn the headlight switch to the ON position to activate.

Drift Cutters (if so equipped)

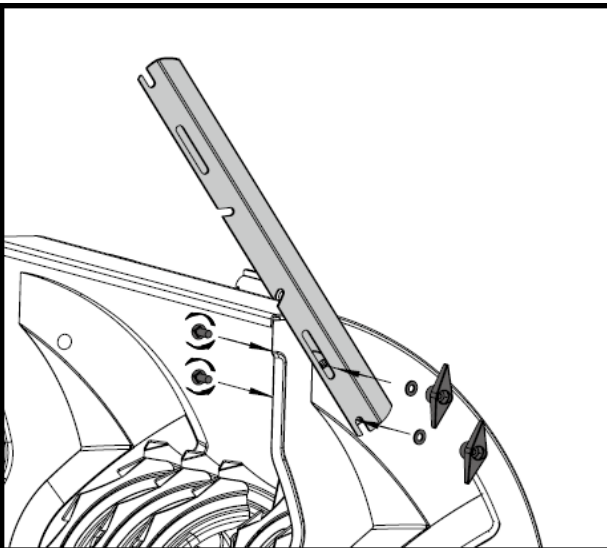
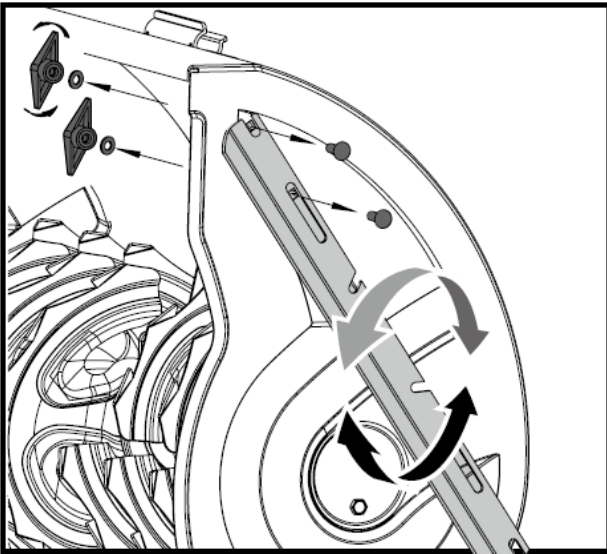

Drift Cutters break up snow drifts that are taller than the auger housing and direct the snow into the auger. Store the drift cutters on the auger housing when not in use. Reposition the drift cutters so they face forward as shown. Wing nuts should be fastened on the outside of the auger housing.

Fuel Shutoff Valve

Always operate the snow blower with the fuel shut-off valve in the OPEN position. Close the valve when you do not use the machine.

Throttle Lever

Move the throttle lever to the right to increase the engine speed; move it to the left to decrease the

engine speed. Move the throttle lever to the Stop position to stop the engine.

Choke

Engage choke by rotating lever to FULL position whenever you are starting a cold engine. As engine warms up, gradually rotate the choke to the OFF position.

Do not use choke to start a warm engine.



Never use choke to stop engine.

Primer

Press the primer to additional fuel from the carburetor to the cylinder for improved cold weather starting.

Recoil Starter

The recoil starter is on the back side of the engine. Pull the recoil starter handle to start the engine.

Safety Ignition Switch (if so equipped)

Insert the safety ignition key for engine to start and run. To stop the engine, remove the key.

ON/OFF switch (if so equipped)

Used for stopping the engine. Move switch to OFF position to stop engine. Place switch in ON position for engine to start and run.

Ignition Switch (12V start) (if so equipped)

The ignition switch is operated by a removable key which has 3 positions of STOP, RUN and START.

Electric Starter & Start Button (if so equipped)

The electric starter will start a properly choked and cranked engine when the key is turned (12V DC) or start button (120V or 230V AC) is pushed.

To start the machine, connect the electric starter to an electric power source with an approved extension cord and press the start button.



Thoroughly inspect the electrical cord before using the machine. If the cord is damaged, do not operate the machine. Replace or repair the damaged cord immediately.



Connect extension cord to the electric starter plug-in first and then to a power outlet; disconnect the extension cord from the power outlet first and then from the machine.



To prevent damaging the electric starter, do not run it more than 5 continuous seconds each time you try to start. Wait 10 seconds between each attempt.

Adjustments

Skid Shoes

Position the skid shoes based on surface conditions. For removal of snow in normal conditions, such as a paved driveway or sidewalk, place skid shoes in the higher position to give a 3 mm clearance between the scraper blade and the ground. Use a middle or lower position when the area to be cleared is uneven, such as a gravel driveway.



It is not recommended to operate the snow blower on gravel as it can easily pick up and throw by the impeller, causing personal injury or damage to the snow blower and surrounding property.

If you choose to operate the snow blower on a gravel surface, use extra caution and keep the skid shoes in position for maximum clearance between the ground and the scraper blade.



Always adjust skid shoes after adjusting scraper blade to prevent premature wear to scraper blade or damage to auger housing.

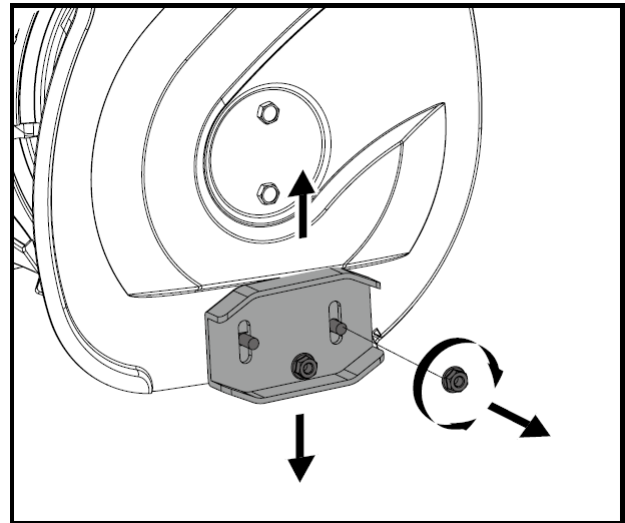

To adjust the skid shoes:

1. Loosen the four hex nuts (two on each side) and carriage bolts. Move skid shoes to desired position.
2. Make sure the entire bottom surface of skid shoe is against the ground to avoid uneven wear on the skid shoes.
3. Retighten nuts and bolts securely.

Auger Clutch and Drive Clutch

When the auger clutch lever or drive clutch is released and in the disengaged position, the cable should have very little slack. It should bolt be tight.

Auger must stop within 5 seconds when the auger clutch lever is released. If auger clutch does not engage or disengage properly, adjust auger clutch before operation.

If the snow blower's drive is disengaging intermittently during operation, or it drives when you release the drive clutch lever, adjust the drive clutch before operation.

Both auger clutch and drive clutch can be adjusted as follows:

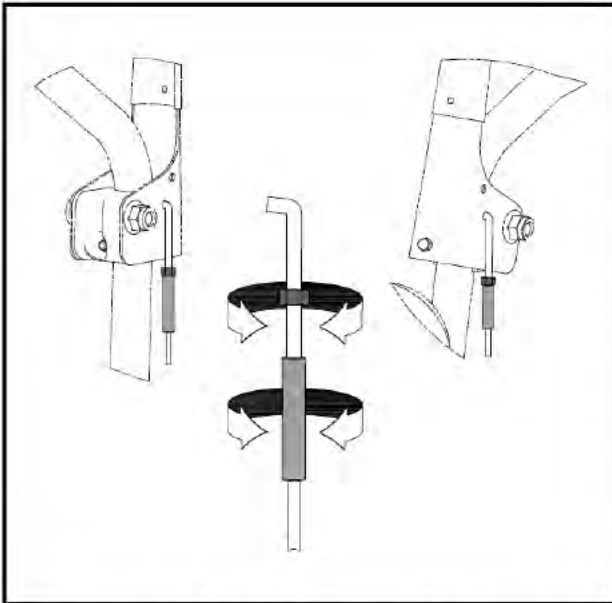

1. Loosen jam nut on adjustment turnbuckle.
2. Turn the adjustment turnbuckle up and down to increase cable tension or provide more slack.
3. Retighten jam nuts.

Chute Bracket

If the spiral at the bottom of the chute crank lever is not fully engaging with the chute assembly, the chute bracket can be adjusted.

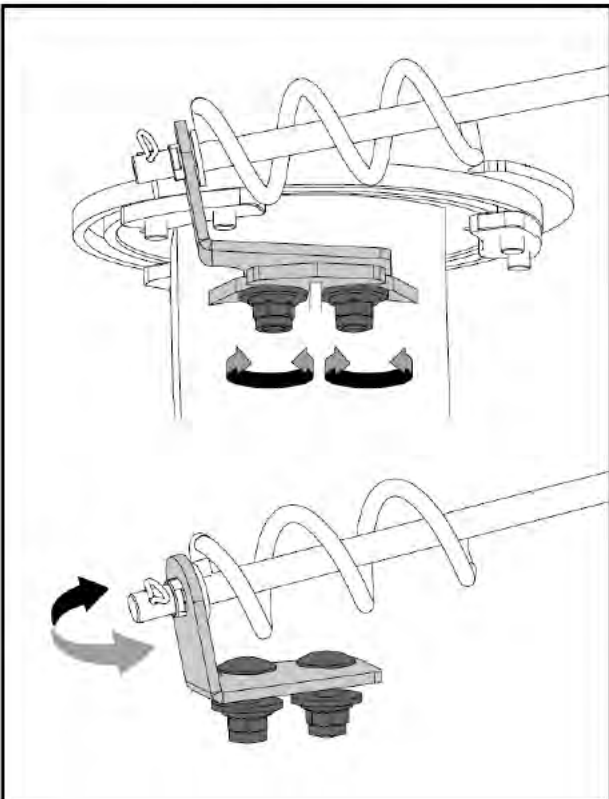

To do so:

1. Loosen the two nuts which secure the chute bracket and reposition it slightly.
2. Retighten the nuts.

OPERATION

Freewheeling and Self-Propelling

Left wheel equipped with the axle lock pin can be completely released by removing the pin and installing it in the outer axle hole. Unlock the left wheel to allow for easier turning of the unit.

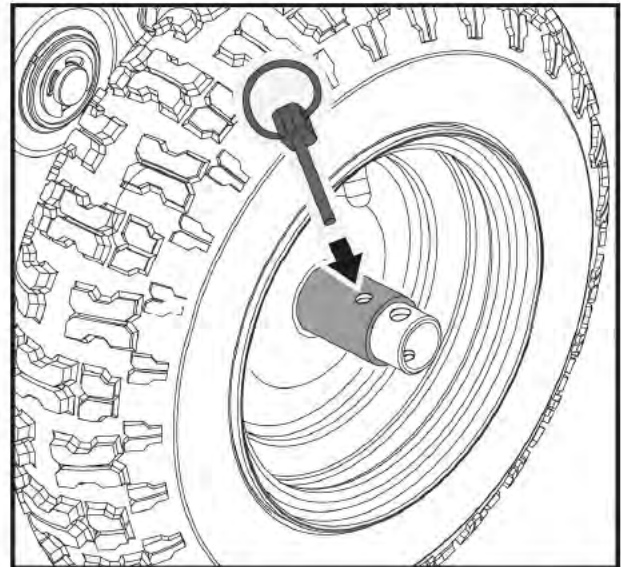

To unlock the left wheel, remove the pin from the inner hole and insert the axle pin through the outer axle hole, but not through the wheel hub.

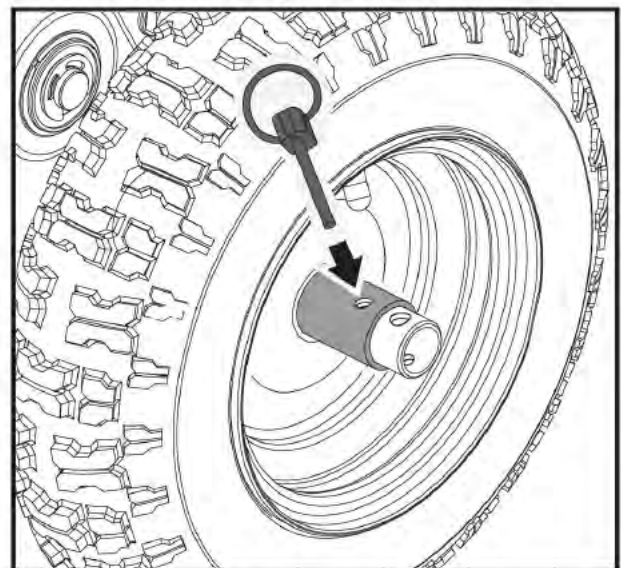

To lock the left wheel, insert the pin through the wheel hub and the inner axle hole.

Starting and Stopping the Engine



Before starting the engine, check engine oil level and ensure the engine is served as described in the **Engine Manual**.

Cold Start – Electric Starter (120V or 230 AC) (if so equipped)

The engine is equipped with both A.C. electric starter and a recoil starter. The electric starter is equipped with a three-wire power cord and plug and is designed to operate at the voltage shown in the label.



Do not use the electric starter if your household voltage different from the one shown on the electric starter.

1. Insert safety ignition key into ignition slot until it clicks. Do not turn the key.
2. Be sure fuel shutoff valve is in the OPEN position.
3. Move choke control to OFF position.
4. Push the primer 2 or 3 times. When temperature is below -25 °C, additional priming may be needed. When temperature is above 10 °C, priming is not necessary.



Over priming may cause flooding, preventing the engine from starting. If you do flood the engine, wait a few minutes before attempting to start and do not push the primer.



Some snow engines are not equipped with a primer as priming is not needed for all engines.

5. Connect the extension cord to the engine.
6. Plug the other end of the extension cord into a three-hole ground receptacle.
7. Push starter button until engine starts.



To prevent damaging the electric starter, do not run it more than 5 continuous seconds each time you try to start. Wait 10 seconds between each attempt.

8. When the engine starts, release the starter button and slowly move the choke control to the FULL position.
9. Disconnect the extension cord from the receptacle first, then from the engine.

Cold Start – Electric Starter (12 V DC) (if so equipped)

1. Be sure fuel shutoff valve is in the OPEN position.
2. Move choke control to OFF position.
3. Push the primer 2 or 3 times. When temperature is below -25 °C, additional priming may be needed. When temperature is above 10 °C, priming is not necessary.



Over priming may cause flooding, preventing the engine from starting. If you do flood the engine, wait a few minutes before attempting to start and do not push the primer.



Some snow engines are not equipped with a primer as priming is not needed for all engines.

4. Turn ignition key to the START position until engine starts.



To prevent damaging the electric starter, do not run it more than 5 continuous seconds each time you try to start. Wait 10 seconds between each attempt.

5. When the engine starts, release the ignition key into RUN position and slowly move the choke control to the FULL position.

Cold Start – Recoil Starter

1. Be sure fuel shutoff valve is in the OPEN position.
2. Place ON / OFF switch in ON position.

3. Rotate choke control to OFF position.
4. Push the primer 2 or 3 times. When temperature is below -25 °C, additional priming may be needed. When temperature is above 10 °C, priming is not necessary.



Over priming may cause flooding, preventing the engine from starting. If you do flood the engine, wait a few minutes before attempting to start and do not push the primer.

5. Grasp recoil starter handle and pull rope out slowly until it pulls harder. Let rope rewind slowly.
6. Pull rope with a rapid continuous full arm stroke. Do not allow starter rope to snap back.
7. Repeat steps 5 and 6 until engine starts.
8. When the engine starts, release the recoil starter handle and slowly move the choke control to the FULL position.

Warm Start

Follow the steps above, keeping the choke control in the FULL position and do not use primer.



Allow the engine to warm up for a few minutes, Engine will not develop full power until it has reached normal operating temperature.



In snowy and cold conditions, some controls and moving parts may freeze. Do not use excessive force when trying to operate frozen controls. If you have difficulty operating any control or part, start the engine and let it run for a few minutes.

Snog blowing

It is easier and more efficient to remove snow immediately after it falls.

The best time to remove snow is the early morning.

At this time the snow is usually dry and has not been exposed to the direct sun and warming temperatures.

Slightly overlap each successive path to ensure all snow will be removed.

For large areas, start in the middle and blow snow to each side, so snow is not cleared more than once.

For extremely heavy snow, reduce the width of snow removal by overlapping previous path and moving slowly.

Blow snow downwind whenever possible.

Keep engine clean and clear of snow during use, this will help air flow and extend engine life.

IMPORTANT! After snow-blowing is completed, let the engine run for a few minutes to help dry off the moisture on the engine and prevent moving parts from freezing. Engage the auger/impeller to clear any remaining snow from inside the housing. Rotate the discharge chute to prevent it from freezing. Stop the engine, wait for all moving parts to stop, and remove all ice and snow from the snow blower. With the engine off, pull the recoil starter handle several times to prevent the recoil starter from freezing up.

Traveling

To travel from one work area to another:

1. Set throttle to slow or part-throttle position.
2. Press down on handlebars enough to raise front of unit slightly off surface.
3. Engage drive clutch without engaging auger clutch.

Transport



Always shut off engine, remove key, and close fuel shut-off valve when transporting unit on a truck or trailer. Do not transport machine while engine is running.

Use extra care when loading or unloading unit onto trailer or truck.

Secure unit chassis to transport vehicle. Never secure from rods or linkages that could be damaged.

MAINTENANCE

Engine

Refer to the Engine Operator's Manual.

Lubrication

Auger Gearbox

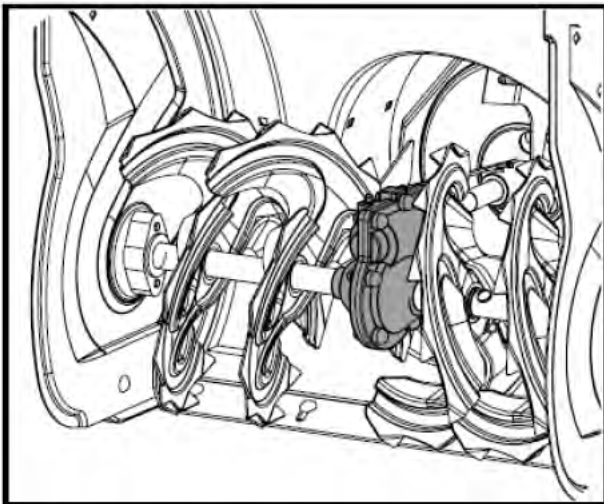

The gearbox was filled with lubricant to the proper level at the factory. Unless there is evidence of leakage or service has been performed on the gearbox, no additional lubricant should be required. If lubricant is required, use GL-5 or GL-6, SAE85-95, EP gear oil lubricant. Do not use synthetic oil.

General Lubrication

Lightly lubricate all moving parts of the machine at the end of the season or every 25 operating hours.

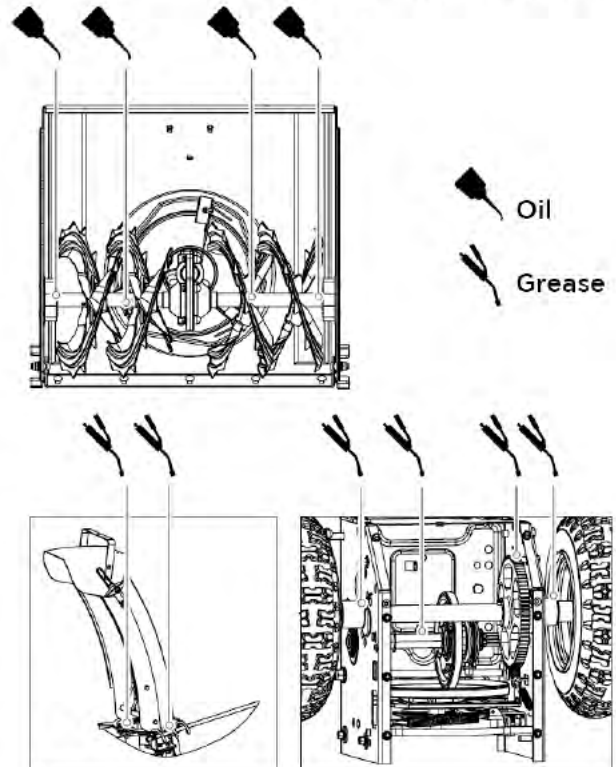

Do not allow grease or oil get on friction disc, friction plate or belts. Do not excessively oil the machine; extra oil may enter the traction drive and cause the traction drive belt to slip.



When lubricating auger shaft, remove shear pins to apply oil inside the shaft and around spacers and flange bearings found at either end of the shaft.



Remove the wheels to apply grease the wheel shaft.

Battery (if so equipped)



Battery is maintenance-free. Do not tamper with or attempt to open battery.

Keep battery and its terminals clean.

1. Remove battery cover.

2. Detach the negative (black) battery cable from the battery first to prevent a short circuit, then the positive (red) battery cable
3. Take the battery out of the tray.
4. Remove corrosion from battery terminals and cable connections with a wire brush, then washer with weak baking soda solution.
5. Apply a thin coat of grease or petroleum jelly to terminals and cable ends to retard corrosion.
6. Attach and tighten the positive (red) battery cable first, then the negative (black) battery cable.
7. Place the battery on the tray and install the cover

Off-Season Storage



Refer to the Engine Manual for information on storing your engine.

At the end of the season or if the snow blower will not be used for 30 days longer, follow the storage instructions below.

1. Run the engine until the fuel lines and carburetor are empty and it stops due to lack of fuel.
2. Remove the safety ignition key and allow the engine to cool.
3. Lubricate the machine as instructed.
4. Clean the exterior of the engine and the snow blower thoroughly.
5. Touch up all rusted or chipped paint surfaces; sand affected areas before painting, and use a rust preventative to prevent the metal parts from rusting.
6. Tighten all loose screws, bolts, and locknuts. Repair or replace any damaged parts.
7. Cover the machine and store it in a clean, dry place out of the reach of children.

SERVICE

Belt Replacement

Auger Belt

If the auger belt becomes worn, oil-soaked, or otherwise damaged, proceed as follows to replace the belt.

1. To prevent spillage, remove all fuel from tank by running engine until it stops. Remove the key to avoid unintended starting and allow unit to cool completely.

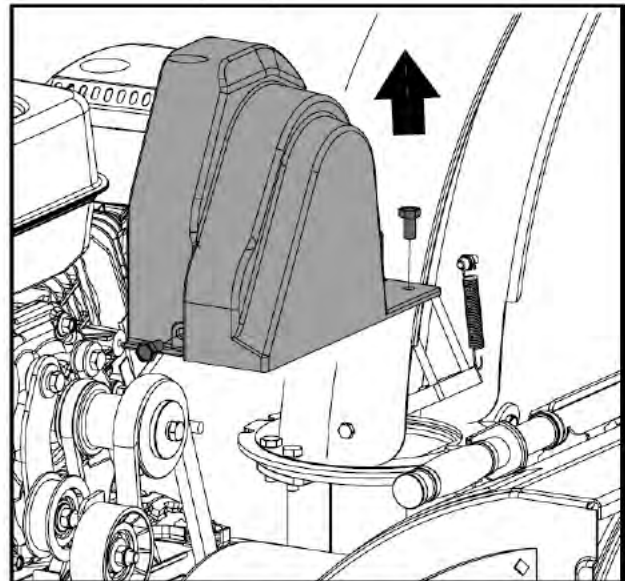

2. Remove the two screws that hold the belt cover in place and set the cover aside

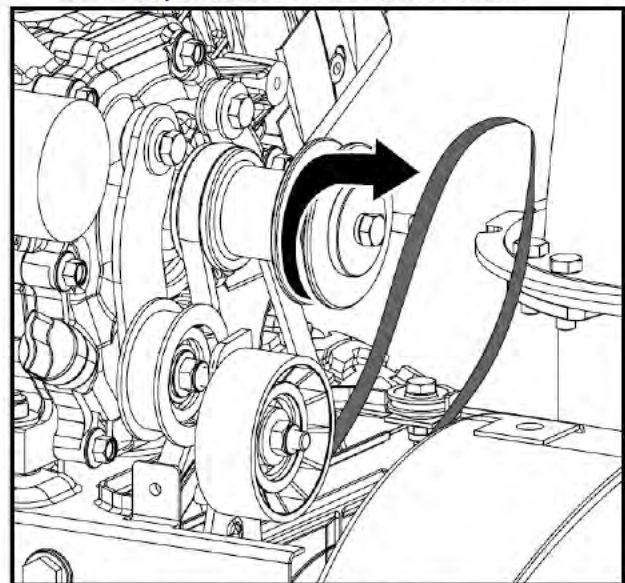

3. Roll the auger belt(s) off the engine pulley.
4. Carefully pivot the snow blower up and

forward so that it rests on the auger housing.

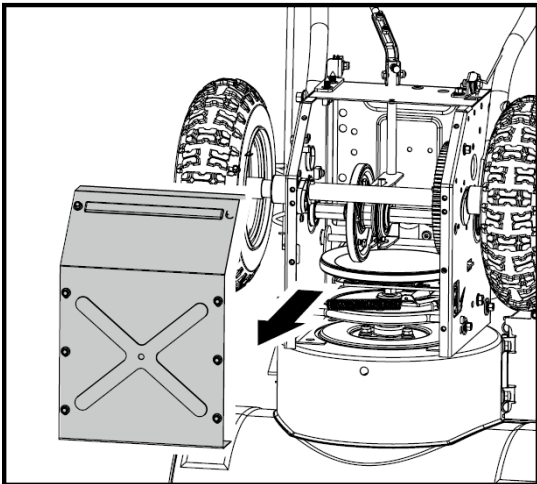

5. Remove the frame cover from the underside of the snow blower by removing the screws which secure the cover.

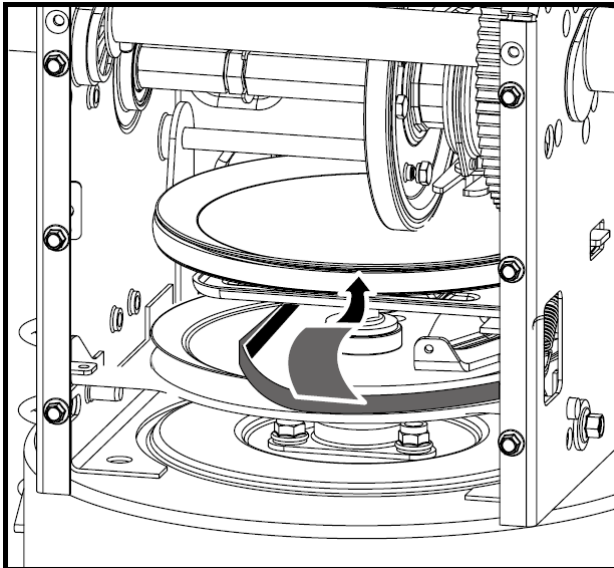

6. Remove the belt(s) from around the auger pulley, and slip the belt(s) between the support bracket and the auger pulley.
7. Replace the auger belt(s) by following instructions in reverse order.

Drive Belt

If the drive belt becomes worn, oil-soaked, or otherwise damaged, proceed as follows to replace the belt.

1. To prevent spillage, remove all fuel from tank by running engine until it stops. Remove the key to avoid unintended starting and allow unit to cool completely.

2. Remove the two screws that hold the belt cover in place and set the cover aside.

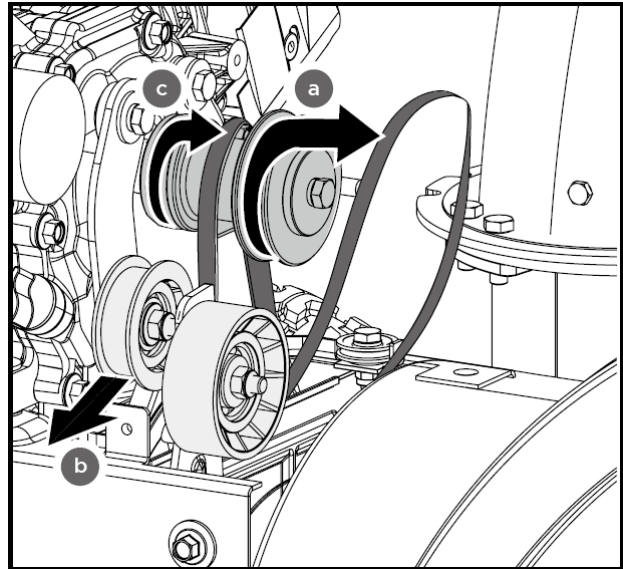

3. Remove the belt as follows.
 - a. Roll the auger belt off the engine pulley.
 - b. Pivot the idler pulley toward the right to relieve tension.
 - c. Lift the drive belt off engine pulley.
4. Carefully pivot the snow blower up and forward so that it rests on the auger housing.
5. Remove the frame cover from the underside of the snow blower by removing the screws which secure the cover.

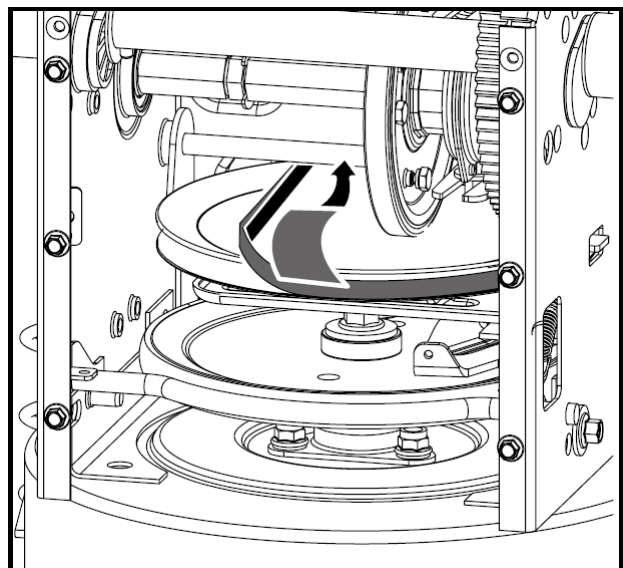

6. Slip the drive belt off the pulley and between friction wheel and friction wheel disc.
7. Remove and replace belt in the reverse order.



Holding down the drive clutch lever will ease reinstallation of the belt.

If an assistant is available, you can also separate the auger housing from the frame assembly to replace belts.

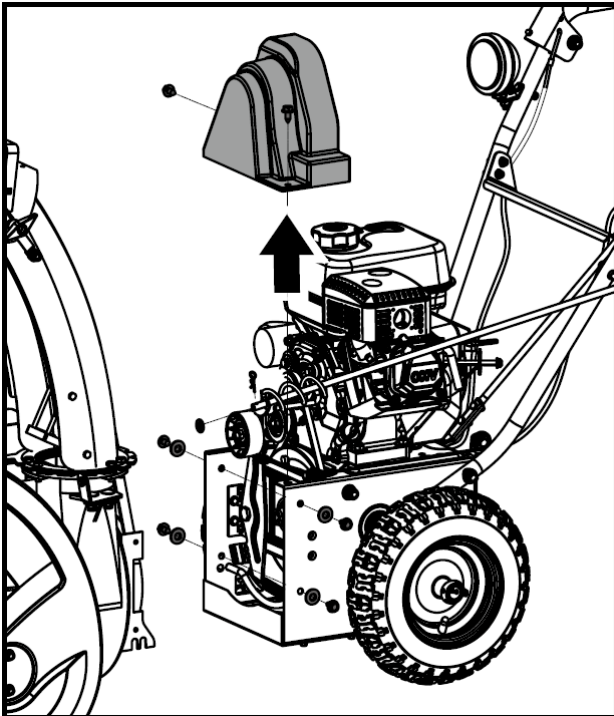

1. Shut off engine, remove key, disconnect spark plug wire and allow unit to cool completely.
2. Remove belt cover.
3. Remove the clevis pin and washer from the chute crank lever to remove it from the lower bracket.
4. Remove bottom cover to avoid bending it when tipping unit apart.
5. Remove the screws securing auger housing to the frame (two on each side). Tip auger housing and frame apart.
6. Replace auger belt or drive belt.
7. Tip auger housing and frame back together and secure with screws.



Holding down the auger clutch lever will ease reconnection of the auger housing and frame.

8. Place belt(s) onto engine sheave(s).

9. Reinstall the chute crank lever.

Friction Wheel Replacement

If the snow blower fails to drive with the drive clutch engaged, and performing the clutch control cable adjustment fails to correct the problem, the friction wheel may need to be replaced.

1. To prevent spillage, remove all fuel from tank by running engine until it stops. Remove the key to avoid unintended starting and allow unit to cool completely.
2. Carefully pivot the snow blower up and forward so that it rests on the auger housing.
3. Remove the frame cover(s) from the underside of the snow blower by removing the screws which secure the cover(s).

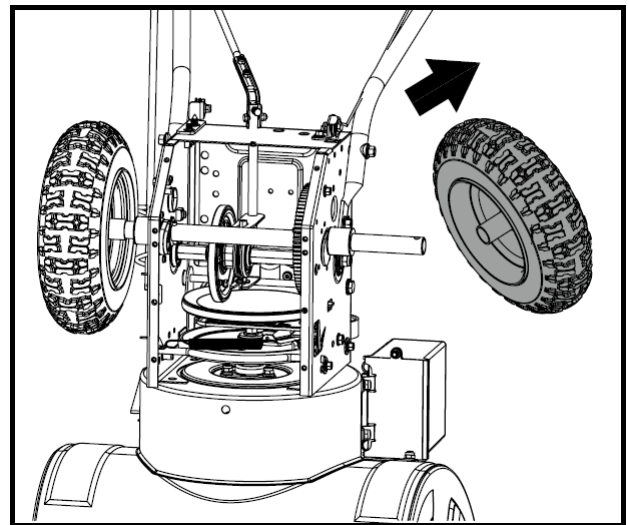

4. Remove the right-hand wheel by removing the axle lock pin.

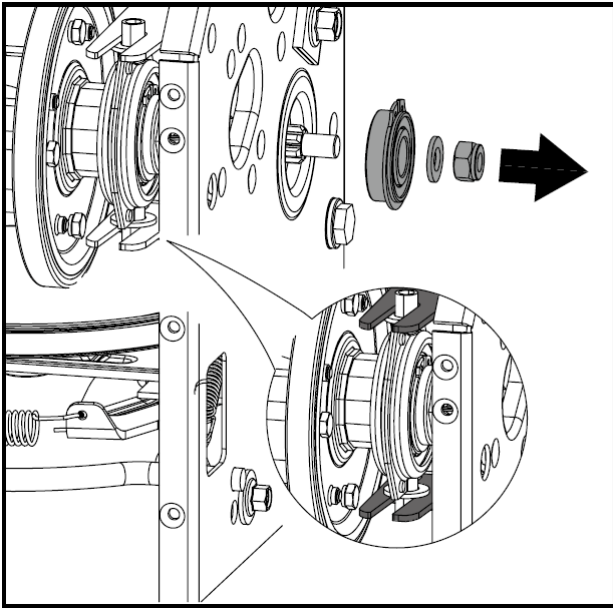

5. Carefully remove the hex nut which secures the hex shaft to the snow blower frame and lightly tap the shaft's end to dislodge the ball bearing from the right side of the frame. Be careful not to damage the threads on the shaft.

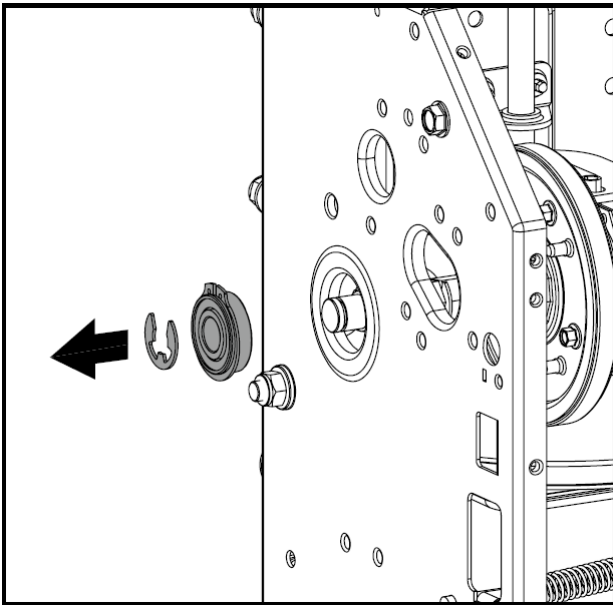

6. Remove the other bearing from the left side of the frame by removing the snap ring.

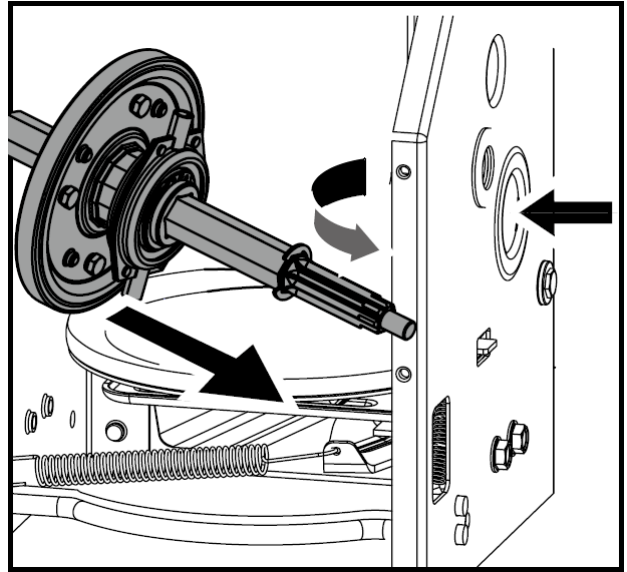

7. Carefully position the hex shaft downward and to the left before carefully sliding the friction wheel assembly off the shaft.
8. Follow the previous steps in reverse order to reassemble.

If you only want to replace the rubber ring, proceed as follows:

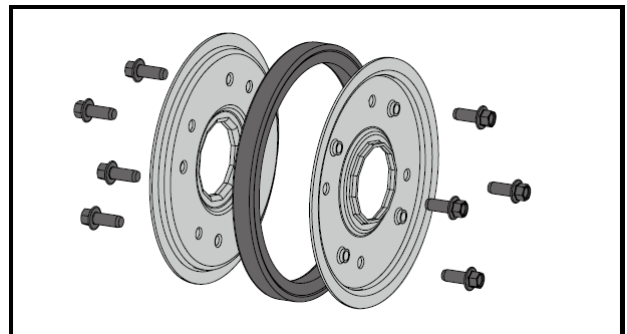

1. Remove the eight screws which secure the friction wheel's side plates together.
2. Remove the rubber ring from between the plates.
3. Reassemble the side plates with a new rubber ring.



When reassembling the friction wheel assembly, make sure that rubber ring is centered and seated properly between the side plates. Tighten each screw only one rotation before turning the wheel clockwise and proceeding with the next screw on the other side of the wheel. Repeat this process

several times to ensure the plates are secured with equal force between 90 Nm and 130 Nm.

4. Slide the friction wheel assembly back onto the hex shaft. Make sure the shift lever pin is in place in the bearing housing. Follow the steps above in reverse order to reassemble components.

Charging Battery (if so equipped)

Follow the following instructions to charge battery:

1. Remove battery cover.
2. Disconnect negative (black) battery cable first, then positive (red) battery cable.
3. Take battery out of the tray and place it on bench or other well-ventilated place.
4. Connect positive (+) lead of charger to positive (+) terminal, and negative (-) lead to negative (-) terminal.
5. Charge the battery at two and a half amps for then hours.
6. Reinstall battery into unit.

TROUBLESHOOTING

Problem	Cause	Remedy
Electric Starter does not turn(on models so equipped)	<ol style="list-style-type: none"> 1. Extension cord not connected. 2. The Extension cord is worn, corroded, or damaged. 3. The power outlet is not energized. 	<ol style="list-style-type: none"> 1. Connect the extension cord to the outlet and/or the machine. 2. Replace the extension cord. 3. Have a qualified electrician energize the outlet.
Engine fails to start	<ol style="list-style-type: none"> 1. Choke not in CHOKE position. 2. Engine not primed. 3. Engine is flooded. 4. Fuel shut-off valve closed. 5. Throttle in STOP position or ON/OFF switch is OFF. 6. Spark plug wire loose or disconnected. 7. Fuel tank empty or stale fuel. 8. Faulty spark plug. 9. Safety ignition key is not inserted. 10. The engine oil level in the engine crankcase is too low or too high. 	<ol style="list-style-type: none"> 1. Move choke to CHOKE position. 2. Prime engine as instructed in this manual. 3. Wait a few minutes before restarting, DO NOT prime. 4. Open fuel shut-off valve. 5. Move throttle to FAST position or ON/OFF switch to ON Position. 6. Connect or tighten spark plug wire. 7. Fill tank with clean, fresh gasoline. 8. Clean, adjust gap, or replace. 9. Insert safety ignition key. 10. Add or drain oil to adjust the oil level in the engine crankcase.
Engine idles or runs roughly	<ol style="list-style-type: none"> 1. Engine running on CHOKE. 2. Fuel tank is nearly empty or stale fuel. 3. Contaminated fuel supply. 4. Carburetor out of adjustment. 5. Engine over-governed. 6. The fuel shutoff valve is not completely open or blockage in fuel line. 7. Spark plug wire loose. 8. Faulty spark plug. 9. The engine oil level in the engine crankcase is too low or too high. 	<ol style="list-style-type: none"> 1. Move choke lever to RUN position. 2. Fill tank with clean, fresh gasoline. 3. Replace with clean fuel. 4. Contact an authorized service center. 5. Contact an authorized service center. 6. Open the fuel shutoff valve or clean fuel line. 7. Tighten spark plug wire. 8. Clean, adjust gap, or replace. 9. Add or drain oil to adjust the oil level in the engine crankcase.
The Engine overheats	Carburetor not adjusted properly.	Contact an authorized service center.
Excessive vibration	Loose parts or damaged parts.	Tighten all fasteners or replace damaged parts.
Loss of power	<ol style="list-style-type: none"> 1. Spark plug wire loose. 2. Gas gap vent hole plugged. 3. Dirty or clogged muffler. 	<ol style="list-style-type: none"> 1. Tighten spark plug wire. 2. Clean or replace fuel cap. 3. Clean or replace muffler.

Loss of traction drive	<ol style="list-style-type: none"> 1. Drive control cable not adjusted properly. 2. Drive belt loose or damaged. 3. Friction wheel worn. 	<ol style="list-style-type: none"> 1. Adjust drive control cable. 2. Replace drive belt. 3. Replace friction wheel.
Loss of snow discharge or slowing of snow discharge	<ol style="list-style-type: none"> 1. Discharge chute clogged. 2. Augers or impeller jammed. 3. Auger control cable not adjusted properly. 4. Auger belt loose or damaged. 5. Shear pin(s) sheared. 6. Throttle not in FAST position when blowing snow. 7. Moving too fast to clear the snow. 8. Blowing too much snow. 9. Trying to remove extremely heavy or wet snow. 10. Auger is frozen in place. 	<ol style="list-style-type: none"> 1. Unclog discharge chute. 2. Remove debris or foreign object from augers or impeller. 3. Adjust drive control cable. 4. Replace auger belt. 5. Replace with new shear pin(s). 6. Move throttle to FAST position. 7. Shift into a lower gear. 8. Reduce speed and width of swath. 9. Do not overload with extremely heavy or wet snow. 10. Move unit to a warm place to thaw.
Discharge chute either does not lock into place or does not move	<ol style="list-style-type: none"> 1. The discharge chute control not adjusted properly. 2. Chute assembly incorrectly. 	<ol style="list-style-type: none"> 1. Adjust the discharge chute control. 2. Disassemble chute control and reassemble as instructed in this manual.
Machine does not properly clear the snow of the surface	<ol style="list-style-type: none"> 1. The skid shoes and/or scraper not adjusted properly. 2. The pressure in the tires not equal. 	<ol style="list-style-type: none"> 1. Adjust the skid shoes and/or the scraper. 2. Check and adjust the pressure in one or both tires.

EY-vaatimustenmukaisuusvakuutus (Alkuperäinen EY-vaatimustenmukaisuusvakuutus)

Me

Isojoen Konehalli Oy
Keskustie 26
61850 Kauhajoki As
Puh. 020 1323 232
tuotepalaute@ikh.fi

vakuutamme yksinomaan omalla vastuulla, että seuraava tuote

Laite: Lumilinko
Tuotemerkki: Tarmo
Malli/tyyppi: XTP120 (30250J-196)

täyttää

konedirektiivin (MD) 2006/42/EY,
pienjännitedirektiivin (LVD) 2014/35/EU

vaatimukset sekä on seuraavien harmonisointujen standardien sekä teknisten eritelmiä mukainen:

EN ISO 12100:2010
ISO 8437:1989/A1:1997

Kauhajoki 28.3.2023

Valmistaja:
Isojoen Konehalli Oy

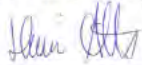

Harri Altis, ostopäällikkö (valtuutettu kokoamaan teknisen tiedoston)

EG-försäkran om överensstämmelse (Översättning av original EG-försäkran om överensstämmelse)

VI

Isojoen Konehalli Oy
Keskustie 26
61850 Kauhajoki As
Tel. +358 (0)20 1323 232
tuotepalaute@ikh.fi

försäkrar enbart på vårt eget ansvar att följande produkt

Typ av utrustning: Snöslunga
Varumärke: Tarmo
Typbeteckning: XTP120 (30250J-196)

uppfyller kraven i

maskindirektivet (MD) 2006/42/EG
lågspänningsdirektivet (LVD) 2014/35/EU

och att följande harmoniserade standarder och tekniska specifikationer har tillämpats:

EN ISO 12100:2010
ISO 8437:1989/A1:1997

Kauhajoki 28.3.2023

Tillverkare:
Isojoen Konehalli Oy

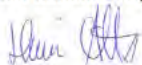

Harri Altis, inköpschef (behörig att ställa samman den tekniska dokumentationen)

EC Declaration of Conformity (Translation of the original EC Declaration of Conformity)

We

Isojoen Konehalli Oy
Keskustie 26
61850 Kauhajoki As
Tel. +358 (0)20 1323 232
tuotepalaute@ikh.fi

declare under our sole responsibility that the following product

Equipment: Snow blower
Brand name: Tarmo
Model/type: XTP120 (30250J-196)

Is in conformity with the

Machinery Directive (MD) 2006/42/EC
Low Voltage Directive (LVD) 2014/35/EU

and the following harmonized standards and technical specifications have been applied:

EN ISO 12100:2010
ISO 8437:1989/A1:1997

Kauhajoki 28.3.2023

Manufacturer:
Isojoen Konehalli Oy



Harri Altis, Purchase Manager (authorized to compile the Technical File)



Sähkö- ja elektroniikkalaitteita ei saa hävittää tavallisen kotitalousjätteen mukana, vaan ne on toimitettava asianmukaiseen keräyspisteeseen. Saadaksesi lisätietoja ota yhteys paikallisiin viranomaisiin tai liikkeeseen josta laitteen ostit.

Elektriska och elektroniska produkter får inte bortskaffas som osorterat kommunalt avfall. Lämna dem i stället in på en för ändamålet avsedd insamlingsplats. Kontakta lokala myndigheter eller din återförsäljare för mer information.

Electrical and electronic equipment must not be disposed of with household waste. Instead, hand it over to a designated collection point for recycling. Contact your local authorities or retailer for further information.

Copyright © 2023 Isojoen Konehalli Oy. Kaikki oikeudet pidätetään. Tämän asiakirjan sisällön jäljentäminen, jakeleminen tai tallentaminen kokonaan tai osittain on kielletty ilman Isojoen Konehalli Oy:n myöntämää kirjallista lupaa. Tämän asiakirjan sisältö tarjotaan "sellaisenaan" eikä sen tarkkuudesta, luotettavuudesta tai sisällöstä anneta mitään suoraa tai epäsuoraa takuita eikä nimenomaisesti taata sen markkinoitavuutta tai sopivuutta tiettyyn tarkoitukseen, ellei pakottavalla lainsäädännöllä ole toisin määrätty. Asiakirjassa olevat kuvat ovat viitteellisiä ja saattavat poiketa toimitetusta tuotteesta. Isojoen Konehalli Oy kehittää tuotteitaan jatkuvasti ja varaa itselleen oikeuden tehdä muutoksia ja parannuksia tuotteeseen ja tähän asiakirjaan milloin tahansa ilman ennakkoilmoitusta. Mikäli tuotteen teknisiä ominaisuuksia tai käyttöominaisuuksia muutetaan ilman valmistajan suostumusta, EU-vaatimustenmukaisuusvakuutus lakkaa olemasta voimassa ja takuu raukeaa. Isojoen Konehalli Oy ei vastaa laitteen käytöstä aiheutuvista välittömistä tai välillisistä vahingoista. • Copyright © 2023 Isojoen Konehalli Oy. Alla rättigheter förbehållna. Reproduktion, överföring, distribution eller lagring av delar av eller hela innehållet i detta dokument i vilken som helst form, utan skriftlig tillåtelse från Isojoen Konehalli Oy, är förbjuden. Innehållet i detta dokument gäller aktuella förhållanden. Förutom det som stadgas i tillämplig tvingande lagstiftning, ges inga direkta eller indirekta garantier av något slag, inklusive garantier gällande marknadsförbarhet och lämplighet för ett särskilt ändamål, vad gäller riktighet, tillförlighet eller innehållet av detta dokument. Bilderna i detta dokument är riktiga och inte nödvändigtvis motsvarar den levererade produkten. Isojoen Konehalli Oy utvecklar ständigt sina produkter och förbehåller sig rätten att göra ändringar och förbättringar i produkten och detta dokument utan föregående meddelande. EU-försäkringen om överensstämmelse och garantin upphör att gälla om produktens tekniska eller andra egenskaper ändras utan tillverkarens tillstånd. Isojoen Konehalli Oy är inte ansvarig för direkta eller indirekta skador som uppstår pga användning av produkten. • Copyright © 2023 Isojoen Konehalli Oy. All rights reserved. Reproduction, transfer, distribution, or storage of part or all of the contents in this document in any form without the written permission of Isojoen Konehalli Oy is prohibited. The content of this document is provided "as is". Except as required by applicable law, no express nor implied warranties of any kind, including the warranties of merchantability and suitability for a particular purpose, are made in relation to the accuracy, reliability or content of this document. Pictures in this document are indicative and may differ from the delivered product. Isojoen Konehalli Oy follows a policy of ongoing development and reserves the right to make changes and improvements to the product and this document without prior notice. EU Declaration of Conformity is not anymore valid and the warranty is voided if the technical features or other features of the product are changed without manufacturer's permission. Isojoen Konehalli Oy is not responsible for the direct or indirect damages caused by the use of the product.